

PRAVIDLA LEDNÍHO HOKEJE

2021/22



ČESKÝ
HOKEJ



INTERNATIONAL
ICE HOCKEY
FEDERATION

VÍTEJTE

Ať se lední hokej hraje kdekoliv, cíl hry je stejný – dostat puk do soupeřovy branky. Přesto se však hokej může různě na světě lišit. Proto mají pravidla hry obrovský význam. Tato pravidla platí vždy, ve všech zemích, ve všech věkových kategoriích, aby hra přinášela radost každému.

Hokej díky své rychlosti je nesmírně vzrušující zábavou, avšak dovednosti a emoce musí být v rovnováze s fair-play a respektem.

Proto je důležité zřetelně vymezit a pečlivě dbát na účel jednotlivých prvků hry. Jejich rozlišování se dá naučit již od útlého věku či kdykoliv, kdy se člověk začne o hru zajímat. To je důvod, proč hokejový vývoj začíná u rodičů a trenérů, kteří mají největší vliv při vedení hráčů v každém věku k tomu, aby hráli hokej, jak se patří a v souladu s pravidly.

Program mistrovství IIHF zahrnuje 81 členských národních svazů, pět kategorií podle věku a rozdělení na ženy a muže, přes 30 mezinárodních hokejových turnajů včetně zimních olympijských her.

Rozsáhlost programu se potvrzuje v knize pravidel. Cílem je poskytnout jednotná pravidla ledního hokeje, ze kterých se bude vycházet, a umožnit tak prosazovat spravedlivý a vyrovnaný standard hry. Je to způsob zachování stejných pravidel hry bez ohledu na to, kde se hraje.



**ČESKÝ
HOKEJ**



**INTERNATIONAL
ICE HOCKEY
FEDERATION**

VŠEOBECNÉ INFORMACE

AUTORSKÁ PRÁVA

Všechna práva jsou vyhrazena. Použití jakékoliv části této publikace reprodukcí, přenosem v jakékoliv formě nebo jakýmkoliv způsobem – elektronicky, mechanicky, kopírováním, nahráváním či jinak – nebo uložením ve vyhledávacím systému bez předchozího písemného souhlasu Mezinárodní federace ledního hokeje je porušením autorského práva. Skenování, nahrávání a šíření této publikace prostřednictvím internetu nebo jiným způsobem je nezákonné.

OFICIÁLNÍ JAZYK

Mezinárodní federace ledního hokeje (IIHF) vydává pravidla ledního hokeje v angličtině. Překlady do jiných jazyků obvykle zajišťují jednotlivé členské národní svazy. V případě výskytu jakýchkoliv rozdílů či odchylek je směrodatným vždy anglické znění pravidel.

JINÉ JAZYKY

Mezinárodní federace ledního hokeje (IIHF) vyzývá členské národní svazy, které vydají překlad pravidel ledního hokeje v tomto formátu, aby zaslali kopii IIHF (se zřetelným označením vpředu na obálce, že jde o oficiální překlad příslušného členského svazu), aby mohla být zveřejněna na webových stránkách IIHF pro další uživatele.

NAVIGACE V KNIZE PRAVIDEL

→ [Vnitřní odkazy pravidel](#)

← [Odkazy na externí dokumenty](#)

OTÁZKY NEBO PŘIPOMÍNKY?

V případě jakýchkoliv dotazů, návrhů, poznámek či připomínek týkajících se těchto pravidel se obraťte na rulebook@iihfoffice.com.

Verze 1.0. schválena 5. června 2021

na výročním kongresu IIHF v Rize, Lotyšsko

Verze 1.1. září 2021



**ČESKÝ
HOKEJ**



**INTERNATIONAL
ICE HOCKEY
FEDERATION**

NAŠE HODNOTY



SOLIDARITA

Pravidla jsou základem pro pochopení hry a klíčovým nástrojem pro hráče, trenéry a svazy při objasňování a rozvoji dovedností. Pravidla ledního hokeje lze chápat jako společný jazyk, který nám umožňuje dorozumět se zavedeným způsobem a zajistit spravedlnost ve sportu.

NAŠE HODNOTY



INTEGRITA

Lední hokej je kolektivní sport. Nezáleží na tom, jak individuálně skvělý je hráč, pro úspěch týmu jsou jeho spoluhráči klíčoví. I díky tomu je lední hokej výjimečný. Nejenže vyžaduje tělesné dovednosti, ale učí i hodnotám, jako jsou obětavost, týmová hra, charakter, srdnatost, oddanost, vůdcovství a respekt.

Základem pravidel ledního hokeje je ctít samotný sport. To znamená dodržovat všechna pravidla týkající se dopingu a ovlivňování utkání. Znamená to také respektovat trenéry a rozhodčí a hrát v souladu se zásadami chování na ledě.

NAŠE HODNOTY

DOVEDNOSTI

Lední hokej je nejrychlejší a nejnáročnější ze všech kolektivních sportů, protože kombinuje dva sporty – bruslení a hokej. Bruslení je komplexní dovednost, ale přináší požitek z pohybu, zatímco na osvojení hokejových dovedností je třeba oddanost a trénink.

Bruslení vyžaduje sílu, rovnováhu a vytrvalost. Když hráč zvládne bruslení vpřed i vzad, rychle měnit směr i zastavit, obejít hráče či vyhnout se bodyčeku, požitek ze hry skutečně narůstá.

Lední hokej je založen na třech základních dovednostech – práci s pukem, přihrávce a střelbě. Práce s pukem vyžaduje vynikající koordinaci rukou a očí, schopnost ovládat puk a ve správnou chvíli oklamat soupeře. Přihrávky vyžadují přehled, načasování a předvídatost. Při střelbě je základem trénink, síla a technika.

Lední hokej je výjimečný a náročný díky tomu, že hráč se musí naučit kombinovat tyto tři základní hokejové dovednosti s naprosto odlišnými dovednostmi bruslení. Když se oba sporty spojí, výsledkem je neuvěřitelně radostný zážitek.

NAŠE HODNOTY



VÁŠEŇ

Lední hokej, to je vášně pro všechny, od hráčů po trenéry, od rodičů po rozhodčí, pro fanoušky a dobrovolníky. Bez této vášně nemůže hokej existovat. Je to jiskra, která může vzplanout ve chvíli, kdy poprvé uchopíte hokejku a naskočíte na led. Kdykoliv se to stane, ať jste dítě nebo dospělý, hokej již zůstane součástí vašeho života.

NAŠE HODNOTY

KÁZEŇ A RESPEKT

Všichni chtějí vyhrát, avšak vítězství za každou cenu může být projevem nedostatku úcty vůči hře. Respekt nemá nic společného s pukem ani gólem soupeře. Je o lidskosti. Je o tom, aby kdokoliv mohl hrát s radostí a v bezpečném prostředí, nezávisle na úrovni svých schopností, výšce, postavě, rase, pohlaví, sexuální orientaci či přesvědčení.

Jde o podporu lidí všech barev pleti a vyznání, ze všech zemí a všech prostředí. Jde o začlenění, nikoliv o vyloučení, o podporu, nikoli o znevažování. Hokej je oslavou týmového ducha, příležitostí a společným zdolávání výzev. Povinností každého, kdo hraje hokej, je zajistit bezpečnost a férovost hry!

NAŠE HODNOTY

ZÁSADY HRY

Žádné řádné utkání se nemůže hrát bez rozhodčích (hlavních a čárových), majících respekt hráčů, trenérů, rodičů a svazů na všech úrovních.

Milovat hokej a toužit hrát hokej začíná respektem k rozhodčím, kteří na utkání dohlížíjí. Celé roky rozvíjeli své dovednosti, aby uměli bruslit stejně dobře jako hráči. Stejně tak museli zdokonalovat své dovednosti – rychlý pohyb, aby nebránili hře, pochopení a čtení hry při rychlém pohybu v různých směrech, správné uplatňování pravidel pod tlakem a rozhodování ve zlomku vteřiny.

Přestože se těmito zásadami musí řídit především hráči, pro bezpečnost hry a úspěch je nezbytné, aby se jimi řídili i trenéři, rodiče, federace, svazy a ligy, v jejichž kompetenci jsou utkání hrána.

O vítězi a poraženém v utkání nakonec rozhoduje celkové skóre. Duch fair play je však ještě důležitější, protože umožňuje úspěch ledního hokeje a jeho rozvoj, nejen v zemích, kde je lední hokej neochvějnou součástí kultury, ale i v jiných, kde se teprve zakořeňuje a rozvíjí se.

NAŠE HODNOTY

PRO DOBRO HRY

Milovat hokej znamená vážit si ho a vážit si ho znamená respektovat ho. Lední hokej je hra založená na rychlosti a dovednostech, prvcích, které přitahují lidi na celém světě, ale které ze své podstaty, pokud se neuplatňují správně, vytváří nebezpečí.

Úspěch hry závisí na tom, zda se hraje spravedlivě na všech úrovních. To znamená dodržovat pravidla hry, poslouchat trenéry a respektovat roli hlavních a čárových rozhodčích - pro dobro hry!

ÚVOD

ÚČAST MUŽŮ A ŽEN

Žádný muž se nesmí účastnit soutěže žen a žádná žena se nesmí zúčastnit soutěže mužů. Podmínky způsobilosti transgender hráčů k účasti v soutěžích IIHF jsou stanoveny v Pravidlech IIHF pro transgender hráče.

ZPŮSOBILOST HRÁČŮ / VĚK

Pro všechny soutěže IIHF platí požadavek na minimální věk způsobilost startu hráče. Pro soutěže se zvláštním věkovým omezením, zejména U18 a U20, je stanoven minimální i maximální věk. Těchto soutěží se mohou zúčastnit pouze hráči, kteří splňují požadavky minimální i maximální věkové hranice pro soutěž IIHF.

← Více informací viz Stanovy a předpisy IIHF.

PŘÍSLUŠNÉ A DISCIPLINÁRNÍ ÚŘADY

Pod „příslušnými orgány“ se rozumí především disciplinární orgán IIHF, který je oprávněn uplatňovat tato pravidla v daném případě tak, jak je stanoveno a v souladu se Stanovami a řády IIHF, Disciplinárním řádem IIHF a dalšími příslušnými pravidly a předpisy. Příslušné orgány přezkoumají všechny incidenty, které jsou potrestány osobním trestem do konce utkání nebo trestem ve hře.

Příslušné orgány jsou navíc oprávněny zkoumat jednání hráčů, trenérů a funkcionářů týmu, které by mohlo být porušením těchto pravidel.

← Více informací viz Disciplinární řád IIHF.

ANTIDOPING

Členství v IIHF zahrnuje přijetí Světového antidopingového kodexu a vyžaduje, aby předpisy, pravidla a programy členských národních svazů byly v souladu s Předpisy IIHF pro dopingové kontroly, Disciplinárním řádem IIHF a Světovým antidopingovým kodexem.

← Více informací viz Pravidla IIHF pro dopingové kontroly a Disciplinární řád IIHF.



**ČESKÝ
HOKEJ**



**INTERNATIONAL
ICE HOCKEY
FEDERATION**

OBSAH

VÍTEJTE	2
VŠEOBECNÉ INFORMACE	3
Autorská práva	3
Oficiální jazyk	3
Jiné jazyky	3
Navigace v knize pravidel	3
Otázky nebo připomínky?	3
Solidarita	4
Integrita	5
Dovednosti	6
Vášeň	7
Kázeň a respekt	8
Zásady hry	9
Pro dobro hry	10
ÚVOD	11
Účast mužů a žen.....	11
Způsobilost hráčů./věk.....	11
Příslušné a disciplinární úřady	11
Antidoping	11
ČÁST 01. HRACÍ PLOCHA	30
PRAVIDLO 1 HŘIŠTĚ	31
1.1. Hřiště	31
1.2. Rozměry	31
1.3. Mantinely a ochranné sklo	31
1.4. Ochranné sítě	32
1.5. Čáry	33
1.6. Rozdělení ledové plochy	33
1.7. Brankoviště a půlkruh rozhodčích	34
1.8. Brankářský lichoběžník	34
1.9. Body a kruhy pro vhazování	34
1.10. Úprava ledu	35
PRAVIDLO 2 BRANKOVÉ KONSTRUKCE A SÍŤ	35
2.1. Brankové tyče a břevno	35
2.2. Brankové sítě	36

OBSAH

PRAVIDLO 3	LAVICE	36
3.1.	Hráčské lavice	36
3.2.	Trestná lavice	37
PRAVIDLO 4	SIGNÁLNÍ ZAŘÍZENÍ A ČASOMÍRA	37
4.1.	Signální zařízení	37
4.2.	Časomíra	37
ČÁST 02. TÝMY		38
PRAVIDLO 5	TÝM	39
5.1.	Hráči způsobilí hrát utkání	39
5.2.	Hráči nezpůsobilí hrát utkání	39
5.3.	Brankář	40
5.4.	Trenéři a funkcionáři týmu	40
5.5.	Funkcionáři týmu a technika	40
5.6.	Předzápasové rozbruslení	40
PRAVIDLO 6	KAPITÁN A ZÁSTUPCI KAPITÁNA	41
6.1.	Kapitán	41
6.2.	Zástupci kapitána	41
PRAVIDLO 7	ZAHAJOVACÍ SESTAVA	41
7.1.	Zahajovací sestava	41
7.2.	Porušení	41
PRAVIDLO 8	ZRANĚNÍ HRÁČI	42
8.1.	Zraněný hráč	42
8.2.	Zraněný brankář	43
8.3.	Krev	43
ČÁST 03. VÝSTROJ		44
PRAVIDLO 9	DRESY	45
9.1.	Týmové dresy	45
9.2.	Čísla a jmenovky	45
9.3.	Dres hráče	46
9.4.	Dres brankáře	46
9.5.	Ochranná výstroj	46
9.6.	Helmy	46
9.7.	Ochrana obličeje	47
9.8.	Nebezpečná výstroj	48
9.9.	Holenní chrániče	48

OBSAH

9.10.	Brusle – hráč v poli	48
9.11.	Brusle – brankář	49
9.12.	Chrániče krku a hrdla	49
9.13.	Chrániče zubů	49
PRAVIDLO 10	HOLE	49
10.1.	Hráčská hůl	49
10.2.	Brankářská hůl	50
10.3.	Zlomená hůl – hráč	50
10.4.	Měření hole	51
10.5.	Měření hole – před „trestným střelením“	52
10.6.	Měření hole – před samostatným nájezdem	52
PRAVIDLO 11	VÝSTROJ BRANKÁŘŮ	52
11.1.	Brankářská výstroj	52
11.2.	Brankářské betony	52
11.3.	Chrániče hrudníku a rukou	53
11.4.	Kalhoty	53
11.5.	Chrániče kolen	53
11.6.	Lapačka	53
11.7.	Vyrážečka	54
11.8.	Brankářská maska	54
11.9.	Inspekce od IIHF	54
PRAVIDLO 12	NEDOVOLENÁ VÝSTROJ	55
12.1.	Nedovolená výstroj	55
12.2.	Rukavice	55
12.3.	Chrániče loktů	55
12.4.	Fair play	55
12.5.	Inspekce od IIHF	55
PRAVIDLO 13	PRAVIDLO 13 – PUK	55
13.1.	Rozměry	55
13.2.	Zásoba puků	56
13.3.	Nesprávný puk	56
PRAVIDLO 14	ÚPRAVA OBLEČENÍ NEBO VÝSTROJE	56
14.1.	Úprava oblečení nebo výstroje	56
ČÁST 04. DRUHY TRESTŮ		57
PRAVIDLO 15	UKLÁDÁNÍ TRESTŮ	58
15.1.	Ukládání trestu	58

OBSAH

15.2.	Ukládání menšího trestu – vstřelený gól	58
15.3.	Ukládání dvojitého menšího trestu – vstřelený gól	58
15.4.	Ukládání trestu – tým v oslabení – vstřelený gól	58
15.5.	Místo vzhazování	59
PRAVIDLO 16	MENŠÍ TRESTY	59
16.1.	Menší trest	59
16.2.	Hra v oslabení	59
16.3.	Přestupky	60
PRAVIDLO 17	MENŠÍ TRESTY PRO HRÁČSKOU LAVICI	60
17.1.	Menší trest pro hráčskou lavici	60
17.2.	Hra v oslabení	60
17.3.	Přestupky	60
PRAVIDLO 18	DVOJITÉ MENŠÍ TRESTY	60
18.1.	Dvojitý menší trest	60
18.2.	Hra v oslabení	60
18.3.	Přestupky	60
18.4.	Posouzení dvojitého menšího trestu za vysokou hůl pomocí videa na ledě	60
PRAVIDLO 19	SOUBĚŽNÉ TRESTY	61
19.1.	Souběžné menší tresty	61
19.2.	Souběžné větší tresty	62
19.3.	Souběžné tresty ve hře	62
19.4.	Posledních pět minut a prodloužení	62
19.5.	Uplatňování pravidla o souběžných trestech	62
PRAVIDLO 20	VĚTŠÍ TRESTY	63
20.1.	Větší trest	63
20.2.	Hra v oslabení	63
20.3.	Nahrazení	63
20.4.	Automatický osobní trest do konce utkání	63
20.5.	Přestupky	63
20.6.	Posouzení většího trestu pomocí videa na ledě	64
20.7.	Oznámení	64
PRAVIDLO 21	TRESTY VE HŘE	64
21.1.	Trest ve hře	64
21.2.	Hra v oslabení	65
21.3.	Disciplinární řízení	65
21.4.	Přestupky	65
21.5.	Posouzení trestu ve hře pomocí videa na ledě	65

OBSAH

PRAVIDLO 22	OSOBNÍ TRESTY	66
22.1.	Osobní trest	66
22.2.	Osobní trest – brankář	66
22.3.	Hra v oslabení	66
22.4.	Oznámení	66
22.5.	Přestupky	66
PRAVIDLO 23	OSOBNÍ TRESTY DO KONCE UTKÁNÍ	66
23.1.	Osobní trest do konce utkání	66
23.2.	Disciplinární řízení	67
23.3.	Disciplinární řízení – Obecná kategorie	67
23.4.	Disciplinární řízení – Kategorie napadání rozhodčích	67
23.5.	Disciplinární řízení – Kategorie faulů holí	67
23.6.	Disciplinární řízení – Kategorie fyzických faulů	67
23.7.	Automatický osobní trest do konce utkání	67
23.8.	Jiné přestupky, které mohou vést k uložení osobního trestu do konce utkání	67
PRAVIDLO 24	TRESTNÉ STŘÍLENÍ	68
24.1.	Trestné střelení	68
24.2.	Postup	68
24.3.	Hráč určený k provedení trestného střelení	68
24.4.	Přestupky během trestného střelení	68
24.5.	Místo vhazování	69
24.6.	Důsledky	70
24.7.	Čas	70
24.8.	Přestupky	70
PRAVIDLO 25	PŘIZNANÉ GÓLY	71
25.1.	Přiznaný gól	71
25.2.	Přestupky – brankář na ledě	71
25.3.	Přestupky – brankář mimo led	71
25.4.	Přestupky – v průběhu trestného střelení	71
PRAVIDLO 26	ODLOŽENÉ TRESTY	71
26.1.	Odložený trest	71
26.2.	Uplynutí trestu	71
26.3.	Větší a menší trest	72
PRAVIDLO 27	TRESTY PRO BRANKÁŘE	72
27.1.	Menší trest pro brankáře	72
27.2.	Větší trest pro brankáře	72
27.3.	Osobní trest pro brankáře	72

OBSAH

27.4.	Osobní trest do konce utkání pro brankáře	72
27.5.	Trest ve hře pro brankáře	73
27.6.	Opuštění brankoviště	73
27.7.	Zapojení se do hry na útočné polovině	73
27.8.	Brankářský lichoběžník	73
27.9.	Přestupky – unikátní přestupky brankáře	73
PRAVIDLO 28	DODATEČNÁ DISCIPLINÁRNÍ ŘÍZENÍ	74
28.1.	Dodatečné disciplinární řízení	74
28.2.	Dodatečné disciplinární řízení – předsoutěžní a přípravná utkání	74
PRAVIDLO 29	SIGNÁLY ROZHODČÍCH	74
ČÁST 05. ROZHODČÍ		75
PRAVIDLO 30	NOMINOVÁNÍ ROZHODČÍCH	76
30.1.	Nominování rozhodčích	76
PRAVIDLO 31	HLAVNÍ ROZHODČÍ	76
31.1.	Oblečení a výstroj	76
31.2.	Rozhodování rozporů	76
31.3.	Vhazování	76
31.4.	Obecné povinnosti	76
31.5.	Góly	77
31.6.	Pomocní rozhodčí	77
31.7.	Tresty	77
31.8.	Hráčské dresy	77
31.9.	Oznámení	77
31.10.	Začátek a konec utkání a hracích částí	77
31.11.	Hlavní rozhodčí není schopen pokračovat v utkání	78
PRAVIDLO 32	ČÁROVÍ ROZHODČÍ	78
32.1.	Oblečení a výstroj	78
32.2.	Vhazování	78
32.3.	Obecné povinnosti	78
32.4.	Oznámení hlavnímu rozhodčímu	78
32.5.	Přerušování hry	79
32.6.	Čárový rozhodčí není schopen pokračovat v utkání	79
PRAVIDLO 33	ZAPISOVATEL	80
33.1.	Obecné povinnosti	80
33.2.	Góly a asistence	80
33.3.	Sestavy	81

OBSAH

33.4.	Místo	81
33.5.	Tresty	81
PRAVIDLO 34	ČASOMĚŘIČ	81
34.1.	Obecné povinnosti	81
34.2.	Přestávky	81
34.3.	Postupy při prodloužení	82
34.4.	Signální zařízení	82
34.5.	Začátek hracích částí	82
34.6.	Televize a producent signálu	82
34.7.	Ověření času	82
PRAVIDLO 35	DOHLÍŽITEL TRESTŮ	82
35.1.	Obecné povinnosti	82
35.2.	Vybavení	83
35.3.	Tresty pro brankáře	83
35.4.	Trestné střelení	83
35.5.	Měření času trestů	83
35.6.	Oznámení	83
35.7.	Měření hole	84
35.8.	Potvrzení času	84
PRAVIDLO 36	STATISTICI	84
PRAVIDLO 37	ZKOUMÁNÍ VIDEOA	84
37.1.	Videorozhodčí	84
37.2.	Postupy zkoumání záznamu gólových situací	84
37.3.	Gólové situace podléhající zkoumání záznamu	85
37.4.	Zjevné kopnutí	86
37.5.	Puk zasažený vysokou holí	86
37.6.	Zkoumání videa k potvrzení času na časomíře	86
37.7.	Brankový rozhodčí – videosystém není k dispozici	87
PRAVIDLO 38	TRENÉRSKÁ VÝZVA	87
38.1.	Obecně	87
38.2.	Situace podléhající trenérské výzvě	88
38.3.	Zkoumání videa iniciované videorozhodčím IIHF nahrazující trenérskou výzvu	88
38.4.	Proces vyžádání trenérské výzvy	89
38.5.	Proces kontroly trenérské výzvy	89
38.6.	Právo vyžádat si trenérskou výzvu	90
38.7.	Důsledky úspěšné trenérské výzvy	90
38.8.	Důsledky neúspěšné trenérské výzvy	90

OBSAH

38.9.	Podmínky pro trenérskou výzvu při možném „ofsajdu”	91
38.10.	Podmínky pro trenérskou výzvu při možném „nepřerušení hry v útočném pásmu”	91
38.11.	Podmínky pro trenérskou výzvu při možném „nedovoleném bránění brankáři”	91
PRAVIDLO 39	NAPADÁNÍ ROZHODČÍCH	92
39.1.	Obecný popis	92
39.2.	Menší trest	92
39.3.	Menší trest pro hráčskou lavici	92
39.4.	Osobní trest	93
39.5.	Osobní trest do konce utkání	93
39.6.	Oznámení	94
PRAVIDLO 40	PRAVIDLO 40 – FYZICKÉ NAPADÁNÍ ROZHODČÍCH	94
40.1.	Osobní trest do konce utkání	94
40.2.	Dodatečné disciplinární řízení – zastavení činnosti – kategorie I	94
40.3.	Dodatečné disciplinární řízení – zastavení činnosti – kategorie II	94
40.4.	Dodatečné disciplinární řízení – zastavení činnosti – kategorie III	95
40.5.	Dodatečné disciplinární řízení – proces zastavení činnosti	95
40.6.	Dodatečné disciplinární řízení	95
40.7.	Trenér nebo nehrající funkcionář týmu	95
40.8.	Ochrana a bezpečnost	95
ČÁST 06. FYZICKÉ FAULY		96
PRAVIDLO 41	VRAŽENÍ NA MANTINEL	97
41.1.	Vražení na mantinel	97
41.2.	Menší trest	97
41.3.	Větší trest	97
41.4.	Trest ve hře	97
41.5.	Osobní trest do konce utkání	97
41.6.	Disciplinární řízení	97
PRAVIDLO 42	NAPADENÍ	98
42.1.	Napadení	98
42.2.	Menší trest	98
42.3.	Větší trest	98
42.4.	Trest ve hře	98
42.5.	Osobní trest do konce utkání	98
42.6.	Disciplinární řízení	98

OBSAH

PRAVIDLO 43	NARAŽENÍ ZE ZADU	99
43.1.	Naražení ze zadu	99
43.2.	Menší trest	99
43.3.	Větší trest	99
43.4.	Trest ve hře	99
43.5.	Osobní trest do konce utkání	99
43.6.	Disciplinární řízení	99
PRAVIDLO 44	ZÁSAH DO NOHOU	99
44.1.	Zásah do nohou	99
44.2.	Menší trest	100
44.3.	Větší trest	100
44.4.	Trest ve hře	100
44.5.	Osobní trest do konce utkání	100
44.6.	Disciplinární řízení	100
PRAVIDLO 45	FAUL LOKTEM	100
45.1.	Faul loktem	100
45.2.	Menší trest	100
45.3.	Větší trest	100
45.4.	Trest ve hře	100
45.5.	Osobní trest do konce utkání	100
45.6.	Disciplinární řízení	101
PRAVIDLO 46	BITKA	101
46.1.	Bitka / Bitkař – Ochota se do bitky zapojit a pokračovat v ní	101
46.2.	Šarvátka	101
46.3.	Iniciátor	101
46.4.	Agresor	101
46.5.	Nebezpečný nebo „zákeřný“ rváč	102
46.6.	Bránící se hráč – neochotný bitkař	102
46.7.	Třetí hráč v bitce	102
46.8.	Vyklizení oblasti bitky	102
46.9.	Bitka jindy než během hracích částí utkání	103
46.10.	Bitka před vhozením puku	103
46.11.	Bitka mimo hrací plochu	103
46.12.	Helmy	103
46.13.	Dresy	103
PRAVIDLO 47	ÚDER HLAVOU	104
47.1.	Úder hlavou	104
47.2.	Dvojitý menší trest	104

OBSAH

47.3.	Větší trest	104
47.4.	Trest ve hře	104
47.5.	Osobní trest do konce utkání	104
47.6.	Disciplinární řízení	104
PRAVIDLO 48	NEDOVOLENÝ ZÁSAH DO HLAVY NEBO KRKU	104
48.1.	Nedovolený zásah do hlavy nebo krku	104
48.2.	Menší trest	105
48.3.	Větší trest	105
48.4.	Osobní trest do konce utkání	105
48.5.	Trest ve hře	105
48.6.	Disciplinární řízení	105
PRAVIDLO 49	KOPNUTÍ	105
49.1.	Kopnutí	105
49.2.	Góly	105
49.3.	Trest ve hře	106
49.4.	Disciplinární řízení	106
PRAVIDLO 50	FAUL KOLENEM	106
50.1.	Faul kolenem	106
50.2.	Menší trest	106
50.3.	Větší trest	106
50.4.	Trest ve hře	106
50.5.	Osobní trest do konce utkání	106
50.6.	Disciplinární řízení	106
PRAVIDLO 51	PRAVIDLO 51 – HRUBOST	107
51.1.	Hrubost	107
51.2.	Menší trest	107
51.3.	Trest ve hře	107
51.4.	Disciplinární řízení	107
PRAVIDLO 52	PODKOPNUTÍ	107
52.1.	Podkopnutí	107
52.2.	Trest ve hře	107
52.3.	Disciplinární řízení	107
PRAVIDLO 53	HOZENÍ VÝSTROJE	108
53.1.	Hození výstroje	108
53.2.	Menší trest	108
53.3.	Menší trest pro hráčskou lavici	108
53.4.	Osobní trest	108

OBSAH

53.5.	Osobní trest do konce utkání	108
53.6.	Trest ve hře	109
53.7.	Trestné střílení	109
53.8.	Přiznaný gól	109
53.9.	Disciplinární řízení	109
ČÁST 07. OMEZUJÍCÍ FAULY		110
PRAVIDLO 54	DRŽENÍ	111
54.1.	Držení	111
54.2.	Menší trest	111
54.3.	„Trestné střílení“	111
54.4.	Přiznaný gól	112
PRAVIDLO 55	HÁKOVÁNÍ	112
55.1.	Hákování	112
55.2.	Menší trest	112
55.3.	Větší trest	112
55.4.	Osobní trest do konce utkání	112
55.5.	Trestné střílení	112
55.6.	Přiznaný gól	112
55.7.	Disciplinární řízení	112
PRAVIDLO 56	NEDOVOLENÉ BRÁNĚNÍ	112
56.1.	Nedovolené bránění	112
56.2.	Menší trest	114
56.3.	Menší trest pro hráčskou lavici	114
56.4.	Větší trest	114
56.5.	Trest ve hře	114
56.6.	Osobní trest do konce utkání	114
56.7.	„Trestné střílení“	115
56.8.	Přiznaný gól	115
56.9.	Disciplinární řízení	115
56.10.	Diváci zasahující do hry	115
PRAVIDLO 57	PODRÁŽENÍ	115
57.1.	Podrážení	115
57.2.	Menší trest	115
57.3.	Větší trest	115
57.4.	Trest ve hře	116
57.5.	Osobní trest do konce utkání	116

OBSAH

57.6.	„Trestné střelení“	116
57.7.	Přiznaný gól	117

ČÁST 08. FAULY HOLÍ 118

PRAVIDLO 58 BODNUTÍ KONCEM HOLE 119

58.1.	Bodnutí koncem hole	119
58.2.	Dvojitý menší trest	119
58.3.	Větší trest	119
58.4.	Trest ve hře	119
58.5.	Osobní trest do konce utkání	119
58.6.	Disciplinární řízení	119

PRAVIDLO 59 KROSČEK 119

59.1.	Krosček	119
59.2.	Menší trest	119
59.3.	Větší trest	119
59.4.	Trest ve hře	119
59.5.	Osobní trest do konce utkání	120
59.6.	Disciplinární řízení	120

PRAVIDLO 60 VYSOKÁ HŮL 120

60.1.	Vysoká hůl	120
60.2.	Menší trest	120
60.3.	Dvojitý menší trest	120
60.4.	Trest ve hře	120
60.5.	Disciplinární řízení	120

PRAVIDLO 61 SEKÁNÍ 121

61.1.	Sekání	121
61.2.	Menší trest	121
61.3.	Větší trest	121
61.4.	Trest ve hře	121
61.5.	Osobní trest do konce utkání	121
61.6.	Trestné střelení	121
61.7.	Přiznaný gól	121
61.8.	Disciplinární řízení	121

PRAVIDLO 62 BODNUTÍ ŠPIČKOU HOLE 121

62.1.	Bodnutí špičkou hole	121
62.2.	Dvojitý menší trest	122
62.3.	Větší trest	122

OBSAH

62.4.	Trest ve hře	122
62.5.	Osobní trest do konce utkání	122
62.6.	Disciplinární řízení	122
ČÁST 09. JINÉ PŘESTUPKY		123
PRAVIDLO 63	ZDRŽOVÁNÍ HRY	124
63.1.	Zdržování hry	124
63.2.	Menší trest	124
63.3.	Menší trest pro hráčskou lavici	125
63.4.	Výhoda	125
63.5.	Předměty vhozené na led	125
63.6.	„Trestné střílení“	125
63.7.	Přiznaný gól	126
63.8.	Zákaz střídání	126
63.9.	Přestupky	126
PRAVIDLO 64	NAFILMOVANÝ PÁD – PŘIHRÁVÁNÍ	127
64.1.	Nafilmovaný pád – přihrávání	127
64.2.	Menší trest	127
64.3.	Disciplinární řízení	127
PRAVIDLO 65	VÝSTROJ	127
65.1.	Výstroj	127
65.2.	Menší trest	127
PRAVIDLO 66	PŘEDČASNÉ UKONČENÍ UTKÁNÍ	128
66.1.	Předčasné ukončení utkání	128
PRAVIDLO 67	HRANÍ PUKU RUKOU	128
67.1.	Hraní puku rukou	128
67.2.	Menší trest – hráč	129
67.3.	Menší trest – brankář	129
67.4.	„Trestné střílení“	129
67.5.	Přiznaný gól	129
67.6.	Neuznaný gól	130
PRAVIDLO 68	NEDOVOLENÉ STŘÍDÁNÍ	130
68.1.	Nedovolené střídání	130
68.2.	Menší trest pro hráčskou lavici	130
68.3.	„Trestné střílení“	130
68.4.	Přiznaný gól	130
68.5.	Neuznaný gól	131
68.6.	Úmyslné nedovolené střídání	131

OBSAH

PRAVIDLO 69	NEDOVOLENÉ BRÁNĚNÍ BRANKÁŘI	131
69.1.	Nedovolené bránění brankáři	131
69.2.	Trest	132
69.3.	Kontakt uvnitř brankoviště	132
69.4.	Kontakt mimo brankoviště	132
69.5.	Trenérská výzva	133
69.6.	Místo vhazení	133
69.7.	Dorážky a volný puk	133
69.8.	Disciplinární řízení	133
PRAVIDLO 70	OPUŠTĚNÍ HRÁČSKÉ NEBO TRESTNÉ LAVICE	133
70.1.	Opuštění hráčské nebo trestné lavice	133
70.2.	Dovolené střídání	133
70.3.	Opuštění hráčské lavice	134
70.4.	Opuštění trestné lavice	134
70.5.	Menší trest pro hráčskou lavici	135
70.6.	Osobní trest do konce utkání	135
70.7.	„Trestné střelení“	136
70.8.	Přiznaný gól	136
70.9.	Neuznaný gól	136
70.10.	Disciplinární řízení	136
PRAVIDLO 71	PŘEDČASNÉ NAHRAZENÍ	136
71.1.	Předčasné nahrazení	136
71.2.	Oznámení	136
PRAVIDLO 72	ODMÍTÁNÍ HRÁT PUK	137
72.1.	Odmítání hrát puk nebo zdržení se hraní puku	137
72.2.	Přihrávka rukou	137
72.3.	Hra vysokou holí	137
72.4.	zakázané uvolnění	137
72.5.	Trest	137
PRAVIDLO 73	ODMÍTÁNÍ ZAHÁJIT HRU	137
73.1.	Odmítání zahájit hru	137
73.2.	Postup – tým je na ledě	137
73.3.	Postup – tým je mimo led	138
PRAVIDLO 74	PŘÍLIŠ MNOHO HRÁČŮ NA LEDĚ	138
74.1.	Příliš mnoho hráčů na ledě	138
74.2.	Menší trest pro hráčskou lavici	139
74.3.	Trestná lavice	139

OBSAH

74.4.	Úmyslné nedovolené střídání	139
74.5.	Brankář v prodloužení	139
PRAVIDLO 75	NESPORTOVNÍ CHOVÁNÍ	140
75.1.	Nesportovní chování	140
75.2.	Menší trest	140
75.3.	Menší trest pro hráčskou lavici	140
75.4.	Osobní trest	141
75.5.	Osobní trest do konce utkání	141
75.6.	Oznámení	141
ČÁST 10. PRŮBĚH HRY		142
PRAVIDLO 76	VHAZOVÁNÍ	143
76.1.	Vhazování	143
76.2.	Místo vhazování	143
76.3.	Postup vhazování	144
76.4.	Postup vhazování – centři	145
76.5.	Postup vhazování – ostatní hráči	145
76.6.	Postup vhazování – porušení	146
76.7.	Postup vhazování – střídání	147
76.8.	Postup vhazování – ověření času	147
PRAVIDLO 77	HRACÍ ČAS A ČAS PŘESTÁVKY	147
77.1.	Hrací čas / základní hrací doba	147
77.2.	Čas přestávky	148
77.3.	Zdržení	148
PRAVIDLO 78	GÓLY	148
78.1.	Góly a asistence	148
78.2.	Připisování gólů	148
78.3.	Připisování asistencí	148
78.4.	Vstřelení gólu	149
78.5.	Neuznané góly	149
78.6.	Kontrola iniciovaná videorozhodčím	150
PRAVIDLO 79	PŘIHRÁVKA RUKOU	150
79.1.	Přihrávka rukou	150
79.2.	Obranné pásmo	151
79.3.	Místo vhazování	151

OBSAH

PRAVIDLO 80	HRA VYSOKOU HOLÍ	151
80.1.	Hra vysokou holí	151
80.2.	Místo vhazování	151
80.3.	Neuznaný gól	151
PRAVIDLO 81	ZAKÁZANÉ UVOLNĚNÍ	152
81.1.	Zakázané uvolnění	152
81.2.	Zakázané uvolnění – místo vhazování	152
81.3.	Brankář	152
81.4.	Střídání po zakázaném uvolnění	153
81.5.	Zrušení zakázaného uvolnění	153
81.6.	Zakázané uvolnění – počet hráčů na ledě	153
PRAVIDLO 82	STŘÍDÁNÍ V PŘERUŠENÉ HŘE	153
82.1.	Střídání v přerušené hře	153
82.2.	Střídání v přerušené hře – proces	154
82.3.	Střídání v přerušené hře – menší trest pro hráčskou lavici	155
PRAVIDLO 83	OFSAJD	155
83.1.	Ofsajd	155
83.2.	Ofsajd – odrazy	155
83.3.	Ofsajdová výhoda	156
83.4.	Ofsajd – neuznaný gól	156
83.5.	Ofsajd – trenéřská výzva	157
83.6.	Ofsajd – místo vhazování	157
83.7.	Úmyslný ofsajd	158
PRAVIDLO 84	POSTUPY V PRODLOUŽENÍ	158
84.1.	Postupy v prodloužení – základní nebo skupinová část	158
84.2.	Postupy v prodloužení – základní nebo skupinová část – další útočící hráč	158
84.3.	Postupy v prodloužení – základní nebo skupinová část – tresty	158
84.4.	Postup při „samostatných nájezdech“ – základní nebo skupinová část	159
84.5.	Postupy v prodloužení a samostatných nájezdech – play-off nebo utkání o medaile	160
PRAVIDLO 85	PUK MIMO HRU	160
85.1.	Puk mimo hru	160
85.2.	Nehratelný puk	161
85.3.	Puk ztracený z dohledu	161
85.4.	Puk zasáhne rozhodčího	161
85.5.	Místo vhazování	161
85.6.	Menší trest	162
85.7.	Ověření času	162

OBSAH

PRAVIDLO 86	ZAČÁTEK UTKÁNÍ A HRACÍCH ČÁSTÍ	162
86.1.	Začátek utkání a hracích částí	162
86.2.	Menší trest pro hráčskou lavici	162
86.3.	Výběr stran	162
86.4.	Zdržení	163
86.5.	Konec hracích částí	163
86.6.	Předzápasové rozbruslení	163
86.7.	Začátek utkání	163
86.8.	Začátek hracích částí	163
86.9.	Zakončení utkání	164
PRAVIDLO 87	ODDECHOVÝ ČAS	164
87.1.	Oddechový čas	164
ČÁST 11. ŽENSKÝ HOKEJ		165
PRAVIDLO 100	ŽENSKÝ HOKEJ – VĚKOVÉ KATEGORIE	166
100.1.	Definice věkových kategorií v ženském hokeji	166
PRAVIDLO 101	ŽENSKÝ HOKEJ – ZVLÁŠTNÍ PRAVIDLA HRÝ	166
101.1.	Nedovolený zásah tělem v ženském hokeji	166
PRAVIDLO 102	ŽENSKÝ HOKEJ – ZVLÁŠTNÍ PRAVIDLA PRO VÝSTROJ	167
102.1.	Ochrana obličeje – ženský hokej – kategorie „Dospělé“	167
102.2.	Ochrana obličeje – ženský hokej – kategorie „U18“ a mladší	167
102.3.	Chránič zubů – ženský hokej – kategorie „Dospělé“	167
102.4.	Chránič zubů – ženský hokej – kategorie „U18“ a mladší	168
102.5.	Chránič krku a hrdla – ženský hokej – kategorie „Dospělé“	168
102.6.	Chránič krku a hrdla – ženský hokej – kategorie „U18“ a mladší	168
102.7.	Helma / chránič uší – ženský hokej – kategorie „Dospělé“	168
102.8.	Helma / chránič uší – ženský hokej – kategorie „U18“ a mladší	168
102.9.	Postup – nedodržení pravidel o ochranné výstroji	168
ČÁST 12. JUNIORSKÝ HOKEJ		169
PRAVIDLO 200	MUŽSKÝ JUNIORSKÝ HOKEJ – VĚKOVÉ KATEGORIE	170
200.1.	Definice věkových kategorií v mužském juniorském hokeji	170
PRAVIDLO 201	MUŽSKÝ JUNIORSKÝ HOKEJ – ZVLÁŠTNÍ PRAVIDLA HRÝ	170
201.1.	Ukládání trestů – mužský juniorský hokej kategorií „U20“ a „U18“	170

OBSAH

PRAVIDLO 202	MUŽSKÝ JUNIORSKÝ HOKEJ – ZVLÁŠTNÍ PRAVIDLA PRO VÝSTROJ	170
202.1.	Ochrana obličeje – mužský juniorský hokej kategorie „U20”	171
202.2.	Ochrana obličeje – mužský juniorský hokej kategorie „U18”	171
202.3.	Chránič zubů – mužský juniorský hokej kategorie „U20”	171
202.4.	Chránič zubů – mužský juniorský hokej kategorie „U18”	171
202.5.	Chránič krku a hrdla – mužský juniorský hokej kategorie „U20”	172
202.6.	Chránič krku a hrdla – mužský juniorský hokej kategorie „U18”	172
202.7.	Helma / chránič uší – mužský juniorský hokej kategorie „U20”	172
202.8.	Helma / chránič uší – mužský juniorský hokej kategorie „U18”	172
202.9.	Postup – nedodržení pravidel o ochranné výstroji	172

ČÁST 01

HRACÍ PLOCHA

HRACÍ PLOCHA

PRAVIDLO 1 HŘIŠTĚ

1.1. HŘIŠTĚ

Utkání v kompetenci IIHF se hrají na ledové ploše označované jako „hřiště“ a musí splňovat rozměry a specifikace předepsané IIHF a těmito pravidly.

Na ledě není dovoleno jiné značení, než které vyžadují tato pravidla, pokud nebyl získán výslovný písemný souhlas IIHF. Loga na ledě nesmí nijak zasahovat do žádných oficiálních značení pro vlastní hru.

Během přestávek mezi hracími částmi probíhá úprava ledu, pokud není vzájemně dohodnuto jinak.

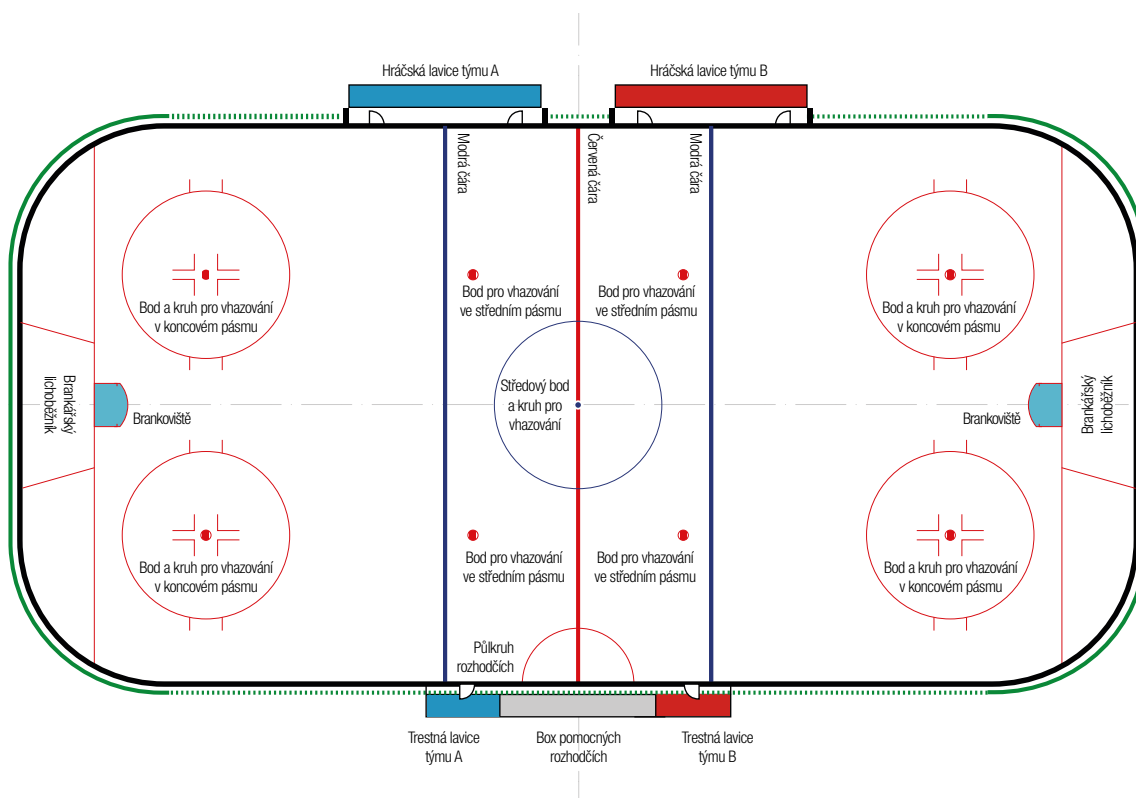

1.2. ROZMĚRY

Oficiální rozměry hřiště jsou 60 m na délku a 25 až 30 m na šířku. Rohy jsou zaobleny do kruhového oblouku o poloměru 7,0 až 8,5 m. Jakékoliv odchylky od těchto rozměrů pro jakoukoli soutěž IIHF vyžadují schválení IIHF.

→ Více informací viz příloha VI – infografiky.

1.3. MANTINELY A OCHRANNÉ SKLO

Hřiště je obklopeno stěnou zvanou „mantinely“. Ideální výška mantinelu nad úrovní povrchu ledu je 1,07 m. S výjimkou oficiálních značení stanovených těmito pravidly má celá hrací plocha a mantinely bílou barvu, kromě „ochranného pásu“ ve spodní části mantinelu, který má světle žlutou barvu. Jakékoliv odchylky od výše uvedených rozměrů musí být oficiálně schváleny IIHF.

Mantinely jsou zhotoveny tak, aby jejich povrch ve směru k ledu byl hladký a nebyly na něm žádné překážky nebo výstupky, které by mohly způsobit zranění hráčů. K mantinelu je svisle do výšky připevněna schválená konstrukce „ochranného skla“. Ochranné sklo

HRACÍ PLOCHA

musí být za brankami vysoké 2,4 m a musí takto pokračovat alespoň 4,0 m od brankové čáry směrem k modré čáře. Ochranné sklo musí být vysoké 1,8 m po stranách hřiště s výjimkou prostoru před hráčskými lavicemi. Ochranné sklo je vyžadováno v prostoru před trestnými lavicemi.

Ochranné sklo a příslušenství k jeho uchycení je dostatečně chráněno a připevněno k mantinelu ze strany směřující od ledu včetně „ochranné sítě“ popsané v:

→ příloze VI – infografiky.

← Více informací viz Předpisy IIHF pro hřiště a zimní stadiony.

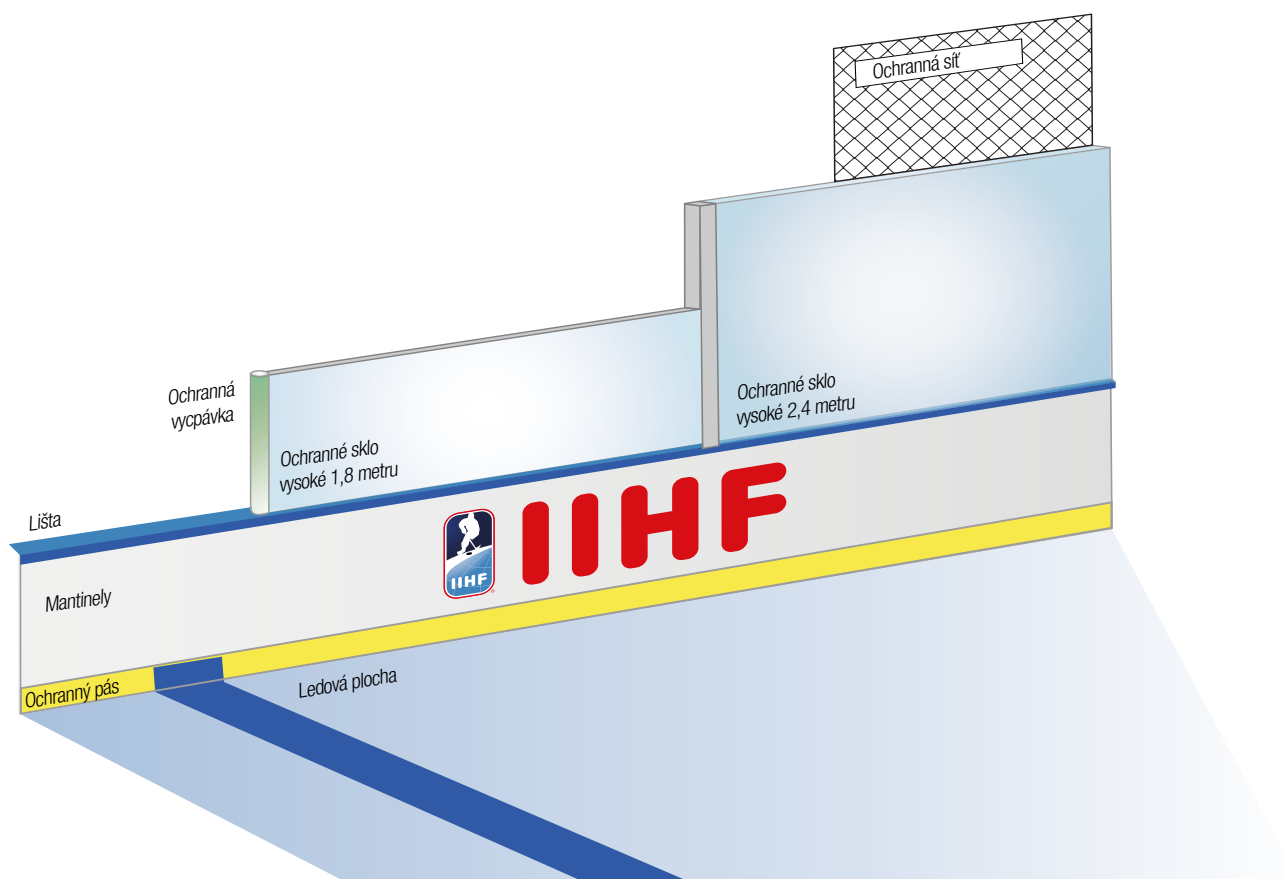

1.4. OCHRANNÉ SÍŤ

Ochranné sítě jsou zavěšeny na obou koncích hrací plochy. Jejich výšku, typ a způsob zavěšení schvaluje IIHF.

Ochranná síť musí být zavěšena nad ochranným sklem v „koncových pásmech“ a musí zasahovat kolem hřiště alespoň do úrovně, kde brankové čáry protínají mantinely.

Ochranná síť musí být nainstalována tak, aby chránila horní řady hlediště. Výška ochranné sítě je proto určena výškou haly a umístěním horní řady hlediště.

→ Více informací viz příloha VI – infografiky.

← Více informací viz Předpisy IIHF pro hřiště a zimní stadiony.

HRACÍ PLOCHA

1.5. ČÁRY

Brankové čáry:

Po celé šířce ledové plochy je vyznačena červená čára široká 5 cm ve vzdálenosti 4 m od obou konců hřiště a která dále pokračuje svisle po stranách mantinelu. Tato čára se nazývá „branková čára“. Na čáru se umístí branky tak, aby se během hry nepohybovaly.

Brankoviště:

Před každou brankou se vyznačí červenou čarou širokou 5 cm „brankoviště“.

Modré čáry:

Ledová plocha mezi brankami je rozdělena na tři části modrými čarami širokými 30 cm po celé šířce hřiště rovnoběžně s brankovými čarami a pokračujícími svisle vzhůru po stranách mantinelu. Tyto čáry se nazývají „modré čáry“. Pokud je na mantinelech dovolena reklama, musí být čáry vyznačeny alespoň na ochranném pásu.

Červená čára:

Další čára, červená a široká 30 cm, je vyznačena po celé šířce hřiště v jeho středu rovnoběžně s brankovými čarami a pokračuje svisle vzhůru po stranách mantinelu. Tato čára se nazývá „červená čára“. Pokud je na mantinelech dovolena reklama, musí být tato čára vyznačena alespoň na ochranném pásu.

→ Více informací viz příloha VI – infografiky.

1.6. ROZDĚLENÍ LEDOVÉ PLOCHY

Obranné pásmo:

Část ledové plochy, v níž se nachází branka, kterou tým brání, se nazývá „obrné pásmo“ týmu bránícího tuto branku.

Střední pásmo:

Střední část se nazývá „střední pásmo“.

Útočné pásmo:

Část nacházející se nejdále od branky, kterou tým brání, se nazývá „útočné pásmo“.

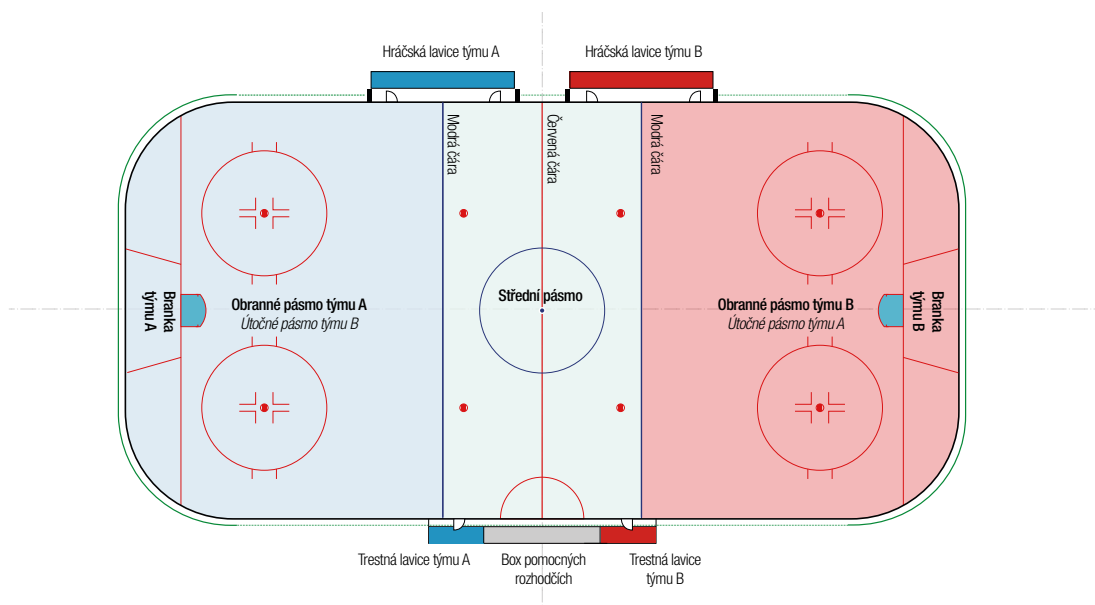

HRACÍ PLOCHA

1.7. BRANKOVIŠTĚ A PŮLKRUH ROZHODČÍCH

Brankoviště (značení na ledové ploše):

„Brankoviště“ je vyznačeno červenými čarami širokými 5 cm – viz pravidlo 1.5. – čáry.

Tyto čáry jsou v pravém úhlu k „brankové čáře“. Čára široká 5 cm opisuje část kružnice o poloměru 1,83 m a spojuje oba konce brankoviště. Na obou stranách prostoru pro branku jsou vyznačeny čáry v pravém úhlu k brankové čáře, které jsou spojeny kružnicí. Plocha mezi čarami, které ohraničují brankoviště, a brankovou čarou je vyplněna světle modrou barvou. Plocha uvnitř branky je vyplněna jasně bílou barvou.

Prostor brankoviště:

„Prostor brankoviště“ je trojrozměrná oblast a zahrnuje i prostor nad čarami vyznačenými na ledě až do výšky břevna. Prostor brankoviště zahrnuje celý prostor ohraničený čarami brankoviště sahajícími svisle do výšky 1,22 m a dále až do horní úrovně břevna.

Půlkruh rozhodčích:

Před boxem rozhodčích je na ledové ploše vyznačen půlkruhový prostor, který se nazývá „půlkruh rozhodčích“.

Tuto oblast vyznačuje červená čára široká 5 cm o poloměru 3,0 m.

→ Více informací viz příloha VI – infografiky.

1.8. BRANKÁŘSKÝ LICHOBĚŽNÍK

Za oběma brankami je vyznačen prostor lichoběžníkového tvaru, který se nazývá „brankářský lichoběžník“. Dvě červené čáry široké 5 cm vyznačují omezenou oblast mezi brankovou čarou a mantinelem za brankou. Vnější rozměry této oblasti jsou 6,78 m na brankové čáře a 8,64 m u mantinelu. Tyto čáry pokračují svisle na ochranný pás.

→ Více informací viz příloha VI – infografiky.

1.9. BODY A KRUHY PRO VHAZOVÁNÍ

Středový bod a kruh pro vhažování:

Přesně uprostřed hřiště je vyznačen modrý kruh o průměru 30 cm, který se nazývá „středový bod pro vhažování“. Se středem v tomto kruhu je čarou modré barvy o šířce 5 cm vyznačena kružnice o poloměru 4,50 m.

Body pro vhažování ve středním pásmu:

Ve středním pásmu jsou vyznačeny dva červené body o průměru 60 cm ve vzdálenosti 1,50 m od obou modrých čar. Tyto čtyři body se nazývají „body pro vhažování ve středním pásmu“.

Uvnitř těchto bodů jsou vyznačeny dvě rovnoběžné čáry ve vzdálenosti 8 cm od horního a spodního okraje bodu. Oblast mezi těmito dvěma čarami je vyplněna červenou barvou, zbylá část je vyplněna bílou barvou. Tyto body se nachází 14,0 m od sebe a každý ve stejné vzdálenosti od příslušného mantinelu.

Body a kruhy pro vhažování v koncových pásmech (útočném a obranném pásmu):

V obou koncových pásmech jsou na obou stranách od obou branek vyznačeny na ledě červené body pro vhažování a kruhy pro vhažování. Body pro vhažování jsou dva o průměru 60 cm.

Tyto celkem čtyři body se nazývají „body pro vhažování v koncovém pásmu“. Uvnitř těchto bodů jsou vyznačeny dvě rovnoběžné čáry ve vzdálenosti 8 cm od horního a spodního okraje bodu. Oblast mezi těmito dvěma čarami je vyplněna červenou barvou, zbylá část je vyplněna bílou barvou.

HRACÍ PLOCHA

Kruhy pro vhažování tvoří kružnice o šířce čáry 5 cm a poloměru 4,50 m od středu bodů pro vhažování. Na obou stranách těchto kružnic jsou rovnoběžně s „brankovou čarou“ vyznačeny dvě červené čáry o šířce 5 cm a délce 60 cm, které se nachází 1,70 m od sebe.

30 cm od vnější strany bodu pro vhažování rovnoběžně s postranními mantinely jsou vyznačeny dvě čáry o šířce 5 cm a délce 1,20 m, které se nachází 45 cm od sebe. Rovnoběžně s koncovými mantinely je na konci čáry blíže ke kruhu pro vhažování vyznačena čára o šířce 5 cm a délce 90 cm.

→ Více informací viz příloha VI – infografiky.

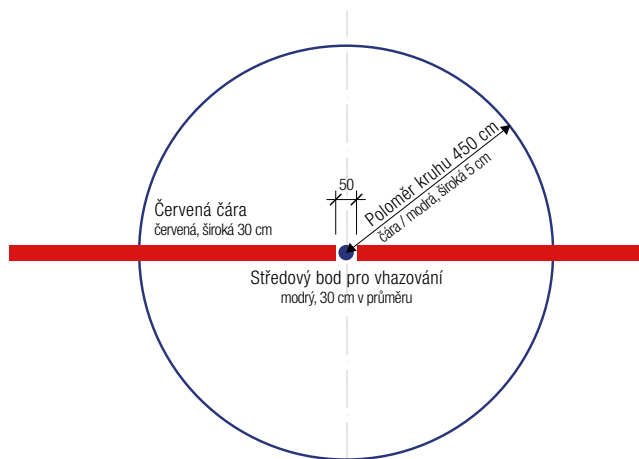

STŘEDOVÝ BOD A KRUH PRO VHAŽOVÁNÍ

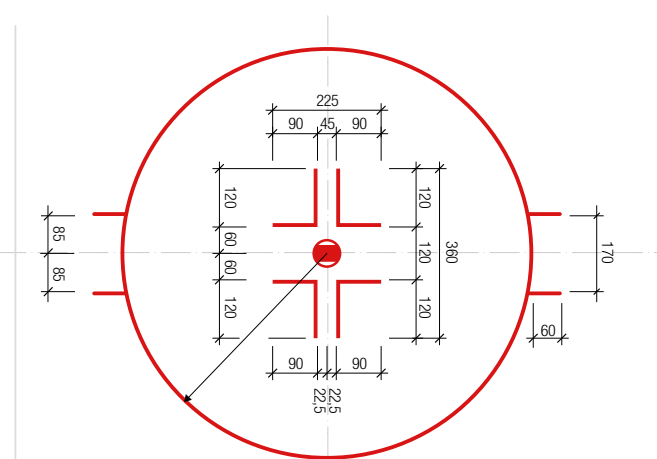

BOD A KRUH PRO VHAŽOVÁNÍ V KONCOVÝCH PÁSMECH
(rozměry v cm)

1.10. ÚPRAVA LEDU

Kromě běžné úpravy ledu, která se provádí v každé přestávce mezi hracími částmi, se v případě potřeby provádí odstranění nahromaděného sněhu.

← Více informací viz Sportovní předpisy IIHF.

PRAVIDLO 2 BRANKOVÉ KONSTRUKCE A SÍŤ

2.1. BRANKOVÉ TYČE A BŘEVNO

Každé hřiště musí mít dvě „branky“, jednu na každé straně hřiště. „Branka“ se skládá z brankové konstrukce a sítě. Otevřená část branky musí být otočena směrem ke středu hřiště.

Obě branky musí být umístěny uprostřed brankové čáry a musí být ukotveny tak, aby zůstaly během hry na svém místě. Brankové tyče jsou uchyceny pružnými kolíky zapuštěnými do ledu či podkladu, které zároveň umožní, aby v případě silného nárazu mohla branková konstrukce vypadnout ze svého postavení.

Otvory pro zapuštění brankových kolíků se musí nacházet přesně na brankové čáře.

Brankové tyče odpovídají schválené konstrukci a jsou vyrobeny ze schváleného materiálu. Brankové tyče sahají svisle do výšky 1,22 metrů nad úroveň ledu a jsou umístěny 1,83 m od sebe, měřeno od vnitřní strany každé tyče. Břevno je vyrobené ze stejného materiálu jako brankové tyče a propojuje horní část jedné tyče s horní částí druhé tyče. Brankové tyče a břevno jsou natřeny červenou barvou, všechny ostatní vnější povrchy branky jsou natřeny bílou barvou.

HRACÍ PLOCHA

2.2. BRANKOVÉ SÍŤ

Ke každé brankové konstrukci je připevněna síť schváleného typu vyrobená z bílé nylonové šňůry. Tato síť je připevněna tak, aby zne-možnila uvíznutí puku na jí vnější části, aby udržela puk v brance a kompletně uzavřela zadní část konstrukce.

Z vnější strany základny brankové konstrukce je obepnutý chránič sítě z těžké bílé nylonové látky nebo těžkého bílého plátna tak, aby zabránil proříznutí nebo protřžení brankové sítě.

Vnitřní ochranná vycpávka musí být připevněna tak, aby nebránila puku zcela přejít brankovou čáru.

Tato vycpávka musí být umístěna 15 cm za zadní stranu brankové tyče a nesmí zasahovat více než 2,5 cm nad základnu brankové konstrukce.

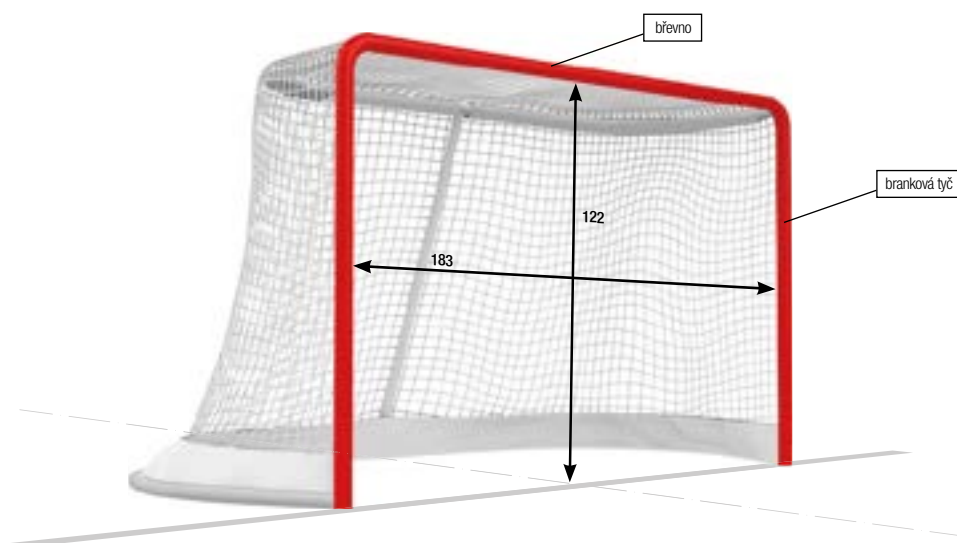

PRAVIDLO 3 LAVICE

3.1. HRÁČSKÉ LAVICE

Každé hřiště musí být vybaveno sedačkami nebo lavicemi pro potřeby hráčů obou týmů. Do prostoru hráčské lavice mohou vstoupit pouze hráči v dresech a maximálně osm dalších osob, včetně trenéra či nehrajících funkcionářů týmu. Týmy musí po celou dobu utkání používat stejnou hráčskou lavici. Veškeré zázemí hráčské lavice, včetně lavic a dveří, musí být pro oba týmy stejné.

Hráčské lavice jsou umístěny bezprostředně podél ledu tak blízko středu hřiště, jak je to možné. Dvoje dvířka pro vstup z každé hráčské lavice na led musí být stejných rozměrů a umístěny stejně tak, aby byly v co nejpohodlnější dostupnosti od šaten.

Každá hráčská lavice je 10 m dlouhá a 1,50 m široká. Pokud je umístěna blízko hlediště, musí být od diváků oddělena ochranným sklem tak, aby hráčům a funkcionářům týmu poskytovala dostatečnou ochranu.

Obě hráčské lavice se nachází na stejné straně hřiště, na protější straně od trestné lavice a měly by být od sebe navzájem odděleny dostatečnou vzdáleností, pokud je to možné.

Poznámka: Určený domácí tým má právo zvolit si svou hráčskou lavici, pokud není stanoveno jinak. Na turnajích IIHF jsou hráčské lavice týmům konkrétně přiděleny.

➔ Více informací viz příloha VI – infografiky.

⬅ Více informací viz Sportovní předpisy IIHF.

HRACÍ PLOCHA

3.2. TRESTNÁ LAVICE

Každé hřiště musí být vybaveno lavicemi nebo sedačkami, které se nazývají „trestná lavice“.

Pro každý tým je vyhrazena jeho vlastní trestná lavice. Trestné lavice se nachází po obou stranách boxu rozhodčích a na protější straně hřiště od hráčských lavic. Týmy musí po celou dobu utkání využívat stejnou „trestnou lavici“ naproti jejich hráčské lavici.

Každá „trestná lavice“ by měla být dlouhá alespoň 4,0 m a široká alespoň 1,50 m a musí být oddělena od diváků ochranným sklem tak, aby poskytovala hráčům dostatečnou ochranu.

Každá trestná lavice musí mít stejnou velikost a kvalitu, aby žádnému týmu neposkytovala jakoukoliv výhodu. Každá trestná lavice musí mít pouze jedny dveře sloužící pro příchod i odchod. Tyto dveře obsluhuje pouze příslušný „dohlížitel trestů“.

Na trestnou lavici smí vstoupit pouze příslušný dohlížitel trestů, hráč v poli odpykávající trest a rozhodčí.

→ Více informací viz příloha VI – infografiky.

PRAVIDLO 4 SIGNÁLNÍ ZAŘÍZENÍ A ČASOMÍRA

4.1. SIGNÁLNÍ ZAŘÍZENÍ

Každé hřiště musí být vybaveno vhodným zvukovým zařízením (siréna), které automaticky zvukovým signálem ohlásí konec každé hrací části. Pokud zvukové zařízení neohlásí uplynutí hracího času automaticky, rozhodujícím faktorem pro konec hrací části je časomíra.

← Více informací viz Technické předpisy IIHF.

4.2. ČASOMÍRA

Každé hřiště musí být vybaveno elektronickou časomírou, která poskytuje divákům, hráčům, funkcionářům týmů a rozhodčím přesné informace o všech časových údajích během všech fází utkání, včetně času zbývajících do konce hrací části a času zbývajících do konce trestů hráčů každého týmu.

Časomíra se spouští v okamžiku, kdy rozhodčí na ledě vhodí puk do hry, a zastavuje se v okamžiku, kdy zapískáním přeruší hru.

Časomíra ukazuje čas, který zbývá odehrát či který zbývá do konce trestu.

Během poslední minuty každé hrací části zobrazuje časomíra zbývajících čas v desetínách sekundy (0,1).

← Více informací viz Technické předpisy IIHF.

ČÁST 02

TÝMY

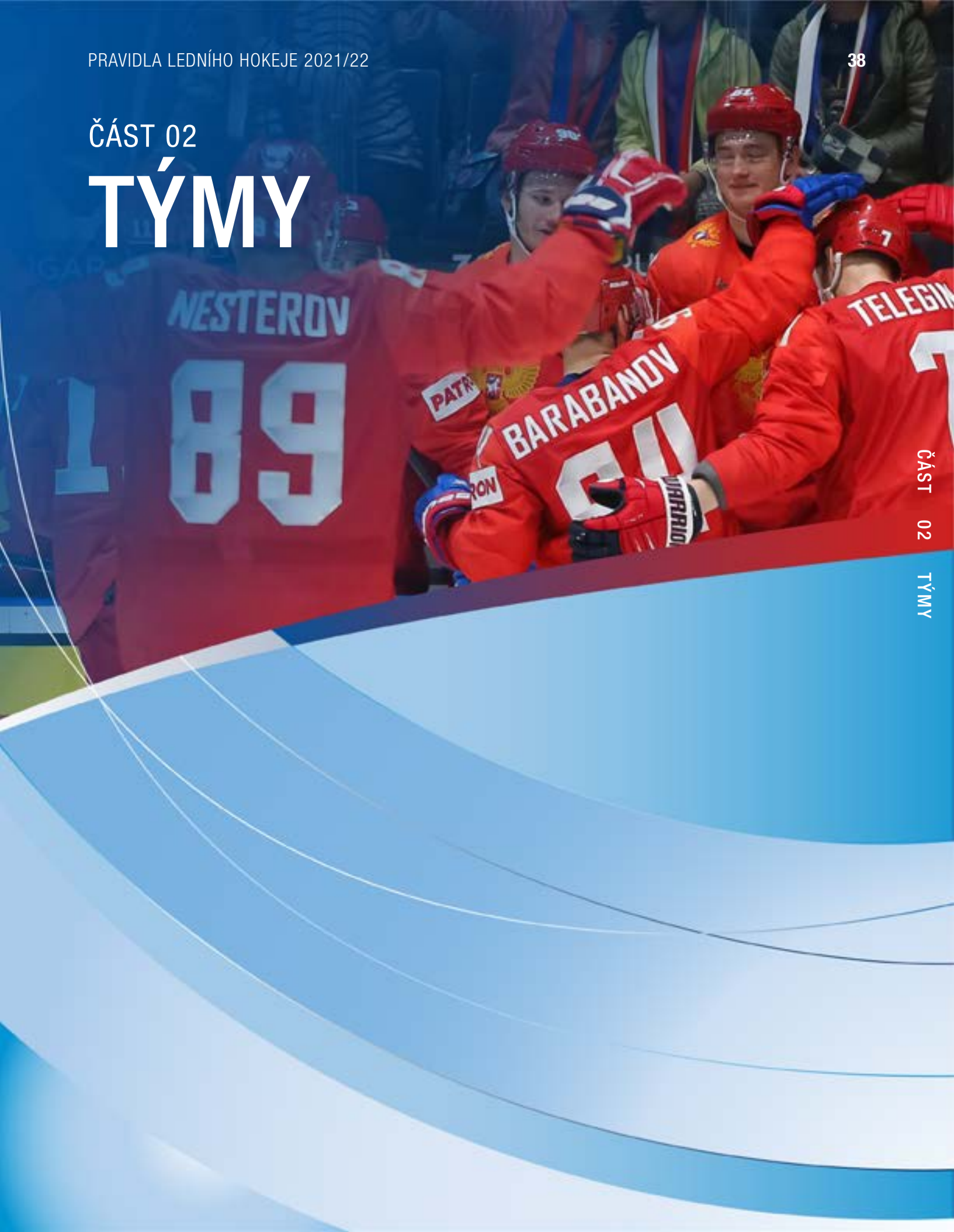

TÝMY

PRAVIDLO 5 TÝM

5.1. HRÁČI ZPŮSOBILÍ HRÁT UTKÁNÍ

Utkání se hraje mezi dvěma týmy a řídí jej rozhodčí na ledě a pomocní rozhodčí.

Tým se skládá z dvaceti dvou hráčů. Není dovoleno více než dvacet hráčů v poli a dva brankáři.

Pro účely těchto pravidel označuje pojem „hráč“ jak hráče v poli, tak brankáře. Pokud je použit pojem „brankář“, znamená to, že se tato část pravidla vztahuje pouze na brankáře.

Před začátkem každého utkání poskytne vedoucí nebo trenér každého týmu „sestavu hráčů“, kteří jsou způsobilí hrát utkání. Aby mohl tým utkání odehrát, musí být schopný poslat na začátku utkání na led alespoň pět hráčů v poli a jednoho brankáře.

Pouze hráči způsobilí hrát utkání mohou být zapsáni do sestavy a nastoupit v utkání. Hráči, kteří jsou zaregistrováni na příslušný turnaj či soutěž, ale kteří nejsou zapsáni v oficiálním zápisu o utkání, se mohou zúčastnit pouze předzápasového rozbruslení – pro definici hráčů způsobilých hrát utkání viz Stanovy a předpisy IIHF.

Trenér musí zapisovateli poskytnout „sestavu hráčů“ alespoň šedesát minut před začátkem utkání. Před utkáním musí hlavní rozhodčí obdržet oficiální zápis o utkání se seznamem jmen a čísel všech hráčů způsobilých hrát utkání a po začátku utkání nejsou v oficiálním zápisu o utkání dovoleny žádné změny.

Pokud před začátkem utkání rozhodčí (na ledě nebo pomocný) zjistí, že je do dresu oblečený hráč, který není uveden v oficiálním zápisu o utkání, informuje hlavní rozhodčí o této skutečnosti provinivší se tým, aby mohla být v oficiálním zápisu o utkání beztretně provedena potřebná změna.

V turnajích IIHF musí zástupce každého týmu potvrdit „sestavu hráčů“ alespoň dvě minuty před začátkem utkání a hráči mohou být přidáváni či odebíráni do „zahajovacího vzhazování“.

Pravidla neumožňují týmu mít na ledě v jednu chvíli, kdy není tým potrestaný, více než šest hráčů (jeden brankář a pět hráčů v poli).

→ **Pravidlo 74 – příliš mnoho hráčů na ledě.**

Tým musí mít na ledě alespoň čtyři hráče (jeden brankář a tři hráči v poli), pokud jsou potrestaní dva nebo více hráčů. Tým musí na ledě mít požadovaný počet hráčů, aby mohl pokračovat v utkání – viz pravidlo 66 – předčasné ukončení utkání.

→ **Pravidlo 66 – předčasné ukončení utkání.**

← **Více informací viz Sportovní předpisy IIHF a Stanovy a předpisy IIHF.**

5.2. HRÁČI NEZPŮSOBILÍ HRÁT UTKÁNÍ

Pouze hráči zapsaní v sestavě poskytnuté zapisovateli před zápasem mohou utkání hrát. Rozhodujícím faktorem při posuzování, jestli je hráč způsobilý hrát utkání, je to, jestli je jeho jméno, ne nutně jeho číslo, správně uvedeno vedoucím nebo trenérem týmu.

V případě, že hlavní rozhodčí shledají hráče jako nezpůsobilého hrát utkání, bude tento hráč vyřazen z utkání a tým jej nemůže nahradit jiným hráčem ze svého seznamu hráčů.

Za tento přestupek se neuloží žádný další trest, ale příslušným orgánům musí být předáno oznámení o incidentu. Pro brankáře nezpůsobilého hrát utkání viz pravidlo 5.3. – brankář.

Pokud je vstřelen gól, při kterém byl na ledě hráč nezpůsobilý hrát utkání (bez ohledu na to, zdali byl zapojený do vstřelení gólu, nebo ne), gól nebude uznán. To se vztahuje pouze ke gólu, který padl ve stejném přerušení hry, během kterého byl hráč shledán nezpůsobilým hrát utkání. Všechny předchozí góly vstřelené týmem s hráčem nezpůsobilým hrát utkání (ať už byl na ledě, nebo ne) zůstanou v platnosti.

TÝMY

Pokud je hráči uložen trest a během tohoto trestu je hráč shledán nezpůsobilým hrát utkání, bude takový hráč vyřazen z utkání a jiný hráč z jeho týmu určený trenérem musí odpykat zbytek uloženého trestu.

Za tento přestupek se neuloží žádný další trest, ale příslušným orgánům musí být předáno oznámení o incidentu.

5.3. BRANKÁŘ

Každý tým může mít na ledě v jednu chvíli pouze jednoho brankáře. Brankář může být odvolán a nahrazen dalším hráčem v poli. Takové nahrazení není ve výhradní pravomoci brankáře.

Každý tým smí mít na své hráčské lavici nebo na židli přímo vedle lavice (či poblíž ní) náhradního brankáře, který je po celou dobu utkání v plné výstroji a připraven nastoupit do hry.

S výjimkou situace, kdy není ani jeden brankář schopný pokračovat ve hře, nesmí být žádný hráč v poli uvedený v oficiálním zápise o utkání oblečen do brankářské výstroje. Na určitých turnajích IIHF je dovolen třetí zapsaný brankář.

← Více informací viz Sportovní předpisy IIHF.

V případě, že ani jeden ze zapsaných brankářů není schopný pokračovat ve hře, může tým obléct a poslat do hry jakéhokoliv brankáře, který je způsobilý hrát utkání.

V případě, že se oba regulérní brankáři zraní nebo se z jiného důvodu stanou neschopnými pokračovat ve hře v krátkém časovém sledu, je třetímu brankáři poskytnut přiměřený čas obléct se do výstroje, stejně jako dvě minuty na rozcvičení (kromě případů, kdy vstupuje do hry, aby bránil „trestnému střelení“).

V případě, že je třetí brankář oblečený a přítomný na hráčské lavici v okamžiku, kdy se druhý brankář stane neschopným pokračovat ve hře, musí třetí brankář nastoupit do hry okamžitě a není mu žádný čas na rozcvičení poskytnut.

5.4. TRENÉŘI A FUNKCIONÁŘI TÝMU

Pouze hráči v dresu a oficiální nehrající funkcionáři týmu zapsaní v sestavě smí být přítomni na hráčských lavicích.

Každý tým musí mít alespoň jednoho funkcionáře plnicího roli trenéra a alespoň jednoho vyškoleného trenéra nebo zdravotníka k ošetření hráčů v případě zranění.

5.5. FUNKCIONÁŘI TÝMU A TECHNIKA

Nehrající funkcionáři týmu, kteří se nachází v prostoru hráčské lavice nebo blízko ní, mohou během utkání používat rádiovou techniku ke kontaktu s jinými týmovými funkcionáři nacházejícími se v oblasti k tomu určené IIHF.

Jiné formy používání techniky jsou dovolené pouze pro trenérské účely (například sběr statistik, analýza hráčů) a nesmí být žádným způsobem použity k pokusu o ovlivnění rozhodnutí rozhodčího na ledě.

→ Pravidlo 39 – napadání rozhodčích.

5.6. PŘEDZÁPASOVÉ ROZBRUSLENÍ

Během předzápasového rozbruslení musí hráči správným způsobem nosit veškerou ochrannou výstroj. Hráči registrovaní pro turnaje IIHF, kteří nejsou zapsaní v „sestavě hráčů“, se mohou zúčastnit „předzápasového rozbruslení“. Žádný hráč se nesmí rozcvičovat na ledě po skončení hrací části či během jakéhokoliv přerušení hry.

Za tento přestupek se neuloží žádný další trest, ale příslušným orgánům musí být předáno oznámení o incidentu.

← Více informací viz Sportovní předpisy IIHF. Pravidlo 6 – Kapitán a zástupci kapitána

TÝMY

PRAVIDLO 6 KAPITÁN A ZÁSTUPCI KAPITÁNA

6.1. KAPITÁN

Každý tým jmenuje jednoho kapitána, který má jako jediný právo projednat s hlavním rozhodčím otázky související s výkladem pravidel, které mohou vyvstat během utkání.

Kapitán nosí písmeno „C“ vysoké přibližně 8 cm a v kontrastní barvě, které je umístěno na dobře viditelném místě na přední části dresu. Nejsou dovoleni žádní „spolukapitáni“. Je dovolen pouze jeden kapitán a ne více než dva zástupci kapitána – viz pravidlo 6.2. – Zástupci kapitána.

Kapitánovi, zástupci kapitána nebo jakémukoliv jinému hráči, který opustí hráčskou lavici a protestuje proti rozhodnutí rozhodčího či rozhodčího jinak konfrontuje, se uloží menší trest za „nesportovní chování“.

→ **Pravidlo 39 – napadání rozhodčích.**

V případě, že v těchto protestech pokračuje, uloží se mu osobní trest a pokud pokračuje i nadále, uloží se mu osobní trest do konce utkání.

Vznášení námítky proti uložení trestu není záležitostí „týkající se výkladu pravidel“, a proto bude v případě vznesení námítky kapitán, zástupce kapitána či jakýkoliv jiný hráč potrestán menším trestem.

Hlavní rozhodčí a zapisovatel jsou před začátkem utkání informováni o jménech kapitána a zástupců kapitána obou týmů.

Tým nesmí v průběhu utkání měnit svého kapitána nebo zástupce kapitána. Pokud je kapitán vykázán z utkání nebo nemůže v utkání pokračovat kvůli zranění, musí jeho povinnosti převzít jeden ze zástupců kapitána.

Pokud jsou na ledě současně kapitán i zástupce kapitána, pouze kapitán smí mluvit s hlavním rozhodčím o výkladu pravidel. Pokud kapitán nebo zástupce kapitána opustí hráčskou lavici bez vyzvání hlavního rozhodčího, uloží se mu příslušný trest.

Hrající trenér, hrající vedoucí týmu nebo brankář nesmí vykonávat funkci kapitána či zástupce kapitána.

→ **Pravidlo 39 – napadání rozhodčích.**

6.2. ZÁSTUPCI KAPITÁNA

Pokud není kapitán na ledě, může využít jeho práva zástupce kapitána na ledě.

Zástupci kapitána nosí písmeno „A“ vysoké přibližně 8 cm a v kontrastní barvě, které je umístěno na dobře viditelném místě na přední části dresu.

PRAVIDLO 7 ZAHAJOVACÍ SESTAVA

7.1. ZAHAJOVACÍ SESTAVA

Toto pravidlo se v turnajích IIHF neuplatňuje.

7.2. PORUŠENÍ

Toto pravidlo se v turnajích IIHF neuplatňuje.

TÝMY

PRAVIDLO 8 ZRANĚNÍ HRÁČI

8.1. ZRANĚNÝ HRÁČ

Pokud se hráč během utkání zraní nebo je donucen opustit led, smí odstoupit z utkání a být vystřídán. V takovém případě musí ale hra pokračovat bez toho, aby týmy opustily led.

Pokud se během hry zraněný hráč rozhodne odstoupit z utkání a být vystřídán, musí tak učinit v prostoru hráčské lavice a nikoliv přes jiný východ z hřiště. Takové střídání se považuje za nedovolené, a pokud se tak stane, uloží se menší trest pro hráčskou lavici.

Pokud se zraní potrestaný hráč, může tento hráč odejít do šatny, aniž by musel usednout na trestnou lavici. Jeho tým okamžitě pošle na trestnou lavici náhradníka, který bude odpykávat trest, dokud nebude zraněný hráč schopný vrátit se do hry. V takovém případě potrestaný hráč nahradí svého spoluhráče na trestné lavici při nejbližším přerušení hry.

Za porušení tohoto pravidla se uloží menší trest pro hráčskou lavici.

Pokud se zraněný hráč, který je na trestné lavici nahrazen, vrátí na hráčskou lavici před uplynutím svého trestu, nesmí se vrátit do hry dříve, než uplyne jeho trest. To platí i pro souběžné tresty, kdy náhradník na trestné lavici čeká na přerušení hry.

Zraněný hráč musí s návratem do hry vyčkat, dokud jeho náhradník neopustí trestnou lavici. Nicméně pokud se hra přeruší před uplynutím trestu, musí potrestaný hráč nahradit svého spoluhráče na trestné lavici a do hry se může vrátit, jakmile jeho trest uplyne.

Pokud se hráč zraní tak, že není schopný pokračovat ve hře nebo se vrátit na hráčskou lavici, hra se nepřeruší do té doby, dokud tým zraněného hráče nedostane puk pod kontrolu. Pokud má tým zraněného hráče puk „pod kontrolou“ v okamžiku zranění, přeruší se hra okamžitě vyjma situace, kdy má tento tým gólovou příležitost.

Pokud je evidentní, že hráč utrpěl vážné zranění, smí hlavní nebo čárový rozhodčí přerušit hru okamžitě. V případě zranění hráče smí během přerušení hry na led vstoupit týmový lékař (nebo jiný zdravotník) k jeho ošetření bez svolení hlavního rozhodčího.

Pokud je hra přerušena hlavním nebo čárovým rozhodčím kvůli zraněnému hráči, nebo pokud je zraněný hráč na ledě ošetřován trenérem či zdravotníkem, musí být tento hráč vystřídán okamžitě. Zraněný hráč se nesmí vrátit na led, dokud není hra znovu zahájena.

Pokud je hra přerušena kvůli zraněnému hráči, provede se následné vhažování na nejbližším bodě pro vhažování v pásnu, ve kterém se nacházel puk v okamžiku přerušení hry.

Pokud má tým zraněného hráče puk pod kontrolou v útočném pásnu, vhažuje se na nejbližším bodě pro vhažování ve středním pásnu.

Pokud se zraněný hráč nachází v obranném pásnu a útočící tým je „v držení puku“ v útočném pásnu, vhažuje se na nejbližším bodě pro vhažování v tomto obranném pásnu.

Hráči, který leží na ledě a předstírá zranění nebo odmítá vstát z ledu, se uloží menší trest.

TÝMY

8.2. ZRANĚNÝ BRANKÁŘ

Pokud se brankář zraní nebo se mu udělá nevolno, musí být buď schopný bezprostředně pokračovat ve hře, anebo musí být vystřídán náhradním brankářem. Zraněnému brankáři nebude poskytnut žádný čas navíc pro účely návratu do hry. Náhradnímu brankáři nebude poskytnut žádný čas pro rozcvičení.

Náhradní brankář podléhá běžným pravidlům o brankářích a má stejné výsady.

Pokud je brankář vystřídán, nesmí se tento brankář vrátit do hry dříve než při dalším přerušení hry. Za porušení tohoto pravidla se uloží menší trest za „zdržování hry“.

Pokud je hra přerušena hlavním nebo čárovým rozhodčím kvůli zraněnému brankáři, může být tento brankář vystřídán pouze v případě, že musí odejít na hráčskou lavici za účelem ošetření.

V případě zranění brankáře smí během přerušení hry na led vstoupit týmový lékař (nebo jiný zdravotník) k jeho ošetření bez svolení hlavního rozhodčího.

Pokud na led vstoupí zdravotník k ošetření brankáře a tímto ošetřením nevznikne významné zdržení, smí brankář pokračovat ve hře. Ovšem hlavní rozhodčí zraněnému brankáři neposkytne žádný čas navíc pro účely návratu do hry (například rozcvičení).

8.3. KREV

Hráč, který krvácí nebo má na výstroji či těle viditelnou krev, je při nejbližším přerušení hry vykázán z ledu. Takový hráč se poté nesmí vrátit do hry dříve, než je krvácení zastaveno a rána zakryta (pokud je to nutné). Znečištěná výstroj nebo dres musí být řádně vyčištěny nebo vyměněny.

ČÁST 03

VÝSTROJ

ČÁST
03

VÝSTROJ

VÝSTROJ

PRAVIDLO 9 DRESY

9.1. TÝMOVÉ DRESY

Všichni hráči každého týmu jsou oblečeni do výstroje se schváleným jednotným vzhledem a barvou helem, dresů, kalhot a štulpen.

Všechny dresy týmu musí mít stejný vzhled, včetně loga na přední straně, čísel na rukávech a zadní straně a jmenovky na zadní straně. Dominantní barva dresu musí pokrývat přibližně 80 % plochy dresu a štulpen, kromě plochy jmenovky a čísel.

Pokud jsou podle názoru hlavního rozhodčího barvy dresů soupeřících týmů natolik podobné, že existuje nebezpečí chybného rozpoznávání hráčů, je povinností domácího týmu si dresy převléct.

Všichni hráči týmu musí během předzápasového rozbruslení nosit stejné dresy se stejnými čísly, jaké budou používat během utkání. Jakkoliv upravené dresy, například příliš velké dresy, dresy se suchými zipy či upravenými límci, nejsou dovoleny. Jakémukoliv hráči nebo brankáři, který nesplňuje toto pravidlo, nebude dovoleno zúčastnit se utkání – viz pravidlo 9.5. – ochranná výstroj.

Jakkoliv upravené dresy, například příliš velké dresy, dresy se suchými zipy či upravenými límci, nejsou dovoleny. Jakémukoliv hráči nebo brankáři, který nesplňuje toto pravidlo, nebude dovoleno zúčastnit se utkání. Hráčům není dovoleno si po začátku utkání měnit nebo vyměňovat čísla. Po celou dobu trvání utkání musí nosit stejné číslo.

Výjimkou je situace, kdy je hráčův dres potřísněn krví nebo se během utkání výrazně roztrhne. V takovém případě je rozhodčí na ledě oprávněn vykázat hráče z ledu, aby se převlékl do náhradního dresu s jiným číslem a bez jmenovky.

Každý tým musí mít a nosit pro domácí a venkovní utkání od sebe navzájem odlišitelné a kontrastní dresy. Není dovoleno si mezi těmito sadami měnit jakoukoliv část dresu s výjimkou kalhot. V případě jakýchkoliv pochybností o hráčově či brankářově dresu se hlavní rozhodčí obrátí na příslušné orgány. Všichni hráči musí nosit kalhoty jednotným způsobem. Kalhoty musí mít po celé délce nohavice stejnou barvu. Kalhoty nesmí být roztrhnuty nebo rozřiznuty v oblasti nohy / stehna.

Na žádné části dresu nejsou dovoleny vzory na způsob graffiti, obrazce, díla, kresby či slogany, které jsou urážlivé, obscénní nebo poukazují na kulturu, rasu či náboženství.

← **Více informací viz Sportovní předpisy IIHF.**

9.2. ČÍSLA A JMENOVKY

Každý hráč zapsaný v sestavě každého týmu nosí své individuální identifikační číslo, které je umístěno na zadní straně dresu (vysoké mezi 25 a 30 cm) a na obou rukávech (vysoké 10 cm). Čísla mohou být pouze celá v rozmezí 1 až 99. Čísla jako 00, ½ (zlomky), .05 (desetinná čísla), 101 (trojčíselná čísla) nejsou dovolena. Žádní dva hráči stejného týmu nesmí používat ve stejném utkání stejné číslo.

Dále každý hráč nosí na zadní části dresu v úrovni ramen své příjmení zapsané v hůlkových písmenech vysokých 10 cm. Jméno musí být zapsané v hůlkových písmenech latinské abecedy a ve fontu, který je předem schválený IIHF.

Pokud má hráč vlasy tak dlouhé, že zakrývají jmenovku či číslo na zadní straně dresu, musí si své vlasy upravit do culíku nebo je zastrčit pod helmu.

VÝSTROJ

9.3. DRES HRÁČE

Hráčům, kteří nesplňují tato pravidla, není dovoleno zúčastnit se utkání. Pro brankářský dres – viz pravidlo 9.4.

Dresy nesmí ve své délce přesahovat úroveň konce kalhot a rukávy nesmí přesahovat úroveň konce prstů na rukavicích.

Na standardně vyrobený hráčský dres nesmí být přidány žádné vložky či jiné části. (Úpravy při výrobě dresu nejsou dovoleny, pokud nejsou předem schváleny IIHF.)

Dominantní barva dresu musí pokrývat přibližně 80 % plochy dresu a štulpen, kromě plochy jmenovky a čísel.

Dresy musí být nošeny kompletně přes kalhoty a musí být za všech situací ke kalhotám správně připevněny k tomu určenými pásky.

Pokud jakýkoliv hráč tohoto týmu nesplňuje tato pravidla ani po varování, uloží se mu menší trest.

→ **Pravidlo 63 – zdržování hry.**

← **Více informací viz Sportovní předpisy IIHF.**

9.4. DRES BRANKÁŘE

Brankářům, kteří nesplňují tato pravidla, není dovoleno zúčastnit se utkání. Dresy nesmí být přehnaně velké. Na standardně vyrobený brankářský dres nesmí být přidány žádné vložky či jiné části. Úpravy při výrobě dresu nejsou dovoleny, pokud nejsou předem schváleny IIHF. Není dovoleno „svazování“ dresu v oblasti zápěstí, pokud by tím byl dres napínán tak, že by v podpaží působil jako síť, ani „svazování“ a napínání jakýchkoliv jiných částí dresu. Dres je považován za nedovolený, pokud je tak dlouhý, že zakrývá jakoukoliv oblast mezi brankářovými nohama.

← **Více informací viz Sportovní předpisy IIHF.**

9.5. OCHRANNÁ VÝSTROJ

Výstroj musí splňovat bezpečnostní standardy a může být použita pouze k ochraně hráčů, ne ke zlepšení hráčských schopností nebo způsobení zranění protihráči.

Veškerá ochranná výstroj s výjimkou rukavic, helmy, chrániče zubů, chrániče krku / hrdla a betonů musí být nošena pod dresem. Během utkání a „předzápasového rozbruslení“ musí mít hráč na sobě kompletní ochrannou výstroj.

Pokud hlavní rozhodčí zjistí, že hráč nemá nějakou část své ochranné výstroje (například chrániče loktů) zakrytou dresem, přikáže tomuto hráči si ochrannou výstroj zakrýt. Pokud stejný hráč toto pravidlo poruší podruhé, uloží se mu menší trest.

Pokud hlavní rozhodčí shledá, že hráč nosí výstroj, která nesplňuje požadavky IIHF, přikáže hráči si tuto část výstroje vyměnit nebo odstranit.

Provinivší se hráč a jeho tým budou varováni hlavním rozhodčím, aby si hráč příslušně upravil výstroj. Po varování budou všichni hráči tohoto týmu, kteří budou nosit nedovolenou výstroj, potrestáni podle pravidla 12 – nedovolená výstroj.

Pokud hráč odmítne tento příkaz splnit, uloží se mu menší trest za „zdržování hry“, a pokud se vrátí na led bez toho, aby ve své výstroji provedl příslušné změny, uloží se mu osobní trest. Pokud se tak stane znovu, uloží se hráči osobní trest do konce utkání.

9.6. HELMY

Všichni hráči nosí helmu takového tvaru, materiálu a konstrukce, který byl schválen pro lední hokej, se správně zapnutým řemínkem po celou dobu „předzápasového rozbruslení“ a utkání, a to jak na ledové ploše, tak v prostorách hráčské či trestné lavice. Helma musí být upevněna tak, aby nemohla spadnout. Pokud spadne bez toho, aniž by ji hráči proti pravidlům stáhnul soupeř, nebyla upevněna správně.

VÝSTROJ

Hráč, kterému během hry spadne helma, musí neprodleně opustit ledovou plochu.

Hráč, kterému během hry spadne helma, ji nesmí zvednout a nasadit si ji znovu na hlavu – aby tak mohl učinit, musí opustit hrací plochu a vrátit se na hráčskou lavici.

Pokud hráč nejedná v souladu s tímto pravidlem, uloží se mu bez varování menší trest.

→ **Pravidlo 12 – nedovolená výstroj**

Pokud se hráč vrátí na hráčskou lavici za účelem vystřídání, smí se do hry vrátit pouze s helmou (se správně zapnutým řemínkem).

Žádný hráč nesmí během hry opustit trestnou lavici bez helmy (se správně zapnutým řemínkem). Pokud tak učiní, hra se přeruší ve chvíli, kdy jeho tým získá puk pod kontrolu, a provinivšímu se hráči se uloží menší trest.

Pokud se hráči během hry rozepne řemínek, ale helma mu zůstane na hlavě, smí hráč pokračovat ve hře do nejbližšího přerušení hry nebo dokud neopustí led. Hráči, který úmyslně sejme protihráči během hry helmu, se uloží menší trest za „hrubost“.

→ **Pravidlo 51 – hrubost.**

Pokud byl brankář zasažen pukem do masky tvrdou střelou a hlavní rozhodčí se domnívá, že byl nebo by mohl být brankář touto střelou ořesen, smí hlavní rozhodčí z bezpečnostních důvodů přerušit hru, pokud nemá útočící tým bezprostřední gólovou příležitost.

Pokud brankář ztratí svou helmu nebo masku a jeho tým má puk pod kontrolou, přeruší se hra okamžitě, aby měl brankář možnost si vzít svou helmu nebo masku zpět.

Pokud má puk pod kontrolou tým soupeře, přeruší se hra pouze v případě, že nemá tým soupeře bezprostřední gólovou příležitost. Hru musí přerušit pouze hlavní rozhodčí. Pokud je hra přerušena kvůli brankáři, který ztratil svou helmu nebo masku, vhadzuje se na jednom z bodů pro vhadzování v obranném pásu bránícího týmu.

Pokud si brankář úmyslně sejme helmu nebo masku, aby si vynutil přerušení hry, hlavní rozhodčí přeruší hru tak, jak je popsáno výše, a uloží brankáři menší trest za „zdržování hry“.

→ **Pravidlo 63 – zdržování hry.**

Pokud si brankář úmyslně sejme helmu nebo masku ve chvíli, kdy je tým soupeře v brejku, nařídí hlavní rozhodčí proti provinivšímu se týmu „trestné střílení“. Pokud si brankář úmyslně sejme helmu nebo masku během „trestného střílení“ nebo samostatného nájezdu, přizná hlavní rozhodčí neprovinivšímu se týmu gól.

9.7. OCHRANA OBLIČEJE

Existují tři dovolené typy ochrany obličeje, které mohou být připevněny na přední část hráčské helmy: chránič očí, mřížka nebo celo-obličejový kryt.

Všichni hráči narození po 31. prosinci 1974 musí nosit jako ochranu obličeje alespoň chránič očí. Chránič očí musí být správně připevněn k helmě a musí být natolik velký, aby zajistil adekvátní ochranu očí, tedy zcela zakryl oči a nos. Chránič očí musí být připevněn k helmě po stranách tak, aby nemohl být zvednut nahoru. Hráč, jehož chránič očí během hry praskne nebo se rozbije, musí okamžitě opustit led.

Hráčům není dovoleno nosit barevný či zabarvený chránič očí.

Týmy účastníci se turnaje IIHF musí zajistit, že jsou jejich hráči vybaveni helmou speciálně vyrobenou a schválenou pro lední hokej a že

VÝSTROJ

je k ní, pokud je to vyžadováno, správně připevněný chránič očí či celoobličejový kryt.

Zvláštní pravidla a postupy ke správné ochraně hlavy / obličeje / krku / hrdla / zubů v kategoriích žen a mužských kategoriích "U20" a "U18" viz:

→ **pravidlo 102 – ženský hokej – zvláštní pravidla pro výstroj** a → **pravidlo 202 – juniorský hokej – zvláštní pravidla pro výstroj**.

9.8. NEBEZPEČNÁ VÝSTROJ

Výstroj, která nesplňuje standardy IIHF, a výstroj, která je považována za nepřijatelnou pro hru, bude označena za „nebezpečnou výstroj“. Hráče, který používá nebezpečnou výstroj, hlavní rozhodčí vykáže z ledu a jeho tým varuje.

Poté, co byl tým varován, budou všichni hráči tohoto týmu, kteří nebezpečnou výstroj používají, potrestáni.

→ **Pravidlo 12 – nedovolená výstroj**.

Nebezpečná výstroj zahrnuje nošení chrániče očí způsobem, který může způsobit zranění protihráči, nošení neschválené výstroje, používání nebezpečných nebo nedovolených bruslí či hole, nenošení výstroje pod dresem (kromě například rukavic, helmy a betonů) a odřezání dlaně z jedné nebo obou rukavic.

Je zakázáno používat plíšky či chrániče vyrobené z kovu nebo jiného materiálu, který by mohl protihráči způsobit zranění.

Hlavní rozhodčí má pravomoc zakázat jakoukoliv výstroj, která by podle jeho posouzení mohla způsobit jakémukoliv účastníkovi utkání zranění. V případě nedodržení instrukcí hlavního rozhodčího se uloží menší trest za „zdržování hry“. Hráč, který utrpěl zranění v obličeji, smí nosit masku nebo chránič takového provedení, které bylo schváleno IIHF.

Zraněný hráč smí nosit jakékoliv ochranné vybavení, které mu předepsal týmový lékař. Pokud má tým soupeře k takovému vybavení výhrady, smí je konzultovat s IIHF.

Pokud byla hůl upravena tak, že je evidentní, že jí hrany nebyly zaobleny, označí hlavní rozhodčí hůl za nebezpečnou výstroj a odstraní ji ze hry do té doby, dokud nebudou jí hrany dostatečně zaobleny.

Hráči s takto upravenou hólí se neuloží žádný trest. Pokud se s ní vrátí na led, aniž by byla zjednána náprava, uloží se mu menší trest.

→ **Pravidlo 63 – zdržování hry**.

9.9. HOLENNÍ CHRÁNIČE

Hráčské holenní chrániče musí mít takovou velikost, aby se vešly dovnitř běžných štulpen hráčů v poli. K vyrobeným holenním chráničům nejsou dovoleny žádné přídavky.

9.10. BRUSLE – HRÁČ V POLI

Brusle se musí skládat pouze ze čtyř částí: boty, nože, držáku nože a tkaniček. Bota musí vhodně přiléhat k noze hráče v poli a nesmí být zbytečně široká či dlouhá a nesmí k ní být nic přiděleno. Nůž musí být hladký po celé své délce a za všech situací upevněn do držáku nože. Nesmí mít zoubky ve stylu krasobruslařských bruslí.

Přední a zadní část nože musí být správně přikryta držákem nože tak, aby žádná jeho část nevyčnívala. Nůž nesmí v přední ani zadní části vyčnívat přes špičku ani patu boty ve stylu rychlobruslařských bruslí.

Nesmí být přidělena žádná mechanická nebo jakákoliv jiná zařízení, která by mohla hráči pomoci v rychlosti či kvalitě bruslení.

VÝSTROJ

Tkaničky smí mít jakoukoliv nefluorescenční barvu a smí být zavázány jakýmkoliv způsobem, ale nesmí být natolik dlouhé, aby se dotýkaly ledu.

9.11. BRUSLE – BRANKÁŘ

Brankářské brusle musí mít v přední části boty nefluorescenční ochranný kryt. Nůž musí být plochý a nesmí být delší než bota. K botě nesmí být připevněny jakékoliv nože, výčnělky nebo jiné „vychytávky“, které by brankáři poskytly zvýšený kontakt s ledovou plochou.

9.12. CHRÁNIČE KRKU A HRDLA

Je doporučeno, aby všichni hráči nosili schválený „chránič krku a hrdla“. Brankář si smí ke spodní části masky připevnit chránič hrdla, který musí být vyroben z materiálu, který nemůže způsobit zranění.

Hráči hrající v kategorii Dospělí, ale spadají do věkové kategorie „U20“ nebo „U18“, musí nosit příslušnou ochrannou výstroj kategorií U20 a U18 v souladu s příslušnými pravidly.

Zvláštní pravidla a postupy ke správné ochraně hlavy / obličeje / krku / hrdla / zubů v kategoriích žen a mužských kategoriích „U20“ a „U18“ viz:

→ [pravidlo 102 – ženský hokej – zvláštní pravidla pro výstroj](#) a → [pravidlo 202 – juniorský hokej – zvláštní pravidla pro výstroj](#).

9.13. CHRÁNIČE ZUBŮ

Je důrazně doporučeno, aby všichni hráči nosili schválený chránič zubů, ideálně upravený pro individuální potřeby hráče.

Chránič zubů je určený k ochraně zubů a čelistí před nárazem a má sloužit i ke snížení rizika otřesů mozku. Je důrazně doporučeno, aby hráči používali individuálně upravený chránič zubů a aby takovýto chránič zubů nosili správným způsobem po celou dobu, kdy jsou na ledě.

Hráči hrající v kategorii Dospělí, ale spadají do věkové kategorie „U20“ nebo „U18“, musí nosit příslušnou ochrannou výstroj kategorií U20 a U18 v souladu s příslušnými pravidly.

Zvláštní pravidla a postupy ke správné ochraně hlavy / obličeje / krku / hrdla / zubů v kategoriích žen a mužských kategoriích „U20“ a „U18“ viz:

→ [pravidlo 102 – ženský hokej – zvláštní pravidla pro výstroj](#) a → [pravidlo 202 – juniorský hokej – zvláštní pravidla pro výstroj](#).

PRAVIDLO 10 HOLE

10.1. HRÁČSKÁ HŮL

Hole jsou vyrobeny ze dřeva nebo jiného materiálu schváleného IIHF a nesmí mít žádné výstupky. Kolem hole může být v kterémkoliv místě omotána přílnavá páska jakékoliv barvy pro účely zpevnění hole nebo zlepšení kontroly puku.

Rukojeť hole musí být od horní části až po začátek čepele rovná. Hůl nesmí být od patky po horní konec rukojeti delší než 1,63 m a jí čepel nesmí být od patky po špičku delší než 32 cm.

Žádosti o výjimku ohledně délky rukojeti smí být podány pouze v písemné podobě a před použitím hole s delší rukojetí musí být schváleny IIHF. Výjimku mohou dostat pouze hráči vysocí alespoň 2,0 m. Maximální délka hole, pro kterou může být na základě tohoto pravidla udělena výjimka, je 1,65 m.

Horní konec rukojeti musí být zakončen ochranným materiálem. Pokud je z konce hole odstraněn nebo z něj spadne původní ochranný kryt (například kovový či karbonový), bude hůl považována za nebezpečnou výstroj.

VÝSTROJ

Čepel hole nesmí být široká více než 7,6 cm a méně než 5,0 cm v jakémkoliv bodě mezi patkou a místem 1,5 cm za středem špičky čepele. Všechny hrany čepele musí být zaobleny.

→ **Pravidlo 9.8. – nebezpečná výstroj.**

Zakřivení čepele hole se v žádném bodě nesmí odchylovat od pomyslné přímky spojující patku a špičku čepele o více než 1,9 cm.

→ **Více informací viz příloha VI – infografiky.**

10.2. BRANKÁŘSKÁ HŮL

Hole jsou vyrobeny ze dřeva nebo jiného materiálu schváleného IIHF a nesmí mít žádné výstupky. Kolem hole může být v kterémkoliv místě omotána přílnavá páska jakékoliv barvy pro účely zpevnění hole nebo zlepšení kontroly puku.

Horní konec rukojeti brankářské hole musí být zakončen vrstvou bílé pásky nebo jiného ochranného materiálu schváleným IIHF. Tato vrstva musí být silná alespoň 1,3 cm.

V případě porušení tohoto pravidla bude brankářská hůl shledána nezpůsobilou ke hře. Taková hůl musí být vyměněna, ale neuloží se žádný trest.

Rukojeť hole musí být od horní části až po začátek čepele rovná.

Čepel brankářské hole nesmí být v žádném bodě širší než 9 cm, s výjimkou patky, kde nesmí být širší než 11,5 cm. Čepel brankářské hole také nesmí být od patky po špičku delší než 39,5 cm. Zakřivení čepele brankářské hole se v žádném bodě nesmí odchylovat od pomyslné přímky spojující patku a špičku čepele o více než 1,5 cm. Rozšířená část brankářské hole ve spodní části rukojeti nesmí být delší než 71 cm, měřeno od patky, a nesmí být široká více než 9 cm.

→ **Více informací viz příloha VI – infografiky.**

10.3. ZLOMENÁ HŮL – HRÁČ

Za „zlomenou hůl“ se považuje taková hůl, která je podle posouzení hlavního rozhodčího nezpůsobilá ke hře.

Hráč bez hole se smí zapojit do hry. Hráč, kterému se „zlomí“ jeho hůl, se smí zapojit do hry, pokud svou „zlomenou hůl“ upustí. Za porušení tohoto pravidla se uloží menší trest.

Hráč, který „přišel“ o svou hůl nebo se mu „zlomila“, smí dostat náhradní hůl, a to buď podáním z vlastní hráčské lavice, podáním od spoluhráče na ledě nebo zvednutím vlastní či spoluhráčovy nezlomené hole z ledu.

Hráč bude potrestán, pokud hůl hodí, pošle ji po ledě, spoluhráči (hráči v poli) ji po ledě přihraje nebo pokud zvedne hůl soupeře a hraje s ní.

Hráč se nesmí zapojit do hry s brankářskou holí. Za porušení tohoto pravidla se uloží menší trest.

Pokud hráč hraje s holí, která byla na led vhozena z hráčské či trestné lavice, neuloží se tomuto hráči žádný trest. Ovšem týmu, který je zodpovědný za vhození hole na led, se uloží menší trest pro hráčskou lavici.

VÝSTROJ

ZLOMENÁ HŮL / ZTRACENÁ HŮL – BRANKÁŘ

Brankář smí pokračovat ve hře se „zlomenou holí“, dokud nebude hra přerušena nebo dokud mu jeho spoluhráč dovoleným způsobem nepodá jinou hůl.

Vrácení „ztracené nepoškozené hole“:

Ztracená nepoškozená hůl, která byla nechtěně upuštěna brankářem, smí být brankáři podána z ruky do ruky, nebo k brankáři posouvána po ledě, pokud během toho hůl nezasáhne do hry nebo jiným způsobem nenaruší průběh hry nebo hru protihráčů. Pokud hráč při posouvání ztracené hole touto holí zasáhne do hry nebo jiným způsobem naruší průběh hry nebo hru protihráčů, uloží se hráči menší trest nebo bude proti jeho týmu nařízeno „trestné střílení“.

→ **Pravidlo 53 – hození výstroje.**

Výměna „zlomené hole“:

Náhradní hůl za „zlomenou hůl“ nesmí být brankáři na ledovou plochu hozena. Hůl musí být brankáři podána spoluhráčem na ledě z ruky do ruky. Za porušení tohoto pravidla se provinivšímu se hráči uloží menší trest za „hození hole“.

→ **Pravidlo 53 – hození výstroje.**

Brankáři, který hůl převezme, se trest neuloží.

Brankář, kterému se hůl „zlomí“ nebo se jiným způsobem stane „nedovolenou“, si nesmí dojet pro náhradní hůl na hráčskou lavici, ale musí dostat novou hůl výše popsáním způsobem od spoluhráče.

Brankář smí hrát s hráčskou holí do té doby, než dovoleným způsobem dostane náhradní brankářskou hůl. Za porušení tohoto pravidla se brankáři uloží menší trest.

10.4. MĚŘENÍ HOLE

Není omezeno, kolikrát může tým během jednoho utkání žádat o přeměření hole, ovšem může tak učinit pouze jednou během jednoho přerušení hry.

Pokud kapitán nebo zástupce kapitána podá k hlavnímu rozhodčímu formální protest proti rozměrům soupeřovy hole, musí se daný soupeř v okamžiku podání protestu nacházet na ledě. Musí být specifikováno, která část hole má být přeměřena.

Jakmile je taková žádost podána, může být hůl přeměřena jen v případě, že s ní rozhodčí na ledě dokážou udržet vizuální kontakt. To znamená, že pokud hráč, jehož hůl má být přeměřena, odejde z ledu na hráčskou lavici, smí být jeho hůl přeměřena jen za předpokladu, že byla žádost na jí přeměření podána předtím, než daný hráč led opustil, a že hůl zůstala po celou dobu v zorném poli alespoň jednoho rozhodčího na ledě.

Hlavní rozhodčí vezme hůl na trestnou lavici, kde je okamžitě provedeno potřebné přeměření. Hráči obou týmů se musí odebrat na svou hráčskou lavici. Pro měření zakřivení čepele hlavní rozhodčí použije pomyslnou čáru po vnější straně rukojeti ke spodku čepele a poté po spodní hraně čepele – tím určí pozici patky. Hlavní rozhodčí upevní měřicí zařízení schválené IIHF na patku hole a změní zakřivení čepele od patky k jakémukoliv bodu špičky čepele. Pro měření jakýchkoliv jiných rozměrů hlavní rozhodčí použije metr.

Výsledek měření je oznámen dohlížiteli trestů a zapisovatel jej zapiše do zápisu o utkání. Hlavní rozhodčí sdělí výsledek měření kapitánovi nebo zástupci kapitána týmu, jehož hůl byla měřena.

Hráči, jehož hůl byla přeměřena a shledána nedovolenou, se uloží menší trest a hlavní rozhodčí vrátí hůl na hráčskou lavici. Pokud byla

VÝSTROJ

hůl shledána dovolenou, uloží se týmu, který požádal o přeměření, menší trest pro hráčskou lavici.

Hráči, který se zúčastní hry (například atakuje soupeře nebo brání v pohybu soupeři, který je v držení puku), zatímco drží dvě hole (včetně situace, kdy drží náhradní hůl pro svého brankáře), se na základě tohoto pravidla uloží menší trest.

Je dovoleno požádat o přeměření hole kdykoliv během řádné hrací doby, včetně přerušení hry po vstřelení gólu. Ovšem gól nelze na základě tohoto přeměření odvolat.

Není dovoleno požádat o přeměření hole bezprostředně po vstřelení gólu v prodloužení (včetně gólu vstřeleného z „trestného střelení“ v prodloužení). Je dovoleno požádat o přeměření hole před započítáním samostatných nájездů nebo v jejich průběhu, v takové situaci viz:

→ [pravidlo 10.7.](#)

Hráči, který úmyslně svou hůl zlomí nebo ji odmítne předat pro přeměření v okamžiku, kdy ho o to hlavní rozhodčí požádá, se uloží menší trest a desetiminutový osobní trest.

10.5. MĚŘENÍ HOLE – PŘED „TRESTNÝM STŘÍLENÍM“

Před „trestným střelením“ smí být podána žádost o přeměření hole za tohoto postupu:

Pokud je hůl shledána „dovolenou“, uloží se týmu, který požádal o přeměření, menší trest pro hráčskou lavici a okamžitě musí na trestnou lavici poslat hráče. Menší trest pro hráčskou lavici bude uložen a odpykán bez ohledu na výsledek „trestného střelení“.

Pokud je hůl shledána „nedovolenou“, hráči se uloží menší trest a musí se okamžitě odebrat na trestnou lavici. „Trestné střelení“ provede jiný hráč. Pokud hráč odmítne předat svou hůl k přeměření, „trestné střelení“ se neprovede a hráči se uloží osobní trest.

10.6. MĚŘENÍ HOLE – PŘED SAMOSTATNÝM NÁJEZDEM

Toto pravidlo se v turnajích IIHF neuplatňuje.

PRAVIDLO 11 VÝSTROJ BRANKÁŘŮ

11.1. BRANKÁŘSKÁ VÝSTROJ

S výjimkou bruslí a hole musí být veškerá brankářská výstroj vyrobena čistě za účelem ochrany brankáře a brankář nesmí nosit žádné oblečení nebo používat pomůcky, které by mu poskytovaly výraznou pomoc při chytání.

Měření výstroje provádí zástupce IIHF.

IIHF je oprávněna kontrolovat výstroj každého týmu (včetně brankářské hole) aby zajistila dodržování pravidel. Své případné nálezy oznámí příslušným orgánům k disciplinárnímu řízení.

→ [Více informací viz příloha VI – infografiky.](#)

11.2. BRANKÁŘSKÉ BETONY

Není dovoleno jakýmkoliv materiálem zakrývat prostor mezi ledem a spodní částí betonů před bruslemi. Nejsou dovoleny vzory na způsob graffiti, obrazce, kresby či slogany, které jsou urážlivé, obscénní nebo poukazují na kulturu, rasu či náboženství. Betony mohou mít jakoukoliv nefluorescenční barvu. Na žádnou část betonů není dovoleno přidělavat žádná vylepšení, jako jsou například přidavné plastové díly zadržující puk. Betony nesmí být širší než 28 cm (měřeno v době, kdy je má brankář oblečené).

→ [Více informací viz příloha VI – infografiky.](#)

VÝSTROJ

11.3. CHRÁNIČE HRUDNÍKU A RUKOU

Chrániče hrudníku a rukou musí být anatomicky proporční a ve velikosti, která je specificky určena individuálními fyzickými parametry daného brankáře.

Nejsou dovoleny žádné přidělané výstupky na předních hranách nebo stranách chrániče hrudníku, na vnitřní nebo vnější straně chráničů rukou nebo na ramenech. Na boku trupu je dovoleno vypolstrování pro ochranu žeber. Ovšem tloušťka tohoto polstrování nesmí být větší než tloušťka polstrování na přední straně hrudníku a musí kopírovat tvar brankářova trupu.

Pokud se při běžném brankářském rozkleku zvedne ochrana ramena nebo ramenního kloubu nad obrys ramena, bude chránič hrudníku považován za nedovolený.

Chrániče hrudníku a rukou, které jsou na základě měření zástupce IIHF shledány jako příliš velké pro daného brankáře, budou považovány za nedovolené bez ohledu na to, jestli splňují dané maximální rozměry.

→ Více informací viz příloha VI – infografiky.

11.4. KALHOTY

Kalhoty musí být anatomicky proporční a ve velikosti, která je specificky určena individuálními fyzickými parametry daného brankáře.

Není dovoleno žádné vnitřní či vnější polstrování v oblasti nohavice nebo pasu pro zvýšenou ochranu (například přidělané výstupky). Pokud brankář nosí návleky na kalhoty tak volně, že mu umožňují při běžném rozkleku zakrýt prostor mezi jeho nohama nad betony, budou návleky považovány za nedovolené. Chrániče stehna uvnitř kalhot musí kopírovat tvar nohy. Ploché chrániče stehna nejsou dovoleny.

Kalhoty, které jsou na základě měření zástupce IIHF shledány jako příliš velké pro daného brankáře, budou považovány za nedovolené bez ohledu na to, jestli splňují dané maximální rozměry.

O dovolení jakékoliv úpravy musí být IIHF požádána předtím, než je daná úprava provedena.

→ Více informací viz příloha VI – infografiky.

11.5. CHRÁNIČE KOLEN

Chrániče kolen musí být připevněny a musí se vejít pod chránič stehna na kalhotech. Klopy na vnitřku brankářských betonů nad kolenem, které nejsou nošeny pod chráničem stehna, nejsou dovoleny. Vnitřní část chrániče kolena odděluje koleno od ledu.

Chránič kolena musí být utažený tak, že nezakrývá žádnou část prostoru mezi nohama. Polstrování na vnitřní části kolena těmto rozměrům nepodléhá. Žádné přidělané výstupky nejsou dovoleny.

→ Více informací viz příloha VI – infografiky.

11.6. LAPAČKA

Maximální dovolený obvod lapačky je 114,3 cm. Za obvod lapačky se považuje délka kolem lapačky.

Zápěstní manžeta musí být široká 10,2 cm. Za zápěstní manžetu se považuje ta část lapačky, která chrání zápěstí od místa, kde se palec spojuje se zápěstím. Jakákoliv ochrana, která upevňuje manžetu k lapačce, je považována za část lapačky a nikoliv manžetu.

Zápěstní manžeta může být dlouhá maximálně 20,3 cm (včetně uvázání). Veškeré rozměry se měří po obvodu manžety. Vzdálenost

VÝSTROJ

mezi patkou lapačky a vrcholem „T“ konstrukce, která kopíruje tvar vnitřku košíku, nesmí přesáhnout 45,7 cm. Za patku se považuje bod, kde se spojuje pomyslná svislá příčka manžety s košíkem.

→ Více informací viz příloha VI – infografiky.

11.7. VYRÁŽEČKA

Vyrážečka musí být obdélníkového tvaru.

Klopa chránící palec a zápěstí musí být připevněna k vyrážečce a musí kopírovat tvar palce a zápěstí.

Na žádné části vyrážečky není dovoleno přidělavat žádné výstupky.

Ochranné polstrování připevněné k zadní části brankářské vyrážečky nebo tvořící jí část nesmí být v žádném bodě širší než 20,3 cm a delší než 38,1 cm (včetně uvázání). Všechny rozměry kopírují obrys zadní části vyrážečky.

Tato ochrana palce nesmí být delší než 17,8 cm, měřeno od vrchní části plochy určené k vyražení puku.

→ Více informací viz příloha VI – infografiky.

11.8. BRANKÁŘSKÁ MASKA

Brankáři musí nosit masku za všech situací a po celou dobu hry. Brankáři musí nosit ochrannou obličejovou masku konstrukce schválené IIHF. Masku zvětšenou pouze za účelem rozšíření plochy k zasahování proti střelám bude považována za nedovolenou.

Maska musí být vyrobena tak, aby přes její otvory nemohl projít puk. Brankáři smí nosit masku jiné barvy a jiného designu než jejich spoluhráči. Náhradní brankář, který se po skončení přestávky mezi hracími částmi vrací přes led na hráčskou lavici, masku nosit nemusí.

Zvláštní pravidla a postupy ke správné ochraně hlavy / obličeje v kategoriích žen a mužských kategoriích „U20“ a „U18“ viz:

→ pravidlo 102 – ženský hokej – zvláštní pravidla pro výstroj a → pravidlo 202 – juniorský hokej – zvláštní pravidla pro výstroj.

→ Více informací viz příloha VI – infografiky.

11.9. INSPEKCE OD IIHF

Brankářům nebude dovoleno zúčastnit se utkání s vybavením, které nespĺňuje pravidla. Inspekce od IIHF může nastat kdykoliv, před utkáním, během něj či po něm.

Zástupci IIHF si mohou vyžádat vybavení od jakéhokoliv nebo všech brankářů účastnících se utkání. Toto vybavení může být k přeměření přeneseno na jiné místo.

Zjištění budou zaznamenána a brankáři a kustodi podepíší dohodu o dodržování fair play.

Nedovolená výstroj musí být opravena před začátkem utkání, nebo předtím, než by v něm měla být znova použita.

Případné další nesrovnalosti odhalené během kontroly budou nahlášeny příslušným orgánům.

Odmítnutí předat vybavení k přeměření inspekcí IIHF bude potrestáno stejně, jako kdyby byla výstroj shledána nedovolenou.

VÝSTROJ

PRAVIDLO 12 NEDOVOLENÁ VÝSTROJ

12.1. NEDOVOLENÁ VÝSTROJ

Veškerá ochranná výstroj, kromě rukavic, ochrany hlavy, chráničů zubů, chráničů krku a hrdla a betonů, musí být nošena pod dresem. Za další porušení tohoto pravidla, které následuje po varování hlavního rozhodčího, se uloží menší trest.

Hráčům porušujícím toto pravidlo není dovoleno účastnit se utkání do té doby, dokud není nedovolená výstroj opravena nebo odstraněna. Pokud hráč odmítne tento pokyn splnit, uloží se mu menší trest za „zdržování hry“, a pokud se vrátí na led bez toho, aby na své výstroji provedl příslušné změny, uloží se mu osobní trest. Pokud se tak stane znovu, uloží se hráči osobní trest do konce utkání.

→ [Pravidlo 63 – zdržování hry.](#)

12.2. RUKAVICE

Rukavice, ze které byla odstraněna nebo odstřižena celá dlaň nebo jí část za účelem možnosti používat holou ruku, je považována za nedovolenou výstroj a hráči, který takovou rukavici použije při hře, se uloží menší trest.

Pokud je na základě tohoto pravidla podána stížnost proti výstroji protihráče a tato stížnost se neukáže jako oprávněná, uloží se týmu, který stížnost podal, menší trest pro hráčskou lavici za zdržování hry.

12.3. CHRÁNIČE LOKTŮ

Jakékoliv chrániče loktů, které nemají měkkou ochrannou vnější vrstvu z pěnové gumy nebo podobného materiálu o tloušťce alespoň 1,3 cm, jsou považovány za nebezpečnou výstroj.

12.4. FAIR PLAY

Tato pravidla o výstroji (Část 3) jsou psána v duchu „fair play“. Pokud v jakémkoliv okamžiku IIHF cítí, že je duch fair play zneužíván, bude příslušná výstroj považována za nezpůsobilou pro hru do té doby, dokud se neuskuteční slyšení ohledně jí způsobilosti.

12.5. INSPEKCE OD IIHF

Inspekce od IIHF může nastat kdykoliv, před utkáním, během něj či po něm.

Zástupci IIHF si mohou vyžádat vybavení od jakéhokoliv hráče z týmů účastnících se utkání. Nedovolená výstroj musí být opravena předtím, než má být v utkání použita. Případné další nesrovnalosti odhalené během kontroly budou nahlášeny příslušným orgánům.

Odmítnutí předat vybavení pro přeměření inspekci IIHF bude potrestáno stejně, jako kdyby byla výstroj shledána nedovolenou.

PRAVIDLO 13 PRAVIDLO 13 – PUK

13.1. ROZMĚRY

Puk je vyroben z vulkanizované gumy nebo jiného schváleného materiálu, je vysoký 2,5 cm, má průměr 7,6 cm a váží mezi 156 a 170 g. Veškeré puky používané v soutěži musí být schváleny IIHF.

Logo, značka nebo reklama vytištěná na puku nesmí mít v průměru více než 4,5 cm na každé straně puku nebo nesmí přesahovat 35 % plochy každé strany puku. Potisk smí být na obou stranách puku.

→ [Více informací viz příloha VI – infografiky.](#)

VÝSTROJ



13.2. ZÁSoba PUKŮ

Organizátor nebo domácí tým je zodpovědný za poskytnutí dostatečné zásoby oficiálních puků, které jsou uchovávány v chladu. Tato zásoba puků je uložena na trestné lavici pod kontrolou jednoho z pomocných rozhodčích nebo určené osoby. Předpisy pro „chlazené“ puky viz:

← Sportovní předpisy IIHF.

13.3. NESPRÁVNÝ PUK

Pokud se kdykoliv během hry na ledové ploše ocitne jiný puk než ten, který je ve hře v souladu s pravidly, nebude hra přerušena a bude pokračovat s pukem, který je ve hře v souladu s pravidly, do té doby, dokud nedojde ke změně v držení puku.

PRAVIDLO 14 ÚPRAVA OBLEČENÍ NEBO VÝSTROJE

14.1. ÚPRAVA OBLEČENÍ NEBO VÝSTROJE

Hra se nesmí pro potřeby úpravy oblečení, výstroje, brusle nebo hole přerušit nebo zdržet.

Odpovědnost za udržování oblečení a výstroje v odpovídajícím stavu je jen na každém hráči.

Pokud je potřeba provést úpravu, musí daný hráč opustit led a hra pokračuje s jiným hráčem.

Při úpravě nebo opravě brankářské výstroje není dovoleno žádné zdržení.

Pokud je potřeba provést úpravu, musí daný brankář opustit led a jeho místo okamžitě zaujme náhradní brankář.

ČÁST 04

DRUHY TRESTŮ

ČÁST 04

DRUHY TRESTŮ



DRUHY TRESTŮ

PRAVIDLO 15 UKLÁDÁNÍ TRESTŮ

15.1. UKLÁDÁNÍ TRESTU

Pokud se proviní proti pravidlům hráč nebo funkcionář týmu, který má právě puk pod kontrolou, a má být uložen menší trest, menší trest pro hráčskou lavici, větší trest, osobní trest, osobní trest do konce utkání nebo trest ve hře, přeruší hlavní rozhodčí hru okamžitě a provinivšího se hráče nebo tým potrestá.

Pokud se proviní proti pravidlům hráč nebo funkcionář týmu, který nemá právě puk pod kontrolou, a má být uložen menší trest, menší trest pro hráčskou lavici, větší trest, osobní trest, osobní trest do konce utkání nebo trest ve hře, zvedne hlavní rozhodčí ruku, čímž signalizuje výhodu pro uložení trestu. Jakmile tým, který má být potrestán, získá puk pod kontrolou, přeruší hlavní rozhodčí hru a provinivšího se hráče nebo tým potrestá.

Pokud je hráč, manažer, trenér nebo jiný nehrající funkcionář týmu vykázan z utkání za porušení pravidel, musí opustit oblast hráčské lavice a nesmí se žádným způsobem účastnit utkání, včetně řízení týmu z hlediště či prostřednictvím radiokomunikace. Jakékoliv porušení tohoto pravidla se oznámí příslušným orgánům.

→ [Detaily viz příloha IV – přehled tabulek – tabulka 1.](#)

15.2. UKLÁDÁNÍ MENŠÍHO TRESTU – VSTŘELENÝ GÓL

Pokud má být uložen menší trest a neprovinivší se tým vstřelí gól, nebude menší trest uložen. Větší tresty a tresty ve hře se uloží běžným způsobem bez ohledu na to, zda gól byl, nebo nebyl vstřelen.

Pokud mají být uloženy dva nebo více menších trestů a neprovinivší se tým vstřelí gól, oznámí kapitán provinivšího se týmu hlavnímu rozhodčímu, který menší trest(-y) bude uložen a který menší trest bude jako důsledek vstřelení gólu zrušen.

15.3. UKLÁDÁNÍ DVOJITÉHO MENŠÍHO TRESTU – VSTŘELENÝ GÓL

Pokud má být uložen dvojitý menší trest na základě pravidla 47 – „úder hlavou“, pravidla 58 – „bodnutí koncem hole“, pravidla 60 – „vysoká hůl“ nebo pravidla 62 – „bodnutí špičkou hole“ a neprovinivší se tým vstřelí gól, uloží se provinivšímu se hráči pouze dvouminutový trest za příslušný přestupek.

Takový trest bude ohlášen jako dvojitý menší trest za příslušný přestupek a hráč odpyká pouze dvě minuty.

15.4. UKLÁDÁNÍ TRESTU – TÝM V OSLABENÍ – VSTŘELENÝ GÓL

Pokud hraje tým v „oslabení“ z důvodu jednoho nebo více menších trestů nebo menších trestů pro hráčskou lavici a hlavní rozhodčí signalizuje uložení dalšího menšího trestu nebo trestů týmu hrajícímu v „oslabení“ a neprovinivší se tým před přerušением hry vstřelí gól, gól se uzná.

Signalizovaný trest nebo tresty se uloží a první z už odpykávaných menších trestů je automaticky ukončen podle pravidla 16 – Menší tresty. Větší tresty a tresty ve hře se uloží běžným způsobem bez ohledu na to, jestli gól byl, nebo nebyl vstřelen.

Pokud je signalizován menší trest nebo menší trest pro hráčskou lavici proti týmu, který hraje v „oslabení“ z důvodu většího trestu nebo trestu ve hře, a neprovinivší se tým před přerušением hry vstřelí gól, signalizovaný menší trest nebo menší trest pro hráčskou lavici se v důsledku vstřelení gólu neuloží.

Pokud je signalizován trest pro tým hrající v „oslabení“ z důvodu jednoho nebo více menších trestů nebo menších trestů pro hráčskou lavici a signalizovaný trest by měl za následek nařízení „trestného střílení“, ale neprovinivší se tým před přerušением hry vstřelí gól,

DRUHY TRESTŮ

uloží se signalizovaný trest (který by měl za následek nařízení „trestného střelení“) jako menší trest (dvojitý menší trest, větší trest nebo trest ve hře) a první z už odpykávaných menších trestů je automaticky ukončen:

→ **Pravidlo 16 – menší tresty.**

15.5. MÍSTO VHAZOVÁNÍ

Pokud je během přerušení hry hráčům uložen trest tak, že se na časomíru zadá jeden nebo více trestů pro jeden tým, vhadzuje se na jednom z bodů pro vhadzování v obranném pásmu provinivšího se týmu. K tomuto pravidlu existují jen tři výjimky:

- (I) pokud je trest uložen po vstřelení gólu – vhadzovat se bude ve středu hřiště;
- (II) pokud je trest uložen na konci (nebo začátku) hrací části – vhadzovat se bude ve středu hřiště;
- (III) nebo pokud je potrestán bránící tým a hráči útočícího týmu během šarvátky přejedou do útočného pásma za úroveň vnějších vrcholů kruhů pro vhadzování – vhadzovat se bude ve středním pásmu.

→ **Pravidlo 76 – místo vhadzování.**

PRAVIDLO 16 MENŠÍ TRESTY

16.1. MENŠÍ TREST

Při uložení menšího trestu je hráč vyjma brankáře vykázan z ledu na dvě minuty, během kterých není dovoleno hráče nahradit.

16.2. HRA V OSLABENÍ

„Hra v oslabení“ znamená, že je daný tým na ledě oproti svému soupeři v početní nevýhodě v okamžiku, kdy je vstřelen gól. Pokud má být po vstřelení gólu automaticky ukončen menší trest nebo menší trest pro hráčskou lavici, ukončí se ten trest, do jehož konce zbývá nejméně času. Souběžné menší tresty pro oba týmy nezpůsobí, že by kterýkoliv tým hrál v „oslabení“ – viz pravidlo 19 – souběžné tresty.

Pokud hraje tým v „oslabení“ z důvodu jednoho nebo více menších trestů nebo menších trestů pro hráčskou lavici a soupeř vstřelí gól, je první z odpykávaných trestů automaticky ukončen.

Toto pravidlo platí i pro přiznaný gól. Toto pravidlo neplatí, pokud je gól vstřelen z „trestného střelení“ (to znamená, že potrestaný hráč provinivšího se týmu se z trestné lavice po vstřelení gólu z „trestného střelení“ nevrací).

Kritéria pro ukončení menšího trestu:

- (I) Hraje tým, který obdržel gól, v „oslabení“?
- (II) Odpykává tým, který obdržel gól, menší trest zadaný na časomíře?

Pokud jsou splněna obě kritéria, ukončí se ten menší trest, do jehož konce zbývá nejméně času, s výjimkou situace, kdy jsou odpykávané „souběžné tresty“.

→ **Více informací viz příloha IV – tabulky – tabulka 14.**

Pokud tým obdržel gól z „trestného střelení“, neukončí se žádný trest. Pokud by měly menší tresty dvou hráčů stejného týmu uplynout ve stejný okamžik, oznámí kapitán tohoto týmu hlavnímu rozhodčímu, který hráč se vrátí na led jako první, a hlavní rozhodčí podle toho udělí pokyny dohlížitelům trestů.

DRUHY TRESTŮ

16.3. PŘESTUPKY

Pro podrobný popis přestupků, které mohou mít za následek menší trest – viz příslušné číslo pravidla.

→ Více informací viz příloha IV – tabulky – tabulka 2.

PRAVIDLO 17 MENŠÍ TRESTY PRO HRÁČSKOU LAVICI

17.1. MENŠÍ TREST PRO HRÁČSKOU LAVICI

Při uložení menšího trestu pro hráčskou lavici je z ledu vykázán jeden hráč provinivšího se týmu na dvě minuty.

Trenér může prostřednictvím kapitána určit k odpykání tohoto trestu jakéhokoliv hráče provinivšího se týmu vyjma brankáře. Takový hráč se neprodleně odebere na trestnou lavici a odpyká trest tak, jako by mu byl uložen menší trest.

17.2. HRA V OSLABENÍ

Vysvětlení pojmu „oslabení“ viz:

→ pravidlo 16.2. – hra v oslabení.

17.3. PŘESTUPKY

Pro podrobný popis přestupků, které mohou mít za následek menší trest – viz příslušné číslo pravidla.

→ Více informací viz příloha IV – přehled tabulek – tabulka 3.

PRAVIDLO 18 DVOJITÉ MENŠÍ TRESTY

18.1. DVOJITÝ MENŠÍ TREST

Při uložení dvojitýho menšího trestu je hráč vyjma brankáře vykázán z ledu na čtyři minuty, během kterých není dovoleno hráče nahradit.

18.2. HRA V OSLABENÍ

Pokud je hlavním rozhodčím signalizován dvojitý menší trest a neprovinivší se tým vstřelí gól, je jeden z menších trestů zrušen a provinivší se hráč odpyká druhou část dvojitýho menšího trestu. Tento trest bude ohlášen jako dvojitý menší trest, ale na časomíru se zadají pouze dvě minuty. Vysvětlení pojmu „oslabení“ viz:

→ pravidlo 16.2. – hra v oslabení.

18.3. PŘESTUPKY

Pro podrobný popis přestupků, které mohou mít za následek dvojitý menší trest – viz příslušné číslo pravidla.

→ Více informací viz příloha IV – přehled tabulek – tabulka 4.

18.4. POSOUZENÍ DVOJITÉHO MENŠÍHO TRESTU ZA VYSOKOU HŮL POMOCÍ VIDEA NA LEDĚ

Hlavní rozhodčí mohou zkoumat pomocí záznamu jakoukoliv akci, která měla za následek uložení dvojitýho menšího trestu za „vysokou hůl“, aby potvrdili (nebo upravili) své původní rozhodnutí na ledě.

Tato posouzení jsou prováděna výhradně hlavním rozhodčím (nebo hlavními rozhodčími) na ledě v konzultaci s dalšími rozhodčími na ledě a za použití techniky (například tabletu nebo monitoru) specifikované a poskytnuté na základě:

→ pravidla 38.5. – proces kontroly.

DRUHY TRESTŮ

Komunikace mezi videorozhodčím a rozhodčími na ledě smí být vedena jen k ujištění, že jsou hlavnímu rozhodčímu poskytnuty veškeré a kompletní záznamy, o které hlavní rozhodčí požádá, stejně jako vhodné úhly záběru, které může k posouzení rozhodnutí o uložení trestu potřebovat.

Není dovolen žádný jiný kontakt nebo komunikace, kromě kontaktu mezi rozhodčími na ledě a videorozhodčím.

Hlavní rozhodčí může na základě posouzení videa učinit pouze jedno z následujících rozhodnutí:

- (I) potvrdit své původní rozhodnutí o uložení dvojitého menšího trestu; nebo
- (II) snížit své původní rozhodnutí o uložení dvojitého menšího trestu na uložení trestu menšího stupně za stejný přestupek.

Poznámka: Toto pravidlo platí pouze na vybraných turnajích IIHF.

→ Více informací viz příloha V – technické požadavky.

← Více informací viz Sportovní předpisy IIHF.

PRAVIDLO 19 SOUBĚŽNÉ TRESTY

19.1. SOUBĚŽNÉ MENŠÍ TRESTY

Pokud jsou hráčům obou týmů uloženy „souběžné menší tresty“ nebo více „souběžných menších trestů stejné délky“, odeberou se potrestaní hráči na trestnou lavici a neopustí ji do prvního přerušení hry po uplynutí svých trestů. Pokud se to týká brankářů viz:

→ pravidlo 27.1. – tresty pro brankáře.

Pokud byl oběma týmům uložen „stejný počet menších trestů“ nebo více „souběžných menších trestů stejné délky“, počet hráčů na ledě se nemění a uložené tresty nejsou brány v potaz ve smyslu pravidla o „odložených trestech“ – viz pravidlo 26 – odložené tresty. Tento postup však platí pouze v případě, že alespoň jeden tým už odpykává trest na trestné lavici a hraje s nižším počtem hráčů.

Pokud je během stejného přerušení hry uložen jeden menší trest jednomu hráči každého týmu, jsou tyto tresty odpykávány bez náhradníků na ledě, pokud už není v platnosti a zadán na časomíře jiný trest nebo tresty. Oba týmy tak budou po dobu trvání menších trestů hrát se čtyřmi hráči v poli.

Pokud bude jednomu nebo oběma těmto hráčům (nebo jakýmkoliv jiným hráčům) k tomuto jednomu menšímu trestu uložen navíc osobní trest, toto pravidlo stále platí a oba týmy budou hrát se čtyřmi hráči v poli. Hráč, kterému byl uložen osobní trest, odpyká celých dvanáct minut – menší trest plus osobní trest – a jeho tým musí na trestnou lavici poslat dalšího hráče, který odpyká menší trest a po jeho uplynutí se může vrátit na led.

Pokud je oběma týmům uloženo více trestů, vykrátí se „stejně množství menších a větších trestů“ na základě pravidla o „souběžných trestech“ a zbývající tresty různých délek jsou odpykány dle běžného způsobu a zadány na časomíru – viz pravidlo 19.5. – uplatňování pravidla o souběžných trestech.

Pokud nezbyvají žádné tresty různých délek, všichni hráči odpykají celou dobu jim uloženého trestu, ale nevrátí se na led až do prvního přerušení hry po uplynutí svých trestů. Pro „souběžné tresty“, které se přenáší do prodloužení, nebo jsou uloženy během prodloužení, viz:

→ pravidlo 84 – postupy v prodloužení.

Přehled „souběžných trestů“ – pro podrobný popis viz příslušné číslo pravidla.

→ Více informací viz příloha IV – přehled tabulek – tabulka 17 a tabulka 18.

DRUHY TRESTŮ

19.2. SOUBĚŽNÉ VĚTŠÍ TRESTY

Pokud jsou hráčům obou týmů uloženy „souběžné větší tresty“ nebo více „souběžných větších trestů stejné délky“, odeberou se potrestaní hráči na trestnou lavici a neopustí ji do prvního přerušení hry po uplynutí svých trestů.

Pokud byl oběma týmům uložen „stejný počet větších trestů“ nebo „souběžné tresty stejné délky“ jako větší trest, počet hráčů na ledě se nemění a uložené tresty nejsou brány v potaz ve smyslu pravidla o „odložených trestech“.

→ **Pravidlo 26 – odložené tresty.**

Pokud byl v takové situaci jednomu nebo oběma hráčům uložen k jejich většímu trestu navíc osobní trest do konce utkání, není potřeba je na trestné lavici nahrazovat.

19.3. SOUBĚŽNÉ TRESTY VE HŘE

Pokud jsou hráčům obou týmů uloženy „souběžné tresty ve hře“ nebo více „souběžných trestů stejné délky“, včetně většího trestu a trestu ve hře, jsou hráči, kterým byl uložen trest ve hře, okamžitě vykázáni z utkání.

Ostatní potrestaní hráči neopustí trestnou lavici do prvního přerušení hry po uplynutí jejich příslušných trestů.

Pokud byl oběma týmům uložen „stejný počet větších trestů nebo trestů ve hře“ nebo „souběžné tresty stejné délky“, počet hráčů na ledě se nemění a uložené tresty nejsou brány v potaz ve smyslu pravidla o „odložených trestech“.

→ **Pravidlo 26 – odložené tresty.**

19.4. POSLEDNÍCH PĚT MINUT A PRODLOUŽENÍ

Pokud je během posledních pěti minut řádné hrací doby nebo kdykoliv během prodloužení uložen během stejného přerušení hry jednomu hráči týmu A menší trest (nebo dvojitý menší trest) a jednomu hráči týmu B uložen větší trest (nebo trest ve hře), tento třiminutový (nebo jednodominutový) rozdíl se okamžitě odpyká jako větší trest.

Toto pravidlo se uplatňuje i v případě, že jsou navzájem vykráceny „souběžné tresty“, čímž nastane výše zmíněný příklad. Tým musí okamžitě odeslat na trestnou lavici potrestaného hráče nebo jeho náhradníka.

Rozdíl bude zadán na časomíru jako třiminutový nebo jednodominutový trest (dle situace) a bude odpykán dle stejného postupu jako větší trest. Toto pravidlo platí bez ohledu na počet hráčů obou týmů na ledě v okamžiku uložení výše uvedených trestů.

19.5. UPLATŇOVÁNÍ PRAVIDLA O SOUBĚŽNÝCH TRESTECH

Pokud je během stejného přerušení hry uloženo oběma týmům více trestů, uplatní hlavní rozhodčí následující pravidla, aby určil, v jakém počtu hráčů budou oba týmy hrát:

- (I) vykrátit co nejvíce větších trestů a trestů ve hře;
- (II) vykrátit co nejvíce menších trestů, menších trestů pro hráčskou lavici a dvojitých menších trestů.

Přehled „souběžných trestů“ – pro podrobný popis viz příslušné číslo pravidla.

→ **Více informací viz příloha IV – přehled tabulek – tabulka 15.**

DRUHY TRESTŮ

PRAVIDLO 20 VĚTŠÍ TRESTY

20.1. VĚTŠÍ TREST

Větší trest se uloží hráči, který spáchá fyzický faul a bezohledně ohrozí protihráče tak, že by podle posouzení hlavního rozhodčího nebylo dostatečným potrestáním uložení menšího nebo dvojitého menšího trestu.

Posouzení bezohledného ohrožení je založeno na závažnosti přestupku a kontaktu, míře použitého násilí a obecné trestuhodnosti.

Při prvním větším trestu v utkání je provinivší se hráč vyjma brankáře vykázán z ledu na pět minut, během kterých není dovoleno hráče nahradit na ledě.

Pokud je jednomu hráči ve stejný čas uložen větší trest a menší trest, odpyká potrestaný hráč (nebo náhradník za brankáře) nejprve větší trest, s výjimkou případů podle → [pravidla 19.2. – souběžné větší tresty](#), kdy jsou v platnosti souběžné tresty. V takovém případě se menší trest zaznamená a odpyká jako první.

20.2. HRA V OSLABENÍ

Ačkoliv po uložení většího trestu hraje tým v „oslabení“, potrestaný hráč odpykávající větší trest neopouští trestnou lavici, když tým soupeře vstřelí gól. Hráč musí odpykat celou délku většího trestu předtím, než smí opustit trestnou lavici.

20.3. NAHRAZENÍ

Pokud je hráči uložen větší trest a je vykázán z utkání nebo je zraněný, musí provinivší se tým okamžitě poslat na trestnou lavici náhradníka. Ten smí opustit trestnou lavici, jakmile odpyká celou délku většího trestu.

Pokud jsou hráči uloženy k většímu trestu i menší tresty, které musí být také zadány na časomíru, musí provinivší se tým okamžitě poslat na trestnou lavici náhradníka.

20.4. AUTOMATICKÝ OSOBNÍ TREST DO KONCE UTKÁNÍ

Pokud je stejnému hráči uložen druhý větší trest nebo druhý osobní trest v utkání, uloží se mu „automatický osobní trest do konce utkání“. „Automatický osobní trest do konce utkání“ se uloží i v případě, že je hráči uložen větší trest za některý z přestupků uvedených v tabulkách.

Pokud je hráči uložen větší trest a „automatický osobní trest do konce utkání“, je hráč vykázán ze hry na celý zbytek utkání, je však dovoleno jej po uplynutí pěti minut na ledě nahradit.

Přehled „automatických trestů do konce utkání“ – pro podrobný popis viz příslušné číslo pravidla.

→ Více informací viz příloha IV – přehled tabulek – tabulka 6.

20.5. PŘESTUPKY

Pro seznam přestupků, které mohou mít za následek větší trest, viz příloha IV – přehled tabulek – tabulky 5, 6 a 7. Pro podrobný popis viz příslušné číslo pravidla.

→ Více informací viz příloha IV – přehled tabulek – tabulky 5, 6 a 7.

DRUHY TRESTŮ

20.6. POSOUZENÍ VĚTŠÍHO TRESTU POMOCÍ VIDEOA NA LEDĚ

Hlavní rozhodčí mohou zkoumat pomocí záznamu jakoukoliv akci, která vedla k uložení většího trestu (kromě většího trestu za bitku), aby potvrdili (nebo upravili) své původní rozhodnutí na ledě.

Tato posouzení jsou prováděna výhradně hlavním rozhodčím (nebo hlavními rozhodčími) na ledě v konzultaci s dalšími rozhodčími na ledě a za použití techniky (například tabletu nebo monitoru) specifikované a poskytnuté na základě:

→ **pravidla 38.5. – proces kontroly.**

Komunikace mezi videorozhodčím a rozhodčími na ledě smí být vedena jen k ujištění, že jsou hlavnímu rozhodčímu poskytnuty veškeré a kompletní záznamy, o které hlavní rozhodčí požádá, stejně jako vhodné úhly záběru, které může k posouzení rozhodnutí o uložení trestu potřebovat.

Není dovolen žádný jiný kontakt nebo komunikace, kromě kontaktu mezi rozhodčími na ledě a videorozhodčím.

Hlavní rozhodčí může na základě posouzení videa učinit pouze jedno z následujících rozhodnutí:

- (I) potvrdit své původní rozhodnutí o uložení většího trestu; nebo
- (II) snížit své původní rozhodnutí o uložení většího trestu na uložení trestu menšího stupně za stejný přestupek.

Poznámka: Toto pravidlo platí pouze na vybraných turnajích IIHF.

→ **Více informací viz příloha V – technické požadavky.**

← **Více informací viz Sportovní předpisy IIHF.**

20.7. OZNÁMENÍ

Hlavní rozhodčí je povinen oznámit všechny uložené větší tresty a okolnosti jejich uložení příslušným orgánům okamžitě po skončení utkání, v němž jsou uloženy.

PRAVIDLO 21 TRESTY VE HŘE

21.1. TREST VE HŘE

Trest ve hře se uloží hráči, který se dopustí fyzického faulu a bezohledně ohrozí protihráče tak, že podle posouzení rozhodčího by nebylo dostatečným potrestáním:

- (I) uložení většího trestu; nebo
- (II) uložení menšího nebo dvojitého menšího trestu v případě, že za fyzický faul není možno uložit větší trest.

Posouzení bezohledného ohrožení vychází ze závažnosti přestupku a kontaktu, míře použitého násilí a obecné trestuhodnosti.

Zranění nebo pokus o úmyslné zranění protihráče nevede automaticky k trestu ve hře, ale mohou být použity při posouzení, zda je bezohledné ohrožení natolik závažné, aby byl trest ve hře uložen. Popis fyzických faulů v těchto pravidlech může obsahovat výjimky nebo další kritéria.

Trest ve hře zahrnuje okamžité vykázaní hráče z utkání a do šatny.

DRUHY TRESTŮ

21.2. HRA V OSLABENÍ

Potrestaného hráče je dovoleno po uplynutí pěti minut hracího času na ledě nahradit. Trest ve hře a případné další tresty odpyká jiný hráč (vyjma brankáře), kterého určí trenér provinivšího se týmu prostřednictvím kapitána. Takový hráč se musí okamžitě odebrat na trestnou lavici.

Za všechny tresty ve hře, bez ohledu na to, kdy byly uloženy nebo jaké další tresty k nim byly uloženy, se potrestanému hráči do záznamů uvede dvacet pět trestných minut.

Po uložení trestu ve hře má potrestaný hráč automaticky zastavenou činnost, dokud ve věci nerozhodnou příslušné orgány.

→ **Pravidlo 28 – dodatečná disciplinární řízení.**

21.3. DISCIPLINÁRNÍ ŘÍZENÍ

Uložení trestu ve hře hráči, trenérovi nebo jinému nehrajícímu funkcionáři týmu je oznámeno příslušným orgánům, které mají pravomoc provinivší se osobu dále disciplinárně potrestat.

→ **Pravidlo 28 – dodatečná disciplinární řízení.**

21.4. PŘESTUPKY

Seznam přestupků, které mohou mít za následek (ale ne výhradně) trest ve hře. Pro podrobný popis viz příslušné číslo pravidla.

→ **Viz příloha IV – přehled tabulek – tabulka 8.**

21.5. POSOUZENÍ TRESTU VE HŘE POMOCÍ VIDEO NA LEDĚ

Hlavní rozhodčí mohou zkoumat pomocí záznamu jakoukoliv akci, která vedla k uložení trestu ve hře (kromě trestu ve hře za bitku), aby potvrdili (nebo upravili) své původní rozhodnutí na ledě.

Tato posouzení jsou prováděna výhradně hlavním rozhodčím (nebo hlavními rozhodčími) na ledě v konzultaci s dalšími rozhodčími na ledě a za použití techniky (například tabletu, televize nebo monitoru) specifikované a poskytnuté podle:

→ **pravidla 38.5. – proces kontroly.**

Komunikace mezi videorozhodčím a rozhodčími na ledě smí být vedena jen k ujištění, že jsou hlavnímu rozhodčímu poskytnuty veškeré a kompletní záznamy, o které hlavní rozhodčí požádá, stejně jako vhodné úhly záběru, které může k prověření rozhodnutí o uložení trestu potřebovat.

Není dovolen žádný jiný kontakt nebo komunikace, kromě kontaktu mezi rozhodčími na ledě a videorozhodčím.

Hlavní rozhodčí může na základě zkoumání videa učinit pouze jedno z následujících rozhodnutí:

- (I) potvrdit své původní rozhodnutí o uložení trestu ve hře; nebo
- (II) zmírnit své původní rozhodnutí o uložení trestu ve hře na uložení nižšího trestu za stejný přestupek.

Toto pravidlo platí pouze na vybraných turnajích IIHF.

→ **Více informací viz příloha V – technické požadavky.**

← **Více informací viz Sportovní předpisy IIHF.**

DRUHY TRESTŮ

PRAVIDLO 22 OSOBNÍ TRESTY

22.1. OSOBNÍ TREST

Při uložení osobního trestu je jakýkoliv hráč vyjma brankáře vykázán z ledu na deset minut. Potrestaný hráč smí být na ledě okamžitě nahrazen náhradníkem. Hráč po uplynutí osobního trestu zůstává na trestné lavičce do nejbližšího přerušení hry. Pokud je stejnému hráči uložena druhý osobní trest v utkání, uloží se mu „automatický osobní trest do konce utkání“.

22.2. OSOBNÍ TREST – BRANKÁŘ

Pokud je brankář na ledě uložena osobní trest, odpývá tento trest jiný hráč jeho týmu, který byl na ledě v době přestupku. Takového hráče v poli určí trenér provinivšího se týmu prostřednictvím kapitána.

22.3. HRA V OSLABENÍ

Pokud je hráči uložena osobní trest, jeho tým nehraje v „oslabení“, kromě situace, kdy byl hráči uložena k osobnímu trestu i menší trest, větší trest nebo trest ve hře.

Pokud je hráči ve stejný čas uložena menší trest a osobní trest, provinivší se tým okamžitě pošle na trestnou lavičku náhradníka, který odpývá menší trest, aniž by směl být na trestné lavičce vystřídán.

Pokud tým soupeře vstřelí provinivšímu se týmu gól v době, kdy je odpýván menší trest, je menší trest ukončen (s výjimkou případů, kdy se uplatňuje → [pravidlo 15.4. – uložení trestu – tým v oslabení – vstřelený gól](#)) a okamžitě začíná běžet osobní trest uložena původně potrestanému hráči.

Pokud je hráči ve stejný čas uložena větší trest a osobní trest, provinivší se tým pošle před uplynutím většího trestu na trestnou lavičku náhradníka a za potrestaného hráče není dovoleno poslat na led náhradníka jinak než z trestné lavičky.

22.4. OZNÁMENÍ

Veškeré osobní tresty uložena za „napadání rozhodčích“ musí být podrobně oznámena příslušným orgánům.

22.5. PŘESTUPKY

Seznam přestupků, které mohou vést k osobnímu trestu viz:

→ [příloha IV – přehled tabulek – tabulka 9.](#)

Pro podrobný popis viz příslušné číslo pravidla.

PRAVIDLO 23 OSOBNÍ TRESTY DO KONCE UTKÁNÍ

23.1. OSOBNÍ TREST DO KONCE UTKÁNÍ

Osobní trest do konce utkání znamená vykázání hráče z utkání, ale vykázaného hráče je dovoleno nahradit na ledě. Hráči, kterému byl uložena osobní trest do konce utkání, je do záznamů zapsáno dvacet trestných minut.

DRUHY TRESTŮ

23.2. DISCIPLINÁRNÍ ŘÍZENÍ

Uložení osobního trestu do konce utkání hráči, trenérovi nebo jinému nehrajícímu funkcionáři týmu je oznámeno příslušným orgánům, které mají pravomoc provinivší se osobu dále disciplinárně potrestat.

→ Pravidlo 28 – Dodatečná disciplinární řízení.

← Více informací viz Disciplinární řád IIHF.

23.3. DISCIPLINÁRNÍ ŘÍZENÍ – OBECNÁ KATEGORIE

Příslušný proces je popsán v Disciplinárním řádu IIHF.

← Více informací viz Disciplinární řád IIHF.

23.4. DISCIPLINÁRNÍ ŘÍZENÍ – KATEGORIE NAPADÁNÍ ROZHODČÍCH

Příslušný proces je popsán v Disciplinárním řádu IIHF.

← Více informací viz Disciplinární řád IIHF.

23.5. DISCIPLINÁRNÍ ŘÍZENÍ – KATEGORIE FAULŮ HOLÍ

Příslušný proces je popsán v Disciplinárním řádu IIHF.

← Více informací viz Disciplinární řád IIHF.

23.6. DISCIPLINÁRNÍ ŘÍZENÍ – KATEGORIE FYZICKÝCH FAULŮ

Příslušný proces je popsán v Disciplinárním řádu IIHF.

← Více informací viz Disciplinární řád IIHF.

23.7. AUTOMATICKÝ OSOBNÍ TREST DO KONCE UTKÁNÍ

Pro vysvětlení viz:

→ pravidlo 20.4. – Automatický osobní trest do konce utkání.

23.8. JINÉ PŘESTUPKY, KTERÉ MOHOU VÉST K ULOŽENÍ OSOBNÍHO TRESTU DO KONCE UTKÁNÍ

Seznam přestupků, které mohou vést k uložení osobního trestu do konce utkání. Pro podrobný popis viz příslušné číslo pravidla. Kromě toho mohou vést k uložení osobního trestu do konce utkání následující přestupky:

- (I) vyvolání kontaktu s divákem nebo udeření diváka;
- (II) rasové narážky či urážky nebo sexuální poznámky;
- (III) plivnutí na protihráče či diváka nebo jeho potřísnění krví;
- (IV) kousnutí protihráče nebo diváka.

Jakémukoliv hráči nebo nehrajícímu funkcionáři týmu, který se dostane do fyzického kontaktu s divákem, zapojí se do šarvátky s divákem nebo na diváka hodí jakýkoliv předmět, se automaticky uloží osobní trest do konce utkání a hlavní rozhodčí oznámí veškeré takové přestupky příslušným orgánům, které mají pravomoc rozhodnout o dodatečném potrestání, pokud to uznají za vhodné.

Pro podrobný popis přestupků, které mohou mít za následek osobní trest do konce utkání – viz příslušné číslo pravidla.

→ Více informací viz příloha IV – přehled tabulek – tabulka 10.

DRUHY TRESTŮ

PRAVIDLO 24 TRESTNÉ STŘÍLENÍ

24.1. TRESTNÉ STŘÍLENÍ

Trestné střelení slouží k obnovení gólové příležitosti, která byla zmařena následkem faulu spáchaného provinivším se týmem a odpovídá podmínkám uvedeným v těchto pravidlech.

24.2. POSTUP

Hlavní rozhodčí nahlásí důvod k nařízení „trestného střelení“ a tým, v jehož prospěch bylo „trestné střelení“ nařízeno, vybere hráče, který „trestné střelení“ provede. Jeho jméno oznámí hlasatel.

Hlavní rozhodčí následně položí puk na středový bod pro vhažování a hráč provádějící „trestné střelení“ na jeho pokyn (zapískání) hraje z tohoto místa puk a pokusí se vstřelit brankáři gól.

Puk musí setrvat v pohybu směrem k soupeřově brankové čáře, a jakmile jej hráč vystřelí, považuje se hra s pukem za dokončenou. Gól nemůže být vstřelen jakoukoliv dorážkou (kromě situace, kdy puk trefí brankovou tyč nebo břevno, poté brankáře a od něj se odrazí do branky), a jakmile překročí brankovou čáru nebo se zcela zastaví, je „trestné střelení“ považováno za dokončené.

Hra „lakrosovým způsobem“, kdy je puk nabrán na čepel hole a „švihnut“ do branky, je povolena za podmínky, že při ní není v žádné její fázi puk zvednut nad úroveň ramen a při vystřelení se nenachází nad úrovní břevna.

→ **Pravidlo 80.1. – hra vysokou holí.**

„Otočka s pukem“, kdy hráč provede při jízdě směrem na branku otočku o 360°, není povolena. Pokud se hráč při „trestném střelení“ o takovou otočku pokusí, je „trestné střelení“ hlavním rozhodčím ukončeno a není dosaženo gólu.

Pouze brankář nebo náhradní brankář může hájit branku při „trestném střelení“. Brankář musí zůstat v brankovišti, dokud se hráč provádějící „trestné střelení“ nedotkne puku.

Pokud byl v okamžiku nařízení „trestného střelení“ brankář potrestaného týmu odvolán z ledu, aby byl nahrazen jiným hráčem, smí se brankář před provedením „trestného střelení“ vrátit na led.

Tým, proti kterému bylo „trestné střelení“ nařízeno, smí před trestným střelením vystřídat brankáře, nicméně střídající brankář musí zůstat ve hře alespoň do dalšího přerušení hry.

Během provádění „trestného střelení“ se hráči obou týmů odeberou ke stranám hřiště a před vlastní hráčskou lavici.

24.3. HRÁČ URČENÝ K PROVEDENÍ TRESTNÉHO STŘÍLENÍ

Ve všech případech, kdy bylo nařízeno „trestné střelení“, provede „trestné střelení“ hráč vybraný trenérem nebo kapitánem neprovinivšího se týmu z hráčů, kteří nejsou trestáni. Tato volba je oznámena hlavnímu rozhodčímu a nemůže být změněna.

24.4. PŘESTUPKY BĚHEM TRESTNÉHO STŘÍLENÍ

Pokud brankář opustí brankoviště předtím, než se hráč provádějící „trestné střelení“ dotkne puku nebo pokud spáchá jakýkoliv faul, hlavní rozhodčí nechá „trestné střelení“ dokončit.

Pokud z takového „trestného střelení“ není dosaženo gólu, nechá hlavní rozhodčí „trestné střelení“ opakovat. Pokud brankář během trestného střelení spáchá přestupek, za který se ukládá menší trest, a následkem toho je „trestné střelení“ neúspěšné, hlavní rozhodčí neuloží žádný trest, ale nechá „trestné střelení“ opakovat.

DRUHY TRESTŮ

Pokud brankář podruhé spáchá přestupek a z takového „trestného střelení“ opět není dosaženo gólu, hlavní rozhodčí brankáři uloží osobní trest a nechá „trestné střelení“ opakovat.

Při třetím přestupku je brankáři uložen osobní trest do konce utkání a přizná se gól. Pokud brankář během trestného střelení spáchá přestupek, za který se ukládá větší trest nebo trest ve hře, a následkem toho je trestné střelení neúspěšné, nechá hlavní rozhodčí „trestné střelení“ opakovat a uloží brankáři příslušné tresty.

Brankář se smí pokusit zastavit „trestné střelení“ jakýmkoliv způsobem, vyjma hození hole nebo jakéhokoliv jiného předmětu či úmyslného posunutí branky. V takových případech je přiznán gól.

Pokud během „trestného střelení“ brankář při snaze provést zákrok neúmyslně posune branku, učiní hlavní rozhodčí jedno z následujících rozhodnutí:

- (I) přizná gól, pokud usoudí, že by hráč vstřelil gól do prostoru, kde by se neposunutá branka normálně nacházela;
- (II) nechá „trestné střelení“ opakovat, pokud není dosaženo gólu nebo pokud není možné určit, zda by puk prošel do prostoru, kde by se neposunutá branka normálně nacházela;
- (III) pokud je branka posunuta poté, co puk přešel brankovou čáru, čímž bylo ukončeno „trestné střelení“, předchozí možnosti se neuplatní a „trestné střelení“ je dokončeno.

Pokud během „trestného střelení“ hráč, trenér nebo nehrající funkcionář provinivšího se týmu brání ve hře hráči provádějícímu „trestné střelení“ nebo ho rozptyluje, a následkem toho je „trestné střelení“ neúspěšné, smí být trestné střelení provedeno znovu.

Hlavní rozhodčí uloží provinivšímu se týmu menší trest pro hráčskou lavici, a pokud se provinil hráč, uloží tomuto hráči osobní trest.

Pokud se provinil trenér nebo nehrající funkcionář týmu, uloží mu osobní trest do konce utkání a oznámí incident příslušným orgánům k případnému dalšímu disciplinárnímu řízení.

Pokud během „trestného střelení“ hráč, trenér nebo nehrající týmový funkcionář týmu provádějícího „trestného střelení“ brání ve hře brankáři hájícímu branku při „trestném střelení“ nebo ho rozptyluje, a následkem toho je trestné střelení úspěšné, hlavní rozhodčí gól neuzná a uloží provinivšímu se týmu menší trest pro hráčskou lavici.

Pokud během „trestného střelení“ divák vhodí na ledovou plochu předmět a pokud hlavní rozhodčí usoudí, že to bránilo ve hře hráči provádějícímu „trestné střelení“ nebo brankáři hájícímu branku při „trestném střelení“, umožní „trestné střelení“ opakovat. Pro incidenty ohledně rozměrů hole viz:

→ [pravidlo 10.5. – měření hole](#) a → [pravidlo 10.6. – měření hole – před trestným střelením](#).

24.5. MÍSTO VHAZOVÁNÍ

Pokud je z „trestného střelení“ dosaženo gólu, vhadzuje se ve středu hřiště. Pokud není dosaženo gólu, vhadzuje se na jednom z bodů pro vhadzování v pásmu, kde bylo „trestné střelení“ prováděno, vyjma situací, kdy jiné pravidlo určuje vhadzovat na jiném místě, například kdy hráči útočícího týmu vstoupí do útočného pásma zpoza vrcholu kruhů pro vhadzování během šarvátky nebo kdy je útočící tým potrestán při stejné akci.

→ [Pravidlo 76.2. – místo vhadzování](#)

DRUHY TRESTŮ

24.6. DŮSLEDKY

Pokud je z „trestného střelení“ dosaženo gólu, neuloží se provinivšímu se hráči nebo brankáři trest, s výjimkou situace, kdy nebylo „trestné střelení“ nařízeno za přestupek odpovídající většímu trestu, trestu ve hře nebo osobnímu trestu. V takovém případě se uloží odpovídající trest.

Pokud bylo „trestné střelení“ nařízeno za přestupek odpovídající menšímu trestu, není tento menší trest bez ohledu na výsledek „trestného střelení“ uložen.

Pokud bylo „trestné střelení“ nařízeno za přestupek odpovídající dvojitému menšímu trestu nebo pokud měl být provinivšímu se týmu uložen během stejného přerušení další menší trest, není první menší trest uložen, protože „trestné střelení“ bylo nařízeno k obnovení zmařené gólové příležitosti.

Druhý menší trest bude bez ohledu na výsledek „trestného střelení“ uložen a odpykán. Takový trest bude ohlášen jako dvojitý menší trest za příslušný faul, ale hráč odpyká pouze dvě minuty.

Pokud tým obdrží gól z „trestného střelení“, neukončí se žádný odpykávaný trest.

Pokud jsou ve prospěch stejného týmu během stejného přerušení nařízena dvě „trestná střelení“ (za dva různé fauly na dva různé hráče), může být během jednoho přerušení hry vstřelen nebo přiznán pouze jeden gól.

Pokud je při prvním „trestném střelení“ dosaženo gólu, druhé „trestné střelení“ se neprovede, ale za tento přestupek se uloží a odpyká příslušný trest.

24.7. ČAS

Pokud je faul, za který bylo nařízeno „trestné střelení“, spáchán během řádné hrací doby, je „trestné střelení“ nařízeno a provedeno okamžitě běžným postupem, bez ohledu na prodlevu způsobenou tím, že hlavní rozhodčí nechal hru pokračovat do té doby, dokud útočící tým neztratil držení puku, kvůli čemuž uplynula řádná hrací doba jakékoliv hrací části.

Čas potřebný k provedení „trestného střelení“ se nezapočítává do řádné hrací doby nebo prodloužení.

24.8. PŘESTUPKY

Aby mohl hlavní rozhodčí nařídit „trestné střelení“, musí být splněna tato čtyři specifická kritéria:

- (I) přestupek musí být spáchán ve středním nebo útočném pásmu (za vlastní modrou čarou hráče s pukem);
- (II) přestupek musí být „spáchán zezadu“ (kromě faulů spáchaných zepředu brankářem při brejku);
- (III) hráči, který má puk „v držení a pod kontrolou“ (nebo který by podle posouzení hlavního rozhodčího „určitě získal puk do držení a pod kontrolou“), je „zmařena zjevná gólová příležitost“. Skutečnost, že hráč dokázal vystřelit, automaticky neznamená, že nemůže být nařízeno „trestné střelení“. Pokud byl hráč „faulován zezadu“ a bylo mu faulem „zmařeno plnohodnotné zakončení zjevné gólové příležitosti“, mělo by být „trestné střelení“ nařízeno;
- (IV) hráč, který má puk „v držení a pod kontrolou“ nebo který by podle posouzení hlavního rozhodčího „určitě získal puk do držení a pod kontrolou“, mezi sebou a brankářem nemá žádného protihráče.

Seznam přestupků, které mohou vést k nařízení „trestného střelení“. Pro podrobný popis viz příslušné číslo pravidla.

→ Více informací viz příloha IV – přehled tabulek – tabulka 11.

DRUHY TRESTŮ

PRAVIDLO 25 PŘIZNANÉ GÓLY

25.1. PŘIZNANÝ GÓL

Útočícímu týmu je přiznán gól, pokud tým soupeře odvolal z ledu brankáře a útočící hráč s pukem „v držení a pod kontrolou“ (nebo který by puk „do držení a pod kontrolu“ dostal) je ve středním nebo útočném pásnu, aniž by se mezi ním a brankou soupeře nacházel protihráč, faulován bránícím týmem. Musí se jednat o přestupek, který útočícímu hráči „zabrání skórovat“, jen když brankář není na ledě.

→ Pravidlo 25.3. přestupky – bez brankáře na ledě.

25.2. PŘESTUPKY – BRANKÁŘ NA LEDĚ

Útočícímu týmu je přiznán gól, pokud je hráč v „bezprostřední gólové příležitosti“, a je mu „zabráněno skórovat“, tím, že bránící hráč nebo brankář posune branku, ať už „úmyslně nebo neúmyslně“, a zároveň hlavní rozhodčí určí, že puk by vnikl do branky mezi brankovými tyčemi v jejich normální pozici.

25.3. PŘESTUPKY – BRANKÁŘ MIMO LED

Pro seznam přestupků, které mohou vést k přiznání gólu, když je brankář nahrazen útočícím hráčem – viz příslušné číslo pravidla.

→ Více informací viz příloha IV – přehled tabulek – tabulka 12.

25.4. PŘESTUPKY – V PRŮBĚHU TRESTNÉHO STŘÍLENÍ

Gól je přiznán, pokud se brankář pokusí zastavit „trestné střílení“ hozením hole nebo jiného předmětu na hráče provádějícího „trestné střílení“ nebo pokud posune branku (ať už úmyslně, nebo neúmyslně) či si sejme masku, aby si vynutil přerušování trestného střílení.

→ Pravidlo 63.7. – přiznaný gól.

PRAVIDLO 26 ODLOŽENÉ TRESTY

26.1. ODLOŽENÝ TREST

Pokud je potrestán třetí hráč týmu, jehož dva hráči už odpykávají trest, nezačne běžet trest třetího hráče, dokud neuplyne trest jednoho z dvou dříve potrestaných hráčů.

Třetí potrestaný hráč se musí okamžitě odebrat na trestnou lavici. Smí být nahrazen, aby „na ledě“ nebyli méně než tři hráči v poli jeho týmu.

Pokud mají tresty dvou hráčů stejného týmu uplynout ve stejný čas, oznámí kapitán tohoto týmu hlavnímu rozhodčímu, který hráč se má vrátit na led jako první a hlavní rozhodčí podle toho udělí instrukce dohlížitelům trestů (za účelem urychlení návratu hráče z trestné lavice, když tým soupeře vstřelí gól v „přesilové hře“).

26.2. UPLYNUTÍ TRESTU

Pokud tři hráči stejného týmu odpykávají tresty ve stejnou dobu a pokud je kvůli pravidlu o odloženém trestu na ledě náhradník za třetího provinivšího se hráče, nesmí se žádný ze tří potrestaných hráčů z trestné lavice vrátit do hry do nejbližšího přerušování hry.

Jakmile je hra přerušena, hráč, jehož trest zcela uplynul, se smí vrátit na led.

DRUHY TRESTŮ

Při běžící hře umožní dohlížitel trestů vrátit se na led potrestaným hráčům v pořadí, v jakém jejich tresty uplynuly, ale pouze pokud smí mít potrestaný tým na ledě více než čtyři hráče. V opačném případě musí tito hráči vyčkat do prvního přerušení hry po uplynutí svých trestů, aby se mohli vrátit z trestné lavice.

26.3. VĚTŠÍ A MENŠÍ TREST

Pokud je různým hráčům stejného týmu uložen ve stejný čas větší a menší trest, zaznamená časoměřič menší trest jako první.

PRAVIDLO 27 TRESTY PRO BRANKÁŘE

27.1. MENŠÍ TREST PRO BRANKÁŘE

Brankář nemůže být vykázán na trestnou lavici za přestupek, za který je uložen menší trest. Místo něj menší trest odpyká jiný hráč jeho týmu, který byl na ledě v době přestupku. Takového hráče určí trenér provinivšího se týmu prostřednictvím kapitána a tuto volbu už posléze nemůže změnit.

Trest uložený brankáři nesmí odpykávat potrestaný hráč.

Pokud je brankář trestán v rámci uložení souběžných trestů a jeho tým bude hrát v „oslabení“ kvůli trestům uloženým brankáři navíc, určí trenér provinivšího se týmu prostřednictvím kapitána k odpykání těchto trestů uložených brankáři navíc jakéhokoliv hráče.

27.2. VĚTŠÍ TREST PRO BRANKÁŘE

Brankář nemůže být vykázán na trestnou lavici za přestupek, za který je uložen větší trest. Místo něj větší trest odpyká jiný hráč jeho týmu, který byl na ledě v době přestupku. Takového hráče určí trenér provinivšího se týmu prostřednictvím kapitána a tuto volbu už posléze nemůže změnit.

Pokud je brankáři uložen větší trest plus osobní trest do konce utkání a tento větší trest je souběžný s větším trestem nebo trestem ve hře uloženým týmu soupeře, nemusí žádný hráč odpykávat na trestné lavici tresty uložené brankáři, jelikož byl brankář vykázán z utkání.

Pokud jsou brankáři uloženy dva větší tresty v jednom utkání (a následně automatický osobní trest do konce utkání), je brankář vykázán z ledu po celý zbytek utkání a jeho místo zaujme jiný hráč jeho týmu nebo standardní náhradní brankář, který je k dispozici. Pokud brankáře nahrazuje hráč v poli, smí být oblečen v kompletní brankářské výstroji.

27.3. OSOBNÍ TREST PRO BRANKÁŘE

Pokud je brankáři na ledě uložen osobní trest, odpyká tento trest jiný člen jeho týmu, který byl na ledě v době přestupku. Takového hráče určí trenér provinivšího se týmu prostřednictvím kapitána a tuto volbu už posléze nemůže změnit.

27.4. OSOBNÍ TREST DO KONCE UTKÁNÍ PRO BRANKÁŘE

Pokud je brankáři uložen osobní trest do konce utkání, jeho místo zaujme jiný hráč jeho týmu nebo standardní náhradní brankář, který je k dispozici. Pokud brankáře nahrazuje hráč v poli, smí být oblečen v kompletní brankářské výstroji.

DRUHY TRESTŮ

27.5. TREST VE HŘE PRO BRANKÁŘE

Pokud je brankáři uložen trest ve hře, jeho místo zaujme jiný hráč jeho týmu nebo standardní náhradní brankář, který je k dispozici. Pokud brankáře nahrazuje hráč v poli, smí být oblečen v kompletní brankářské výstroji.

Trest ve hře a jakékoliv další tresty uložené brankáři jsou odpykány okamžitě jiným hráčem jeho týmu, který byl na ledě v době přestupku. Takového hráče určí trenér provinivšího se týmu prostřednictvím kapitána a tuto volbu už posléze nemůže změnit.

Pokud je ovšem trest ve hře uložený brankáři souběžný s větším trestem nebo trestem ve hře uloženým týmu soupeře, není žádný hráč povinen odpykávat na trestné lavici trest ve hře uložený brankáři.

27.6. OPUŠTĚNÍ BRANKOVIŠTĚ

Brankáři, který při šarvátce opustí bezprostřední okolí brankoviště, se uloží menší trest.

Pokud ovšem tato šarvátka nastane uvnitř brankoviště nebo v jeho blízkosti, nasměruje hlavní rozhodčí brankáře na neutrální místo a trest za opuštění bezprostředního okolí brankoviště mu neuloží. Stejně tak pokud se brankář nachází mimo bezprostřední okolí svého brankoviště z důvodu odchodu na hráčskou lavici, aby mohl být nahrazen útočícím hráčem, a během toho se zapojí do šarvátky, menší trest za opuštění brankoviště se mu neuloží.

Dále se brankář během přerušení hry nesmí bez předchozího svolení hlavního rozhodčího odebrat ke své hráčské lavici, aby dostal náhradní hůl či jinou výstroj, nechal si ji opravit, obdržel pokyny nebo v momentu, kdy je zraněn. Pokud tak učiní, musí být okamžitě vystřídán náhradním brankářem (bez prodlení), nebo mu bude uložen menší trest pro hráčskou lavici.

→ [Pravidlo 63 – zdržování hry.](#)

27.7. ZAPOJENÍ SE DO HRY NA ÚTOČNÉ POLOVINĚ

Pokud se brankář jakýmkoliv způsobem zapojí do hry (záměrně hraje puk nebo brání soupeři) v okamžiku, kdy se nachází na své útočné polovině, uloží se mu menší trest. Při uplatňování tohoto pravidla je rozhodujícím faktorem pozice puku.

27.8. BRANKÁŘSKÝ LICHOBĚŽNÍK

Brankář nesmí hrát puk za brankou mimo vyznačenou oblast.

Pokud brankář hraje puk za brankovou čarou mimo vyznačenou oblast, uloží se mu menší trest za „zdržování hry“. Rozhodujícím faktorem je pozice puku.

Menší trest se neuloží, pokud brankář hraje puk a má při tom alespoň jednu brusli v kontaktu s brankovištěm. Brankářský lichoběžník je vyznačen čarami za každou brankou. Tyto čáry směřují šikmo od brankové čáry k mantinelům za brankou. Vnější vzdálenost těchto čar od sebe je 6,78 m na brankové čáře a 8,64 metrů u mantinelů.

→ [Více informací viz příloha VI – infografiky.](#)

27.9. PŘESTUPKY – UNIKÁTNÍ PŘESTUPKY BRANKÁŘE

Pro seznam přestupků, které mohou vést k uložení trestu brankáři – pro podrobný popis viz příslušné číslo pravidla.

→ [Více informací viz příloha IV – přehled tabulek – tabulka 13.](#)

DRUHY TRESTŮ

PRAVIDLO 28 DODATEČNÁ DISCIPLINÁRNÍ ŘÍZENÍ

28.1. DODATEČNÉ DISCIPLINÁRNÍ ŘÍZENÍ

Příslušné orgány smí dle svého posouzení zkoumat jakýkoliv incident, který se stane ve spojitosti s jakýmkoliv utkáním v pravomoci IIHF, včetně jakýchkoliv soutěžních, předsoutěžních, přípravných nebo exhibičních a ligových utkání.

Příslušné orgány mohou disciplinárně potrestat hráče, brankáře, trenéra nebo nehrajícího funkcionáře týmu za jakýkoliv přestupek spáchaný během utkání nebo po něm, bez ohledu na to, zdali tento přestupek potrestal(i) hlavní rozhodčí.

28.2. DODATEČNÉ DISCIPLINÁRNÍ ŘÍZENÍ – PŘEDSOUTĚŽNÍ A PŘÍPRAVNÁ UTKÁNÍ

Více informací o dodatečných disciplinárních řízeních v předsoutěžních a přípravných utkáních viz Disciplinární řád IIHF.

← Více informací viz Disciplinární řád IIHF.

PRAVIDLO 29 SIGNÁLY ROZHODČÍCH

Seznam a vysvětlení signálů rozhodčích se nachází v přílohách.

→ Více informací viz příloha I – signály rozhodčích.

ČÁST 05

ROZHODČÍ

ČÁST
05

ROZHODČÍ

ROZHODČÍ

PRAVIDLO 30 NOMINOVÁNÍ ROZHODČÍCH

30.1. NOMINOVÁNÍ ROZHODČÍCH

IIHF pro každé utkání nominuje rozhodčí na ledě (hlavní, čárové a náhradní rozhodčí) a pomocné rozhodčí (kouče rozhodčích, video-rozhodčího, zapisovatele, časoměřiče, atd.).

← Více informací viz Sportovní předpisy IIHF a Stanovy a předpisy IIHF.

PRAVIDLO 31 HLAVNÍ ROZHODČÍ

31.1. OBLEČENÍ A VÝSTROJ

Všichni hlavní rozhodčí jsou oblečení v černých kalhotách, oficiálních dresech IIHF a černých helmách s chráničem očí schválených IIHF a používají schválené píšťalky.

31.2. ROZHODOVÁNÍ ROZPORŮ

Hlavní rozhodčí mají obecný dohled nad utkáním a mají v průběhu utkání včetně přerušení hry plnou kontrolu nad všemi rozhodčími a hráči. V případě jakýchkoliv rozporů je jejich rozhodnutí konečné.

Do reakce hlavního rozhodčího, který obvykle přerušuje hru zapískáním, vstupuje lidský faktor, proto může hlavní rozhodčí označit hru za již přerušenu krátce před samotným zapískáním. Není rozhodující, pokud se puk stane volným nebo překoná brankovou čáru před zazněním zvuku píšťalky, v takovém případě záleží na tom, jestli hlavní rozhodčí označil hru za přerušenu dříve, než se tak stalo.

V případě jakýchkoliv rozporů ohledně hracího času nebo uplynutí doby trestu je na hlavním rozhodčím provést případné úpravy a jeho rozhodnutí je konečné. Hlavní rozhodčí smí pro určení konečného rozhodnutí využít asistenci videorozhodčího.

→ Pravidlo 37 – zkoumání videa a → pravidlo 38 – trenéřská výzva.

31.3. VHAZOVÁNÍ

Jeden z hlavních rozhodčích vhadzuje před začátkem každé hrací části. Za všechna ostatní vhadzování jsou zodpovědní čároví rozhodčí.

31.4. OBECNÉ POVINNOSTI

Je povinností hlavních rozhodčích ukládat tresty za příslušné přestupky dle výkladu pravidel, stejně jako vynášet „konečná rozhodnutí na ledě“ ve věci sporných gólů.

Hlavní rozhodčí se smí před určením rozhodnutí poradit s čárovými rozhodčími.

Hlavní rozhodčí nesmí přerušit hru za jakýkoliv přestupek popsáný v pravidle 83 – Ofsajd a pravidle 81 – Zakázané uvolnění.

Rozhodování o porušení těchto pravidel je povinností čárových rozhodčích, pokud v tom není neočekávanými důvody čárovým rozhodčím zamezeno. V takovém případě mohou jejich povinnosti vykonávat do nejbližšího přerušení hry hlavní rozhodčí.

← Více informací viz Příručka a pokyny pro rozhodčí IIHF a Příručka pro postupy rozhodčích IIHF.

ROZHODČÍ

31.5. GÓLY

Hlavní rozhodčí oznamují prostřednictvím hlasatele informace ohledně platnosti možných gólů.

Zapisovatel s pomocí videorozhodčího potvrdí „střelce gólu“ a všechny hráče, kterým má být připsána „asistence“.

→ Pravidlo 78 – góly.

Hlavní rozhodčí oznámí prostřednictvím hlasatele důvod pro neuznání gólu pokaždé, když se během hry rozsvítí světlo signalizující gól.

Hlavní rozhodčí tak učiní při prvním přerušení hry bez ohledu na signál, který ukázal při rozsvícení světla signalizujícího gól (pokud je červené gólové světlo povinné a funkční).

Hlavní rozhodčí oznámí jméno nebo číslo „střelce gólů“ a všech hráčů, kterým má být připsána „asistence“.

Kde to lze uplatnit, nahlásí hlavní rozhodčí pouze „střelce gólu“ a zapisovatel s pomocí statistiků potvrdí „střelce gólu“ a všechny hráče, kterým má být připsána „asistence“.

Jména „střelce gólu“ a všech hráčů, kterým má být připsána „asistence“, budou ohlášena prostřednictvím hlasatele.

Pokud hlavní rozhodčí neuzná gól kvůli porušení pravidel, oznámí důvod pro neuznání gólu zapisovateli, který nechá přesné rozhodnutí hlavního rozhodčího ohlásit prostřednictvím hlasatele.

31.6. POMOCNÍ ROZHODČÍ

Hlavní rozhodčí se před začátkem utkání ujistí, že jsou nominováni pomocní rozhodčí na svých místech a že jsou časomíra a signální zařízení funkční.

31.7. TRESTY

Přestupek proti pravidlům, za který byl uložen trest, ohlásí hlasatel přesně tak, jak jej sdělil hlavní rozhodčí. Pokud jsou během stejného přerušení hry potrestáni hráči obou týmů, bude jako první ohlášen trest pro hostujícího hráče.

31.8. HRÁČSKÉ DRESY

Je povinností hlavního rozhodčího ujistit se, že jsou všichni hráči správně oblečeni a že za všech situací používají schválenou výstroj v souladu s pravidly (včetně schválených reklam).

31.9. OZNÁMENÍ

Hlavní rozhodčí příslušným orgánům neprodleně a podrobně oznámí okolnosti následujících situací:

- (I) uložení osobních trestů za napadání rozhodčích;
- (II) uložení osobních trestů do konce utkání;
- (III) uložení trestů ve hře;
- (IV) hráč, brankář nebo nehrající funkcionář týmu je zapojen do šarvátky s divákem;
- (V) jakékoliv mimořádné situace, které se stanou na ledě nebo mimo něj, před začátkem utkání, během něj nebo po něm.

31.10. ZAČÁTEK A KONEC UTKÁNÍ A HRACÍCH ČÁSTÍ

Hlavní rozhodčí nebo časoměřič vyzvou v předem určený čas týmy k příchodu na led a k zahájení utkání a každé hrací části.

Pokud je z jakéhokoliv důvodu zahájení utkání zpožděno o více než patnáct minut nebo pokud nastane jakékoliv výrazné zdržení

ROZHODČÍ

ve znovuzahájení hry po přestávkách mezi hracími částmi, jejichž délku schválila IIHF (viz Sportovní předpisy IIHF), uvedou hlavní rozhodčí do svého oznámení příslušným orgánům důvod zdržení i to, který tým nebo týmy jsou za zdržení odpovědné.

Hlavní rozhodčí zůstávají na ledě po konci každé hrací části, dokud všichni hráči neodejdou do šaten.

Více informací ke vstupu na ledovou plochu a odchodu z ní viz:

← **Sportovní předpisy IIHF.**

31.11. HLAVNÍ ROZHODČÍ NENÍ SCHOPEN POKRAČOVAT V UTKÁNÍ

V soutěžích IIHF jsou pro každé utkání nominováni „náhradní“ rozhodčí.

V případě zranění některého z rozhodčích jej nahradí nominovaný „náhradní“ rozhodčí.

← **Více informací viz Příručka a pokyny pro rozhodčí IIHF a Příručka pro postupy rozhodčích IIHF.**

PRAVIDLO 32 ČÁROVÍ ROZHODČÍ

32.1. OBLEČENÍ A VÝSTROJ

Všichni čároví rozhodčí jsou oblečení v černých kalhotách, oficiálních dresech IIHF a černých helmách s ochranou očí schválených IIHF a používají schválené píšťalky.

32.2. VHAZOVÁNÍ

Čároví rozhodčí provádí všechna vhažování kromě zahájení každé hrací části.

32.3. OBECNÉ POVINNOSTI

Čároví rozhodčí jsou obecně zodpovědní za rozhodnutí o porušení pravidel o „ofsajdu“ a „zakázaném uvolnění“.

→ **Pravidlo 81 – zakázané uvolnění** a → **pravidlo 83 – ofsajd.**

Smí také přerušit hru při různých dalších situacích popsanych v pravidlech 32.4. a 33.5.

← **Více informací viz Příručka a pokyny pro rozhodčí IIHF a Příručka pro postupy rozhodčích IIHF.**

32.4. OZNÁMENÍ HLAVNÍMU ROZHODČÍMU

Čárový rozhodčí poskytne hlavnímu rozhodčímu svůj pohled na incidenty, které se během utkání stanou:

- (I) když hráč, který ztratil nebo zlomil hůl, dostane novou hůl nedovoleným způsobem → **pravidlo 10 – hole**;
- (II) když funkcionář týmu nedovoleně zasahuje do činnosti rozhodčího → **pravidlo 39 – napadání rozhodčích**;
- (III) pokud identifikovatelný hráč na hráčské nebo trestné lavici svou holí nebo tělem zasahuje do pohybu puku nebo protihráče → **pravidlo 56 – nedovolené bránění**;
- (IV) když je „příliš mnoho hráčů na ledě“ → **pravidlo 74 – příliš mnoho hráčů na ledě**;
- (V) když jsou z hráčské nebo trestné lavice na led vhozeny předměty → **pravidlo 75 – nesportovní chování**.

Čárový rozhodčí po přerušení hry oznámí hlavnímu rozhodčímu veškeré okolnosti týkající se uložení:

- (I) větších trestů → **pravidlo 20 – větší tresty**;
- (II) trestů ve hře → **pravidlo 21 – tresty ve hře**;
- (III) osobních trestů → **pravidlo 22 – osobní tresty**;

ROZHODČÍ

- (IV) osobních trestů do konce utkání → **pravidlo 23 – osobní tresty do konce utkání**;
- (V) trestů za napadání rozhodčích → **pravidlo 39 – napadání rozhodčích**;
- (VI) trestů za fyzické napadání rozhodčích → **pravidlo 40 – fyzické napadání rozhodčích**;
- (VII) trestů za nesportovní chování → **pravidlo 75 – nesportovní chování**.

Pokud čárový rozhodčí zaznamená některý z výše uvedených přestupků útočícího hráče (který hlavní rozhodčí nepostřehli) předtím, než útočící tým vstřelí gól, oznámí čárový rozhodčí hlavním rozhodčím, co viděl, gól nebude uznán a uloží se vhodný trest.

Čárový rozhodčí okamžitě přeruší hru a oznámí hlavním rozhodčím, pokud nepostřehli zjevné zranění způsobené faulem „vysokou holí“, za které má být uložen dvojitý menší trest.

→ **Pravidlo 60 – vysoká hůl.**

32.5. PŘERUŠENÍ HRY

Čárový rozhodčí přeruší hru:

- (I) když usoudí, že hráč utrpěl vážné zranění a hlavní rozhodčí to nepostřehli → **pravidlo 8 – zranění hráči**;
- (II) když diváci jakýmkoliv způsobem zasahují do hry nebo nastane incident s diváky → **pravidlo 24 – trestné střelení**;
- (III) pro nařízení „trestného střelení“ na základě → **pravidla 53 – hození výstroje**;
- (IV) když nastane předčasné nahrazení brankáře → **pravidlo 71 – předčasné nahrazení**;
- (V) když je porušeno pravidlo o „příliš mnoho hráčích na ledě“ → **pravidlo 74 – příliš mnoho hráčů na ledě**;
- (VI) při nedovoleném vjetí do kruhu pro „vhazování“ při provádění vhazování → **pravidlo 76 – vhazování**;
- (VII) když je puk jedním z centrů zahrán rukou při snaze vyhrát „vhazování“ v kterémkoliv pásmu → **pravidlo 76 – vhazování**;
- (VIII) když je vstřelen gól, který hlavní rozhodčí nepostřehli → **pravidlo 78 – góly**;
- (IX) když je puk přihrán rukou spoluhráči v jiném než obranném pásmu a hlavní rozhodčí to nepostřehli → **pravidlo 79 – přihrávka rukou**;
- (X) když je puk zahrán holí nad běžnou úroveň ramen a hlavní rozhodčí to nepostřehli → **pravidlo 80 – hra vysokou holí**;
- (XI) když se tým dopustí „zakázaného uvolnění“ → **pravidlo 81 – zakázané uvolnění**;
- (XII) při porušení pravidla o „ofsajdu“ → **pravidlo 83 – ofsajd**;
- (XIII) když neoprávněný hráč či jiná osoba zasahuje do hry s pukem → **pravidlo 5 – tým**, → **pravidlo 74 – příliš mnoho hráčů na ledě**, → **pravidlo 78 – góly** a → **pravidlo 84 – postupy v prodloužení**;
- (XIV) když se puk dostane „mimo hřiště“ nebo je nehratelný → **pravidlo 85 – puk mimo hru**.

32.6. ČÁROVÝ ROZHODČÍ NENÍ SCHOPEN POKRAČOVAT V UTKÁNÍ

Pokud čárový rozhodčí během hry neúmyslně opustí led nebo utrpí zranění, které mu brání v dalším plnění jeho povinností, je hra automaticky přerušena.

← Více informací viz Příručka a pokyny pro rozhodčí IIHF a Příručka pro postupy rozhodčích IIHF.

ROZHODČÍ

PRAVIDLO 33 ZAPISOVATEL

33.1. OBECNÉ POVINNOSTI

Před začátkem utkání obdrží zapisovatel od vedoucího nebo trenéra každého týmu seznam hráčů týmu způsobilých hrát utkání. Tyto informace jsou před zahájením hry sděleny trenérovi týmu soupeře. Trenér musí zapisovateli dodat „sestavu“ nejméně šedesát minut před začátkem utkání.

Spolu s dodáním sestavy obdrží zapisovatel od vedoucího týmu nebo trenéra jména kapitána a zástupců kapitána a označí je do zápisu o utkání písmenem „C“ nebo „A“ k jejich jménům.

Zapisovatel zaznamenává vstřelené góly, „střelce gólů“ a hráče, kterým má být přiznána „asistence“, a zaznamenává na seznam hráče, kteří se skutečně zúčastnili hry. Podrobné statistiky a poznámky jsou zkompletovány podle Předpisů IIHF pro zpracování výsledků.

Po skončení utkání zapisovatel zkompletuje a podepíše zápis o utkání a předá jeho kopii IIHF. Zapisovatel připraví zápis k podpisu hlavním rozhodčím a předá jeho kopii IIHF.

← Více informací viz **Technické předpisy IIHF**.

33.2. GÓLY A ASISTENCE

Hlavní rozhodčí oznámí jméno nebo číslo „střelce gólu“, a všech hráčů, kterým má být připsána „asistence“.

Ve vybraných soutěžích IIHF hlavní rozhodčí oznámí pouze „střelce gólu“ a zapisovatel s pomocí statistiků potvrdí „střelce gólu“ a všechny hráče, kterým má být připsána „asistence“.

V potaz nejsou brány žádné žádosti o změnu udělených bodů, pokud nejsou podány kapitánem týmu před znovuzahájením hry nebo prostřednictvím zástupce týmu okamžitě po skončení utkání.

Po skončení utkání zapisovatel zkompletuje a podepíše zápis o utkání a připraví jej k podpisu hlavním rozhodčím. Zápis o utkání je pak považován za uzavřený a zaslán IIHF.

Pokud je akce posuzována prostřednictvím videotechniky a gól je uznán, zaznamená zapisovatel gól a jakékoliv případné asistence v čase, kdy byl gól vstřelen, ačkoliv po jeho vstřelení hra ještě nějakou dobu pokračovala.

Pokud si zapisovatel není jistý časem vstřelení gólu, zkontroluje jej s pomocí videorozhodčího. Časoměřič musí být také informován, aby mohl náležitě upravit hrací čas a zbývající čas běžících trestů. Gól je připsán poslednímu hráči z týmu, který se dotkl puku předtím, než puk přešel brankovou čáru.

→ **Pravidlo 78 – góly.**

„Asistence“ je přiznána hráči nebo hráčům (maximálně dvěma), kteří se dotkli puku před „střelcem gólu“ za předpokladu, že mezitím puk nezahrál nebo „nedostal pod kontrolu“ žádný protihráč.

Asistence smí být příslušným hráčům připsána i u přiznaného gólu, pokud to hlavní rozhodčí nebo zapisovatel vyhodnotí tak, že by byly asistence připsány i v případě gólu vstřeleného běžným způsobem.

Pokud je gól vstřelen v poslední minutě hrací části, kdy se na časomíře zobrazuje čas na desetiny sekundy, je zbývající čas zaokrouhlen nahoru na celou sekundu a v této podobě je uveden do oficiálních záznamů jako čas vstřelení gólu.

← Více informací viz **Technické předpisy IIHF**.

ROZHODČÍ

33.3. SESTAVY

Metodika IIHF ukládá, že trenéři obou týmů poskytnou zapisovateli konečný seznam hráčů způsobilých hrát utkání a označí kapitána a jeho zástupce nejpozději do pěti minut od ukončení předzápasového rozbruslení (dvacet minut před úvodním „vhozováním“). Těchto dvacet minut umožňuje zapisovateli zkompletovat sestavy, vrátit je trenérům obou týmů a poskytnout kopii obou sestav hlavním rozhodčím.

Zapisovatel může pro ušetření času asistovat v plnění těchto povinností jiný pomocný rozhodčí.

Zapisovatel musí nahlásit příslušným orgánům, pokud jakýkoliv trenér nespolupracuje v souladu s těmito doporučenými pokyny.

33.4. MÍSTO

Zapisovatel se nachází v boxu rozhodčích, který je umístěn naproti hráčským lavicím, a měl by mít ze svého místa dobrý výhled na ledovou plochu.

Zapisovatel má přístup k monitoru a zařízení určenému ke komunikaci s videorozhodčím.

33.5. TRESTY

Zapisovatel do zápisu o utkání správně zaznamenává veškeré tresty uložené rozhodčími na ledě, včetně jmen potrestaných hráčů, uloženého trestu, doby trvání každého trestu a času, v němž byl trest uložen.

Zapisovatel musí pomáhat dohlížitelům trestů při sledování čísel hráčů na ledě v případě uložení trestu brankáři nebo vykázaní hráče z utkání.

Zapisovatel musí také sledovat hráčské lavice v případě šarvátky a zaznamenat čísla všech hráčů, kteří při šarvátce opustili hráčskou nebo trestnou lavici, a v pořadí, v jakém se to stalo.

PRAVIDLO 34 ČASOMĚŘIČ

34.1. OBECNÉ POVINNOSTI

Časoměřič zaznamenává čas zahájení a ukončení každé hrací části utkání.

Během hry časoměřič s vhozením puku spouští časomíru a zastavuje ji, jakmile uslyší zapískání rozhodčího nebo jakmile padne gól.

Časoměřič nechá hlasatelem ohlásit, že:

- (I) zbývá odehrát jedna minuta do konce první a druhé třetiny;
- (II) zbývají odehrát dvě minuty do konce třetí třetiny.

Pro případ, že by selhala časomíra, musí být k určení správného hracího času k dispozici ruční stopky.

← Více informací viz Technické předpisy IIHF.

34.2. PŘESTÁVKY

Aby informoval diváky, nechává časoměřič na časomíře zobrazovat čas, který zbývá do konce přestávky. Časomíra musí být pro účely zobrazování času přestávky spuštěna okamžitě po skončení hrací části. Přestávky jsou dlouhé 15 minut, pokud není určeno jinak.

Pokud z jakéhokoliv důvodu nastanou neobvyklá zdržení (například šarvátka, problémy s ledem nebo jeho úpravou), je potřeba spouštět časomíru s ohledem na tyto okolnosti.

← Více informací viz Technické předpisy IIHF.

ROZHODČÍ

34.3. POSTUPY PŘI PRODLOUŽENÍ

Pokud se prodlužují utkání v základní části soutěže nebo ve skupinové fázi turnaje, nastaví časoměřič v rámci přípravy na prodloužení časomíru na pět minut. Prodloužení začne okamžitě po odklizení sněhu z ledové plochy.

→ Pravidlo 84 – postupy v prodloužení.

← Více informací viz Sportovní předpisy IIHF.

34.4. SIGNÁLNÍ ZAŘÍZENÍ

Pokud není stadion vybaven automatickým signálním zařízením nebo pokud takové zařízení selže, signalizuje časoměřič konec každé hrací části zapískáním na píšťalku.

34.5. ZAČÁTEK HRACÍCH ČÁSTÍ

Časoměřič dá hlavním rozhodčím a oběma týmům pokyn k zahájení utkání a každé hrací části. Hlavní rozhodčí poté hru neprodleně zahájí.

→ Pravidlo 77 – měření času hry a přestávek.

← Více informací viz Sportovní předpisy IIHF.

34.6. TELEVIZE A PRODUCENT SIGNÁLU

← Více informací viz Sportovní předpisy IIHF.

34.7. OVĚŘENÍ ČASU

V případě chybného spuštění hracího času a času trestů, které způsobí porušení postupu „vhozování“, musí být příslušný čas nahrazen. Pro ujištění, že je čas nahrazen přesně, může být provedena konzultace s videorozhodčím.

V případě rozporů ohledně hracího času záleží na hlavních rozhodčích, aby rozhodli o vhodné úpravě času. Jejich rozhodnutí je konečné. Hlavní rozhodčí smí k určení konečného rozhodnutí využít spolupráce s videorozhodčím.

→ Pravidlo 37.6. – zkoumání videa.

Časoměřič při ověřování hracího času asistuje s využitím doplňkového měřicího zařízení (stopky schválené IIHF). V případě, že časomíra při znovuzahájení hry selže, smí se rozhodčí na ledě rozhodnout přerušit hru, pokud nemá žádný tým bezprostřední gólovou příležitost, nebo nechat hru pokračovat do nejbližšího běžného přerušování hry.

Ve spolupráci s časoměřičem a videorozhodčím je pak časomíra nastavena na správný čas. V případě, že videozáznam ukáže, že byl před přerušением hry vstřelen gól, informuje videorozhodčí časoměřiče a zapisovatele o času vstřelení gólu a hracím času, který má být na časomíře nahrazen.

PRAVIDLO 35 DOHLÍŽITEL TRESTŮ

35.1. OBECNÉ POVINNOSTI

Dohlížitel trestů pro potřeby zápisu o utkání správně zaznamenává veškeré tresty uložené rozhodčími na ledě, včetně jmen potrestaných hráčů, uloženího trestu, doby trvání každého trestu a času, v němž byl trest uložen.

Časoměřič informuje potrestané hráče a dohlázeitele trestů o správném času uplynutí všech trestů. V případě poruchy zařízení, které měří dobu trestů, se k určení času uplynutí každého trestu použije časomíra. Za normálních okolností slouží zařízení, které měří dobu trestů, oficiálně pro všechny tresty, po kterých musí hrát tým s méně než pěti hráči v poli.

ROZHODČÍ

Hráči mohou opustit trestnou lavici pouze v souladu se zařízením, které měří dobu trestů, nebo jak to jinak ukládají pravidla. Každé porušení pravidel, za které byl uložen trest, se ohlásí prostřednictvím hlasatele tak, jak jej oznámil hlavní rozhodčí. Pokud jsou ve stejný čas potrestáni hráči obou týmů, jako první se ohlásí trest pro hostujícího hráče.

Pokud je během jednoho přerušení hry jednomu hráči uloženo více osobních trestů do konce utkání, ohlásí se pouze jeden osobní trest do konce utkání.

Osobní tresty a souběžné větší tresty se nezadávají na zařízení, které měří dobu trestů, ale potrestaní hráči jsou o svém trestu jen informováni a opustí trestnou lavici při prvním přerušení hry po uplynutí doby jejich trestu.

Pokud je hráči uloženo k dalším trestům i osobní trest, začne osobní trest běžet až po odpykání všech ostatních trestů (nebo jejich ukončení z důvodu vstřeleného gólu).

Pokud hráč opustí trestnou lavici předtím, než jeho trest uplynul, musí si dohlázeč trestů poznamenat čas incidentu a při nejbližší příležitosti na to upozornit hlavní rozhodčí.

Je povinností dohlázeče trestů ujistit se, že se potrestaní hráči vrátí na trestnou lavici před vhozením puku na začátku každé hrací části.

Pokud se potrestaný hráč nevrátí na trestnou lavici, upozorní na to dohlázeč trestů hlavní rozhodčí a hra nemůže znovu začít, dokud se potrestaný hráč na trestnou lavici nevrátí.

35.2. VYBAVENÍ

Pro případ, že by selhal měřicí systém, musí být k určení správného hracího času k dispozici ruční stopky.

35.3. TRESTY PRO BRANKÁŘE

Pokud je potrestán brankář, jeho trest odpyká jiný hráč jeho týmu, který byl na ledě v době, kdy byla hra kvůli přestupku přerušena. Komunikace se zapisovatelem nebo statistiky je v takovém případě důležitá, protože ti mohou dohlázeče trestů informovat o tom, kteří hráči byli skutečně na ledě, a zajistit, že trest odpykají pouze hráči k tomu způsobilí.

35.4. TRESTNÉ STŘÍLENÍ

Dohlázeč trestů zaznamená do záznamů každé nařízené „trestné střelení“, jméno hráče, který jej provádí, a výsledek trestného střelení.

35.5. MĚŘENÍ ČASU TRESTŮ

Dohlázeč trestů je zodpovědný za to, aby byly za všech situací na časomíru správně zadány uložené časy. V případě nesrovnalostí mezi časem zadaným na časomíru a oficiálním hracím časem na ně neprodleně upozorní hlavní rozhodčí a je zodpovědný za provedení všech úprav, které mu hlavní rozhodčí nařídí.

Pokud jsou ve stejný čas potrestáni dva hráči jednoho týmu a jeden hráč týmu soupeře, vyžádá si dohlázeč trestů prostřednictvím hlavního rozhodčího nebo kapitána příslušného týmu informaci, který z trestů bude na časomíru zadán.

35.6. OZNÁMENÍ

Pokud je hráči uloženo trest, který vede k „automatickému vykázání z utkání“, musí o této skutečnosti dohlázeč trestů informovat hlavní rozhodčí v době ukládání trestu, aby bylo zajištěno, že osobní trest do konce utkání bude skutečně uložen. Pokud jsou tresty uloženy v poslední minutě hrací části, kdy se na časomíře zobrazuje čas na desetiny sekundy, je zbývající čas zaokrouhlen nahoru na celou sekundu a uveden do oficiálních záznamů jako čas uložení trestu.

ROZHODČÍ

35.7. MĚŘENÍ HOLE

Dohlížitel trestů má pro potřeby hlavních rozhodčích po celou dobu utkání připravenou „oficiální měрку IIHF pro měření hole“ i běžný metr. Dohlížitel trestů také do zápisu o utkání zaznamenává podrobnosti a výsledek jakéhokoliv měření hole, které hlavní rozhodčí v průběhu utkání provedli.

35.8. POTVRZENÍ ČASU

Pokud je gól uznán na základě zkoumání videa a po jeho vstřelení hra ještě pokračovala, musí dohlížitel trestů veškeré tresty upravit do správné podoby. Časomíra musí být vrácena do času vstřelení gólu. Pokud bylo v tu chvíli signalizované vyloučení, bude trest uložen v tomto času.

PRAVIDLO 36 STATISTICI

← Více informací viz Technické předpisy IIHF.

PRAVIDLO 37 ZKOUMÁNÍ VIDEOA

37.1. VIDEOROZHODČÍ

IIHF obsadí pracoviště videorozhodčího zkušenými rozhodčími, kteří sledují všechna utkání a spolupracují s rozhodčími na ledě a pomocnými rozhodčími na každém stadionu při kontrole všech gólů a sporných či nejasných situací a činí rozhodnutí v souladu se specifickými podmínkami, které jsou v těchto pravidlech stanoveny.

IIHF obsazuje pro každé utkání na každém stadionu rozhodčího, který bude pracovat jako videorozhodčí. Pracoviště videorozhodčího se nachází na odděleném místě v horním patře budovy s nezakrytým výhledem na obě branky.

Toto pracoviště musí být dostatečně velké, aby se do něj vešly čtyři osoby (videorozhodčí, technik video–kontroly, kouč rozhodčích a zástupce IIHF), a musí obsahovat prostor pro monitory a záznamové vybavení.

Videorozhodčí a kouč rozhodčích mají přístup ke všem dostupným záznamům od všech vysílatelů utkání.

Videorozhodčí a kouč rozhodčích jsou vybaveni též nejmodernějšími komunikačními systémy, které jim zajistí přímé spojení s pomocnými rozhodčími a rozhodčím(i) na ledě.

← Více informací viz Technické předpisy IIHF.

37.2. POSTUPY ZKOUMÁNÍ ZÁZNAMU GÓLOVÝCH SITUACÍ

Každý gól je kontrolován videorozhodčím IIHF. Pokud je potřeba pozdržet znovuzahájení hry po vstřelení gólu, bude na to upozorněn pomocný rozhodčí, který informuje hlavní rozhodčí, aby pozdrželi „vhazování“ ve středu hřiště.

Jakmile videorozhodčí IIHF prozkoumá dostupné záběry a potvrdí, že gól platí, informuje pomocný rozhodčí hlavního rozhodčího, že je možné hru znovu zahájit. Pokud je potřeba provést podrobnější kontrolu možného gólu, dá videorozhodčí IIHF pokyn k zaznění sirény a hlasatel ohlásí: „prohlíží se záznam hry“. Jakmile je situace prozkoumána a gól je potvrzen, bude vstřelení gólu ohlášeno běžným způsobem.

Pokud se při kontrole zjistí, že gól nemá být uznán, bude důvod neuznání gólu ohlášeno.

Pokud videorozhodčí IIHF zpozoruje situaci s možným gólem, který rozhodčí na ledě nezaznamenali, spojí se během prvního přerušení hry pomocný rozhodčí s hlavním rozhodčím a informuje ho, že je situace zkoumána. Hlasatel ohlásí: „prohlíží se záznam hry“.

ROZHODČÍ

Pokud se při kontrole zjistí, že gól má být uznán, vrátí se časomíra do času vstřelení gólu.

Pokud se při kontrole zjistí, že gólu nebylo dosaženo, čas se nijak neupravuje. Během jednoho přerušení hry smí být uznán pouze jeden gól.

Pokud tým A dosáhl možného gólu, který později videorozhodčí IIHF potvrdí, jakýkoliv gól vstřelený týmem B v době mezi dosažením možného gólu týmem A a přerušением hry (vstřelením gólu týmem B) nebude uznán.

Pokud se ukáže, že při domnělém gólu dosaženém týmem A přešel puk brankovou čáru nedovoleným způsobem (například „zjevným kopnutím“), videorozhodčí IIHF gól neuzná; týmu B nebude v tomto případě uznán žádný gól, jelikož hra měla být přerušena v okamžiku dosažení domnělého gólu. Čas hry (včetně času trestů) bude vrácen na čas dosažení domnělého gólu týmem A – ať už uznán byl, či nikoliv.

Jakékoliv tresty signalizované v době mezi možným gólem a následujícím přerušением hry budou uloženy běžným způsobem, s výjimkou menšího trestu pro tým, který obdržel možný a následně uznáný gól. Tento menší trest je totiž vstřelením gólu zrušen – viz → **pravidlo 16.2. – menší tresty** a → **pravidlo 18.2. – dvojité menší tresty**.

Pokud se přestupek spáchaný jakýmkoliv týmem stane po prvním přerušением hry, které následuje po vstřelení domnělého gólu (přestupek po odpískání), je trest uložen a odpykán běžným způsobem bez ohledu na rozhodnutí po přezkoumání záznamu.

Pokud hlavní rozhodčí signalizuje, že se prohlíží záznam hry, odeberou se okamžitě všichni hráči (s výjimkou brankářů) ke své hráčské lavičce. Pokud tak neučiní, může být provinivšímu se hráči nebo hráčům uložen osobní trest do konce utkání a incident bude nahlášen příslušným orgánům.

Jakýkoliv možný gól vyžadující zkoumání záznamu musí být přezkoumán před nejbližším přerušением hry nebo během něj. Žádný gól nesmí být uznán (nebo neuznán) na základě zkoumání záznamu poté, co byl puk vhozen a hra znovu zahájena.

Videorozhodčí IIHF se přímo spojí s hlavním rozhodčím (hlavními rozhodčími) na ledě, aby jim při zkoumání jakékoliv sporné situace nebo sporného gólu asistoval. Rozhodnutí rozhodčích na ledě (hlavních nebo čárových) je konečné.

← **Více informací viz Technické předpisy IIHF.**

37.3. GÓLOVÉ SITUACE PODLEHAJÍCÍ ZKOUMÁNÍ ZÁZNAMU

Předmětem zkoumání videorozhodčího IIHF jsou následující situace:

- (I) zda puk přešel brankovou čáru;
- (II) zda puk přešel brankovou čáru předtím, než byla posunuta branka;
- (III) zda puk přešel brankovou čáru před uplynutím hracího času na konci hrací části;
- (IV) zda byl puk dopraven do branky za použití nohy nebo brusle „zjevným kopnutím“;
- (V) zda byl puk do branky úmyslně nasměrován, odpálen nebo hozen útočícím hráčem jinak (a jakoukoliv jinou částí těla) než holí – kromě nohy nebo brusle – viz bod (IV) výše;
- (VI) zda se puk do branky odrazil přímo od rozhodčího na ledě;
- (VII) zda byl puk zahrán nebo tečován do branky vysokou holí nad úroveň břevna;
- (VIII) zda puk vnikl do branky správným způsobem přední částí branky (například ujištění, jestli puk nevnikl do branky nesprávně skrz síť nebo pod brankovou konstrukcí atd.);

ROZHODČÍ

- (IX) zda puk vnikl do branky při pokračující hře, ačkoliv rozhodčí zapískal poté, co ztratil puk z dohledu, ale výsledek akce tím nebyl ovlivněn;
- (X) potvrzení, že všech možných gólů vstřelených při „trestném střelení“ nebo „samostatných nájezdech“ bylo dosaženo v souladu s pravidly (například brankář opustil brankoviště předtím, než se střelec dotkl puku ve středu hřiště, brankář hodil hůl, brankář posunul branku, střelec zahrál pukem nad běžnou úroveň ramen, střelec provedl nedovolenou „otočku o 360°“, střelec neudržel puk v neustálém pohybu vpřed, „dvojitý dotyk“ nebo „dorážka“ atd.).

Další situace způsobilé ke zkoumání záznamu, pokud se neuplatňuje pravidlo 38 – trenérská výzva:

Trenérská výzva se bude uplatňovat pouze ve vybraných soutěžích IIHF.

- (XI) Pokud se neuplatňuje pravidlo o trenérské výzvě, smí hlavní rozhodčí podle svého posouzení zkontrolovat, zdali nedošlo k nedovolenému bránění brankáři.

→ Více informací viz příloha V – technické požadavky.

← Více informací viz Sportovní předpisy IIHF.

37.4. ZJEVNÉ KOPNUTÍ

Pokud puk vnikne do branky jako přímý důsledek „zjevného kopnutí“, „gól nebude uznán“. Pro potřeby zkoumání záznamu se za „zjevné kopnutí“ považuje situace, při které je na záznamu zřetelné, že útočící hráč záměrně uvedl puk do pohybu kopnutím nohy nebo brusle a puk následně vnikl do branky. Gólu nemůže být dosaženo při akci, kdy útočící hráč dopravil puk do branky bruslí za použití „zjevného kopnutí“ (ani když se poté puk odrazí od jiného hráče, kromě hole hráče v poli).

Gólu nemůže být dosaženo při akci, kdy útočící hráč kopne jakoukoliv součást výstroje (hůl, rukavici, helmu, apod.) do puku, včetně situace, kdy kopne do čepele vlastní hole a puk následně přejde brankovou čáru.

Pokud se puk do branky odrazí od brusle útočícího hráče, který nepoužil „zjevné kopnutí“, „gól bude uznán“.

Pokud je puk do branky nasměrován bruslí útočícího hráče, „je gól uznán“ za předpokladu, že se nejedná o očividné „zjevné kopnutí“.

→ Pravidlo 49.2. – kopnutí – góly.

37.5. PUK ZASAŽENÝ VYSOKOU HOLÍ

Rozhodujícím faktorem při zkoumání záznamu při hře vysokou holí je, v jakém místě vzhledem k břevnu se puk dotknul hole.

Pokud se puk dotkne té části hole, která se nachází na úrovni břevna nebo pod ní (ačkoliv se jiná část hole nachází nad úrovní břevna), a poté vnikne do branky, gól bude uznán.

→ Pravidlo 80.3. – hra vysokou holí.

37.6. ZKOUMÁNÍ VIDEO K POTVRZENÍ ČASU NA ČASOMÍŘE

Videorozhodčí IIHF smí využít zkoumání videa ke stanovení správného času na časomíře.

Záznamy dvou kamer umístěných nad brankami musí povinně obsahovat „vložený čas“. Producent signálu by ji měl zobrazovat na všech dalších záznamech, kde je to možné.

V případě chybného uplynutí hracího času a času trestů, které způsobí porušení pravidel „vhazování“ nebo puk mimo hru, musí být čas nahrazen.

Videorozhodčí IIHF smí být v takovém případě využit ke konzultaci nebo smí vhodným způsobem přímo zasahovat do činnosti rozhodčích

ROZHODČÍ

na ledě a pomocných rozhodčích, aby se zajistilo, že jakékoliv chybné uplynutí hracího času a času zbývajících do vypršení trestů kvůli výše zmíněným situacím bude adekvátně nahrazeno.

→ **Pravidlo 76.8. – postup vzhazování – ověření času** a → **pravidlo 85.7. – puk mimo hru – ověření času.**

V případě neshod ohledně hracího času rozhodne o adekvátní úpravě času videorozhodčí IIHF a jeho rozhodnutí je konečné. Časoměřič ověřuje hrací čas kontrolním měřicím zařízením (stopkami schválenými IIHF). Pokud zkoumání záznamu ukáže, že byl vstřelen gól před přerušением hry, informuje videorozhodčí IIHF časoměřiče a zapisovatele o času vstřelení gólu a délce hracího času, který má být na časomíře nahrazen.

→ **Pravidlo 34.7. – časoměřič – ověření času.**

Pokud videorozhodčí dokáže za využití videozáznamů určit, že byl vstřelen gól, ale hra stále pokračuje, nechá videorozhodčí zaznít sirénu k okamžitému přerušением hry a gól bude uznán. Časomíra se poté vrátí do času vstřelení gólu.

Pokud je nejbližší přerušением hry po domnělém gólu shodné s koncem hrací části, sdělí rozhodčí na ledě oběma týmům, aby zůstaly na své hráčské lavici, dokud není zkoumání dokončeno.

37.7. BRANKOVÝ ROZHODČÍ – VIDEOSYSTÉM NENÍ K DISPOZICI

V soutěžích IIHF, kde není k dispozici videosystém, se místo toho využívá brankových rozhodčích.

Za každou brankou (nebo v oblasti k tomu určené a schválené IIHF) se nachází jeden brankový rozhodčí, pokud možno na vhodně chráněných místech tak, aby nebylo možno nijak zasahovat do jeho práce. Brankoví rozhodčí během utkání nemění branku, která je v jejich kompetenci.

Brankový rozhodčí signalizuje, standardně rozsvícením červeného světla, své rozhodnutí, že puk přešel brankovou čáru celým objemem a mezi brankovými tyčemi.

Jediné rozhodnutí brankového rozhodčího spočívá v tom, jestli puk skutečně vnikl do branky, nikoliv to, jakým způsobem ji překročil. Světlo musí být rozsvíceno po dobu pěti sekund pokaždé, kdy puk vnikne do branky, bez ohledu na okolnosti. Konečné rozhodnutí závisí na hlavním rozhodčím.

← **Více informací viz Technické předpisy IIHF.**

PRAVIDLO 38 TRENÉRSKÁ VÝZVA

38.1. OBECNĚ

Zkoumání videa na základě trenérské výzvy je možné pouze v situacích „uznaný nebo neuznaný gól“ a je zamýšleno tak, aby bylo možné je využít pouze v úzkém rozsahu situací.

Ve všech situacích, které spadají pod trenérskou výzvu, může být původní rozhodnutí na ledě změněno pouze v případě, že záznam přesvědčivě a nesporně vyvrátí původní rozhodnutí na ledě.

Pokud není záznam předmětné situace průkazný nebo pokud existují jakékoliv pochybnosti o oprávněnosti změny rozhodnutí učiněného na ledě, bude původní rozhodnutí potvrzeno.

← **Více informací viz Technické předpisy IIHF.**

ROZHODČÍ

38.2. SITUACE PODLÉHAJÍCÍ TRENÉRSKÉ VÝZVĚ

Tým si smí vyžádat trenérskou výzvu pouze ke kontrole následujících situací:

(I) „Ofsajd” – během akce předcházející gólu

Akce, která předcházela rozhodnutí na ledě o „uznání gólu”, a bránící tým se domnívá, že hra měla být přerušena, protože útočící tým porušil pravidlo o „ofsajdu”.

→ **Pravidlo 83 – ofsajd.**

(II) Nepřerušeni hry v útočném pásmu předcházející gólu

Akce, která vede k rozhodnutí na ledě o „uznání gólu”, a bránící tým se domnívá, že měla být přerušena hra z důvodu události způsobené útočícím týmem v útočném pásmu, ale přerušena nebyla;

(III) Vstřelení gólu z akce s možným „nedovoleným bráněním brankáři”

(1) Akce, která vede k rozhodnutí na ledě o „uznání gólu”, a bránící tým se domnívá, že gól neměl být uznán pro „nedovolené bránění brankáři” → **pravidlo 69 – nedovolené bránění brankáři**; nebo

(2) Akce, která vede k rozhodnutí na ledě o „neuznání gólu”, přestože puk vnikl do branky, ale rozhodčí na ledě rozhodli, že se útočící hráč provinil „nedovoleným bráněním brankáři”, a útočící tým se domnívá, že:

- k žádnému skutečnému kontaktu s brankářem, který by vyvolal útočící hráč, nedošlo; nebo
- útočící hráč byl natlačen, strčen nebo faulován bránícím hráčem tak, že se kvůli tomu dostal do kontaktu s brankářem; nebo
- útočící hráč svou pozicí v brankovišti nebránil brankáři v zákroku, protože tato pozice neměla na hru žádný znatelný vliv.

38.3. ZKOUMÁNÍ VIDEOA INICIOVANÉ VIDEOROZHODČÍM IIHF NAHRAZUJÍCÍ TRENÉRSKOU VÝZVU

V poslední minutě třetí třetiny a kdykoliv během prodloužení iniciuje videorozhodčí IIHF kontrolu všech situací, které by jinak podléhaly trenérské výzvě.

Videorozhodčí IIHF je i nadále zodpovědný za kontrolu všech gólových situací, které jsou pravidly určeny ke zkoumání videem.

→ **Pravidlo 37 – zkoumání videa.**

Pokud je v utkání možno vyžádat si trenérskou výzvu a posuzují se gólové situace související s možným „ofsajdem”, s „událostí v útočném pásmu”, která měla vést k přerušeni hry, nebo s „nedovoleným bráněním brankáři”, videorozhodčí IIHF nejprve rozhodne, jestli puk vnikl do branky v souladu s pravidly, a až pak případně podrobí akci další kontrole postupem jako při trenérské výzvě (nebo, během poslední minuty hry či v prodloužení, při kontrole iniciované videorozhodčím IIHF).

Pokud tým požádá o trenérskou výzvu, ale zkoumání videa na základě pravidla 37 ukáže, že by bylo vyžádání trenérské výzvy nadbytečné, bude to vyhodnoceno tak, že k vyžádání trenérské výzvy nedošlo.

ROZHODČÍ

38.4. PROCES VYŽÁDÁNÍ TRENÉRSKÉ VÝZVY

Veškeré trenérské výzvy musí být vyžádány verbálně směrem k hlavnímu rozhodčímu před „vhozováním“ ve středu hřiště po „vstřeleném gólu“ nebo, v případě „neuznaného gólu“, z důvodu „nedovoleného bránění brankáři“, před znovuzahájením hry.

Při rozhodování, jestli si trenérskou výzvu vyžádat, nebo ne, nesmí týmy znovuzahájení hry zbytečně zdržovat. Jakékoliv takové zdržování může vést k odepření práva vyžádat si trenérskou výzvu a dle posouzení hlavního rozhodčího může vést i k uložení menšího trestu pro hráčskou lavici za „zdržování hry“.

→ **Pravidlo 63 – zdržování hry.**

Pro urychlení procesu kontroly jsou trenéři, kteří si trenérskou výzvu žádají, povinni s dostatečnou přesností sdělit hlavnímu rozhodčímu jak důvod k jejímu vyžádání (například uvést přestupek, ke kterému mělo dojít), tak přibližný čas ve hře, kdy se měl přestupek odehrát. Pokud tyto informace nesdělí s dostatečnou přesností, může jim být právo vyžádat si trenérskou výzvu odepřeno.

Během jednoho přerušování hry si každý tým smí vyžádat pouze jednu trenérskou výzvu.

38.5. PROCES KONTROLY TRENÉRSKÉ VÝZVY

Technické oddělení IIHF ve spolupráci s organizátorem zajistí, aby byla na všech stadionech k dispozici vhodná technika (například tablet či monitor), která umožní rozhodčím na ledě ve spolupráci s videorozhodčím IIHF kontrolovat záznamy akcí, které se stanou předmětem trenérské výzvy (nebo akcí během poslední minuty třetí třetiny či kdykoliv v prodloužení, jejichž kontrolu iniciuje videorozhodčí IIHF).

Pokud je to možné a prakticky proveditelné, budou záznamy poskytnuté rozhodčím na ledě shodné se záznamy, které využívá videorozhodčí IIHF.

Jakmile je vyžádána trenérská výzva (nebo kontrola záznamu během poslední minuty třetí třetiny či kdykoliv v prodloužení, kterou iniciuje videorozhodčí IIHF), spojí se videorozhodčí IIHF okamžitě pomocí headsetu s rozhodčím na ledě (rozhodčím na ledě), který je zodpovědný za rozhodnutí učiněné na ledě, a předtím, než se budou zkoumat jakékoliv videozáznamy, s ním prodiskutuje následující:

- (I) jaké „konečné rozhodnutí rozhodčí na ledě učinil“; a
- (II) co rozhodčí na ledě během předmětné akce viděl(i).

Videorozhodčí se účastní komunikace s rozhodčím na ledě prostřednictvím headsetu a poskytuje rozhodčím na ledě (hlavním i čárovým) potřebné informace. Za „konečné“ rozhodnutí jsou zodpovědní rozhodčí na ledě.

„Rozhodnutí na ledě“ zkoumá příslušný (příslušní) rozhodčí na ledě a videorozhodčí IIHF současně, a to za použití všech dostupných záznamů, které považují za relevantní.

Po společné kontrole a konzultaci rozhodčí na ledě (hlavní nebo čároví) rozhodnou, jestli bude původní „rozhodnutí na ledě“ potvrzeno, nebo bude změněno.

Jakmile je rozhodnuto, hlavní rozhodčí informuje dohlázeatele trestů nebo hlasatele a toto rozhodnutí bude ohlášeno.

ROZHODČÍ

38.6. PRÁVO VYŽÁDAT SI TRENÉRSKOU VÝZVU

Týmy si smí vyžádat trenérskou výzvu ohledně situací, které vymezují pravidla, kdykoliv během utkání, s výjimkou poslední minuty hry v základní hrací době nebo kdykoliv během prodloužení. Tehdy přechází výhradní právo iniciovat kontrolu jakékoliv situace, která by jinak mohla být předmětem trenérské výzvy, na videorozhodčího IIHF.

38.7. DŮSLEDKY ÚSPĚŠNÉ TRENÉRSKÉ VÝZVY

Pokud padl gól a byla vyžádána výzva (týmem či videorozhodčím IIHF) na základě pravidla o „ofsajdu“ nebo „nepřerušeni hry v útočném pásmu předcházejícímu gólu“, a následně je rozhodnuto, že má být rozhodnutí na ledě o uznání gólu změněno, gól uznán nebude a časomíra se vrátí do času, kdy se stal přestupek, po kterém měla být hra přerušena.

V takových případech se bude vhažovat na místě, kde by bylo vhažování provedeno při správném odpískání původního přestupku. Pokud je v době mezi neodpískaným přestupkem a zkoumáním videa, na jehož základě nebyl uznán gól, uložen jeden či více trestů (menších či větších), musí provinivší se tým(y) nebo hráč(i) uložené tresty odpykat a jako čas uložení trestů se označí čas, kdy se stal přestupek, po kterém měla být hra přerušena.

Pokud rozhodčí na ledě „uznal gól“ a bránící tým si vyžádal trenérskou výzvu na základě pravidla o „nedovoleném bránění brankáři“, jak je popsáno v → **pravidle 69 – nedovolené bránění brankáři**, a je rozhodnuto, že má být původní „rozhodnutí na ledě“ změněno, gól uznán nebude a bude se vhažovat na nejbližším bodu pro vhažování ve středním pásmu.

Zkoumání záznamů těchto situací (ať už vyžádaných na základě trenérské výzvy nebo videorozhodčím IIHF v poslední minutě třetí třetiny nebo kdykoliv v prodloužení) bude využito pouze pro případnou změnu rozhodnutí na ledě o „uznání gólu“ – nebude využito k jiným účelům, například k uložení menšího či většího trestu za nedovolené bránění brankáři.

Pokud rozhodčí na ledě „neuznali gól“, při kterém puk vnikl do branky, ale útočící tým se podle jejich posouzení provinil „nedovoleným bráněním brankáři“, a trenérská výzva jejich původní „rozhodnutí na ledě“ změní, gól bude uznán a bude se vhažovat ve středu hřiště. Zrušení a uložení trestů za „nedovolené bránění brankáři“ po zkoumání videa:

Pokud rozhodčí signalizovali trest za „nedovolené bránění brankáři“, ale zkoumání videa prokáže, že se útočící hráč žádného přestupku nedopustil, trest uložen nebude.

Veškeré další tresty, za jiný přestupek než „nedovolené bránění brankáři“, budou uloženy a odpykány běžným způsobem. Zároveň však nesmí být bez předchozí signalizace na základě zkoumání videa uloženy žádné tresty.

38.8. DŮSLEDKY NEÚSPĚŠNÉ TRENÉRSKÉ VÝZVY

Pokud si tým vyžádá trenérskou výzvu na základě kterékoliv situace popsané výše v pravidle 38.2. a tato výzva „původní rozhodnutí na ledě“ nezmění, bude tomuto týmu uložen menší trest pro hráčskou lavici za zdržování hry.

Pokud si tým už vyžádal jednu nebo více neúspěšných trenérských výzev a na základě kterékoliv situace popsané výše v pravidle 38.2. si vyžádá další, která původní rozhodnutí na ledě nezmění, bude tomuto týmu uložen dvojitý menší trest pro hráčskou lavici za zdržování hry.

ROZHODČÍ

38.9. PODMÍNKY PRO TRENÉRSKOU VÝZVU PŘI MOŽNÉM „OFSAJDU”

Pro změnu rozhodnutí na ledě o „uznání gólu” je nutné, aby rozhodčí na ledě (čároví) po kontrole všech dostupných záznamů, které považují za relevantní, a konzultaci s videorozhodčím IIHF rozhodli, že jeden nebo více hráčů útočícího týmu přejelo před dosažením gólu do útočného pásma dříve než puk, což mělo vést k přerušení hry pro „ofsajd”. Pokud je tato podmínka splněna, gól nebude uznán.

Góly, kterým mělo předcházet porušení pravidla o „ofsajdu”, mohou být předmětem trenérské výzvy pouze v případě, že mezi domnělým ofsajdem a dosažením gólu puk neopustil útočné pásmo.

38.10. PODMÍNKY PRO TRENÉRSKOU VÝZVU PŘI MOŽNÉM „NEPŘERUŠENÍ HRY V ÚTOČNÉM PÁSMU”

Pro změnu rozhodnutí na ledě o „uznání gólu” je nutné, aby rozhodčí na ledě (hlavní) po kontrole všech dostupných záběrů, které považují za relevantní, a po konzultaci s videorozhodčím IIHF rozhodli, že hra měla být přerušena v úseku hry mezi tím, kdy puk přešel do útočného pásma, a dosažením gólu, ale přerušena nebyla. Pokud je tato podmínka splněna, gól nebude uznán.

Případné přestupky, které by vyžadovaly přerušení hry v útočném pásmu, zahrnují, ale ne výhradně: → **pravidlo 79 – přihrávka rukou**; → **pravidlo 80 – hra vysokou holí**; a → **pravidlo 85 – puk mimo hru**. Takové přestupky mohou být důvodem ke změně rozhodnutí na ledě o „uznání gólu” pouze v případě, že zkoumání záznamu jednoznačně prokáže, že se v útočném pásmu odehrála událost, která měla vést k přerušení hry, ale rozhodčí na ledě hru nepřerušili.

Pokud se jednalo o nepotrestaný přestupek, spadající výhradně do kompetence rozhodčích na ledě, nemůže být rozhodnutí na ledě o „uznání gólu” změněno, ani kdyby na základě kontroly záznamu rozhodčí na ledě chtěli učinit jiné rozhodnutí. Na základě „nepřerušování hry v útočném pásmu předcházejícímu gólu” smí být góly zkoumány pouze v případě, že puk v úseku hry mezi touto „událostí” a dosažením gólu neopustil útočné pásmo.

38.11. PODMÍNKY PRO TRENÉRSKOU VÝZVU PŘI MOŽNÉM „NEDOVOLENÉM BRÁNĚNÍ BRANKÁŘI”

Pro změnu rozhodnutí na ledě o „uznání gólu” je nutné, aby rozhodčí na ledě (hlavní) po kontrole všech dostupných videozáznamů, které považují za relevantní, a po konzultaci s videorozhodčím IIHF rozhodli, že gól neměl být uznán pro „nedovolené bránění brankáři”, jak je popsáno v → **pravidle 69 – nedovolené bránění brankáři**. Pokud je tato podmínka splněna, gól nebude uznán.

Pro změnu rozhodnutí na ledě o „neuznání gólu” je nutné, aby rozhodčí na ledě (hlavní) po kontrole všech dostupných záznamů, které považují za relevantní, a po konzultaci s videorozhodčím IIHF rozhodli, že gól na ledě měl být uznán kvůli tomu, že:

- (I) k žádnému skutečnému kontaktu s brankářem, který by vyvolal útočící hráč, nedošlo; nebo
- (II) útočící hráč byl natlačen, strčen nebo faulován bránícím hráčem tak, že se kvůli tomu dostal do kontaktu s brankářem; nebo
- (III) útočící hráč svou pozicí v brankovišti nebránil brankáři v zákroku, protože tato pozice neměla na hru žádný znatelný vliv.

Pokud jsou tyto podmínky splněny, gól bude uznán.

ROZHODČÍ

PRAVIDLO 39 NAPADÁNÍ ROZHODČÍCH

39.1. OBECNÝ POPIS

Hráč, brankář, trenér nebo nehrající funkcionář týmu nesmí napadat nebo zpochybňovat rozhodnutí rozhodčího, před utkáním, během něj nebo po jeho skončení, na ledě nebo mimo led i na jakémkoliv místě na stadionu a v připojených prostorách.

Hráč, brankář, trenér nebo nehrající funkcionář týmu se nesmí dopustit „nesportovního chování“, které zahrnuje zejména nemravnou, vulgární nebo urážlivou mluvu či gesta, komentáře osobní povahy za účelem ponížení rozhodčího, a nesmí pokračovat v takovém počínání poté, co mu bylo nařízeno jej zanechat nebo za něj byl potrestán. Poznámka: Pokud je takové počínání směřováno k jiné osobě než k rozhodčímu, uplatňuje se → [pravidlo 75 – nesportovní chování](#).

39.2. MENŠÍ TREST

Menší trest za „nesportovní chování“ se uloží na základě tohoto pravidla za následující přestupky:

- (I) hráč zpochybňuje nebo rozporuje rozhodnutí rozhodčího.
Identifikovatelný hráč používá nemravnou, vulgární nebo urážlivou mluvu či gesta směrem k jakémukoliv rozhodčímu na ledě nebo pomocnému rozhodčímu. Poznámka: Při použití nemravných gest, rasových urážek nebo sexuálních poznámek se navíc uloží osobní trest do konce utkání – viz pravidlo 39.5. – osobní trest do konce utkání;
- (II) hráč nebo hráči bouchají holí nebo jiným předmětem do mantinelu či ochranného skla či jiným způsobem znevažují rozhodnutí rozhodčího.
Pokud hráč takto jedná, aby získal pozornost rozhodčích na ledě z přijatelného důvodu (například vážné zranění, nevolnost atd.), musí hlavní rozhodčí postupovat s přihlédnutím k situaci;
- (III) kapitán, zástupce kapitána nebo jiný hráč opustí hráčskou lavici, aby se dotazoval na rozhodnutí rozhodčího na ledě nebo proti němu protestoval;
- (IV) hráč bouchá do mantinelu či ochranného skla na protest proti rozhodnutí pomocného rozhodčího. Pokud v tomto počínání pokračuje, uloží se mu osobní trest;
- (V) pokud je potrestanému hráči před zahájením či po zahájení odpykávání jeho původního trestu (původních trestů) uložen navíc trest za „nesportovní chování“, přidá se menší trest k neodpykanému času jeho trestu a následně je odpykán;
- (VI) potrestaný hráč se neodebere přímo na trestnou lavici nebo do šatny dle pokynů rozhodčího na ledě.

39.3. MENŠÍ TREST PRO HRÁČSKOU LAVICI

Menší trest pro hráčskou lavici za „nesportovní chování – napadání rozhodčích“ se uloží na základě tohoto pravidla za následující přestupky:

- (I) trenér nebo nehrající funkcionář týmu bouchá holí nebo jiným předmětem do mantinelu či ochranného skla nebo jiným způsobem znevažuje rozhodnutí rozhodčího. Pokud takto jedná, aby si získal pozornost rozhodčích na ledě z přijatelného důvodu (například vážné zranění, nevolnost atd.), musí hlavní rozhodčí postupovat s přihlédnutím k situaci;
- (II) (neidentifikovatelný hráč, trenér nebo nehrající funkcionář týmu používá nemravnou, vulgární nebo urážlivou mluvu či gesta směrem k rozhodčímu na ledě nebo pomocnému rozhodčímu nebo používá jméno jakéhokoliv rozhodčího spolu s hlasitými výhradami. Poznámka: Při použití obscénních gest, rasových urážek nebo sexuálních poznámek se navíc uloží osobní trest do konce utkání – viz pravidlo 39.5. – osobní trest do konce utkání;

ROZHODČÍ

- (III) hráč, trenér nebo nehrající funkcionář týmu jakkoliv zasahuje do výkonu povinností jakéhokoliv rozhodčího, včetně hlavních rozhodčích, čárových rozhodčích, časoměřiče, dohlížitelů trestů nebo brankových rozhodčích;
- (IV) hráč, trenér nebo nehrající funkcionář týmu nevhodně používá techniku (tablet atd.) ke zpochybňování rozhodnutí rozhodčího.

39.4. OSOBNÍ TREST

Osobní trest za „nesportovní chování – napadání rozhodčích“ se uloží na základě tohoto pravidla za následující přestupky:

- (I) hráč pokračuje v používání nemravné, vulgárního nebo urážlivé mluvy směrem k jakémukoliv rozhodčímu na ledě nebo pomocnému rozhodčímu poté, co už byl uložen menší trest nebo menší trest pro hráčskou lavici. Poznámka: Při použití obscénních gest, rasových urážek nebo sexuálních poznámek se navíc uloží osobní trest do konce utkání – viz pravidlo 39.5. – osobní trest do konce utkání;
- (II) hráč úmyslně odsune nebo odpálí puk mimo dosah rozhodčího, který se jej chystá zvednout;
- (III) hráč po uložení menšího trestu za „nesportovní chování“ pokračuje v napadání nebo rozporování rozhodnutí rozhodčího;
- (IV) hráč nebo hráči bouchají holí nebo jiným předmětem do mantinelu či ochranného skla nebo jiným způsobem znevažují rozhodnutí rozhodčího, za což už byl uložen menší trest nebo menší trest pro hráčskou lavici za „nesportovní chování“;
- (V) hráč nebo hráči, s výjimkou zaujímání místa na trestné lavici, vstoupí do půlkruhu rozhodčích nebo v něm setrvávají, zatímco rozhodčí komunikuje nebo konzultuje s jakýmkoliv rozhodčím včetně hlavního rozhodčího, čárových rozhodčích, časoměřiče, dohlížitele trestů, zapisovatele nebo hlasatele;
- (VI) osobní trest (nebo osobní trest do konce utkání, podle posouzení hlavního rozhodčího) se uloží jakémukoliv hráči, který úmyslně vyhodí jakoukoliv část výstroje z hrací plochy. Pokud takto učiní na protest proti rozhodnutí rozhodčího, uloží se mu menší trest plus osobní trest do konce utkání – viz pravidlo 39.5. – osobní trest do konce utkání;
- (VII) hráč, kterému už byl uložen menší trest za „nesportovní chování“, pokračuje v bouchání do mantinelu nebo ochranného skla na protest proti rozhodnutí pomocného rozhodčího;
- (VIII) obecně se účastníkům dopouštějícím se takového chování uloží nejprve menší trest, poté osobní trest a následně osobní trest do konce utkání, pokud ve svém počínání pokračují.

39.5. OSOBNÍ TREST DO KONCE UTKÁNÍ

Osobní trest do konce utkání za „nesportovní chování – napadání rozhodčích“ se uloží na základě tohoto pravidla za následující přestupky:

- (I) hráč po uložení osobního trestu pokračuje v napadání nebo rozporování rozhodnutí rozhodčího;
- (II) pokud trenér nebo nehrající funkcionář týmu používá nemravnou, vulgární nebo urážlivou mluvu či gesta směrem k jakémukoliv rozhodčímu na ledě nebo pomocnému rozhodčímu nebo používá jméno jakéhokoliv rozhodčího spolu s hlasitými výhradami poté, co byl jeho týmu uložen menší trest pro hráčskou lavici (pravidlo 39.3. (II)), bude tomuto trenérovi nebo nehrajícímu funkcionáři týmu uložen osobní trest do konce utkání a situace bude oznámena příslušným orgánům k dalšímu řízení. Pokud k takovému chování dojde po skončení utkání, na ledě nebo mimo led, bude osobní trest do konce utkání uložen bez nutnosti předchozího uložení menšího trestu pro hráčskou lavici;
- (III) hráči, který úmyslně používá jakýmkoliv způsobem fyzickou sílu proti rozhodčímu tak, že by toto počínání mohlo způsobit rozhodčímu zranění, fyzicky rozhodčího omezuje nebo úmyslně používá fyzickou sílu proti rozhodčímu s úmyslem dostat se z jeho držení během šarvátky nebo bezprostředně po ní, bude uložen osobní trest do konce utkání a uplatní se postupy vymezené v → **pravidle 40 – fyzické napadání rozhodčích**;

ROZHODČÍ

- (IV) hráči, který po vstupu na trestnou lavici před uplynutím trestu opustí trestnou lavici, aby rozporoval rozhodnutí rozhodčího, bude uložen osobní trest do konce utkání;
- (V) toto pravidlo nenahrazuje žádné jiné přísnější tresty, které mohou být uloženy za opuštění trestné lavice za účelem zahájení šarvátky nebo zapojení se do ní;
→ **Pravidlo 70 – opuštění hráčské nebo trestné lavice.**
- (VI) hráči, který hodí svou hůl nebo jí část nebo jakoukoliv jinou část výstroje či předmět mimo hrací plochu na protest proti rozhodnutí rozhodčího, bude uložen menší trest plus osobní trest do konce utkání za „nesportovní chování“;
- (VII) hráč, trenér nebo nehrající funkcionář týmu hodí nebo odpálí jakoukoliv část výstroje nebo jiný předmět směrem k rozhodčímu, ale nehrozí, že by mohlo dojít ke kontaktu. K tomu může dojít na ledě nebo mimo led;
- (VIII) obecně se osobám dopouštějícím se tohoto typu chování uloží menší trest, poté osobní trest a poté osobní trest do konce utkání, pokud ve svém počínání setrvávají;
- (IX) hráč, trenér nebo nehrající funkcionář týmu plivne na rozhodčího nebo jej potřísní krví nebo směrem k němu používá nemravný, vulgární nebo urážlivý jazyk, obscénní gesta, rasové urážky nebo sexuální poznámky, během utkání nebo po něm, na ledě nebo mimo led a na jakémkoliv místě na stadionu a připojených prostorách.

39.6. OZNÁMENÍ

Odpovědností všech rozhodčích je odeslat příslušným orgánům oznámení, která popisují všechny podrobnosti související s použitím obscénních gest, rasově motivovaných urážek nebo sexuálních poznámek nebo nevhodné mluvy ze strany jakéhokoliv hráče, trenéra nebo nehrajícího funkcionáře týmu. V případě, že to příslušné orgány považují za patřičné, mohou uložit dodatečný disciplinární trest.

→ **Pravidlo 28 – dodatečná disciplinární řízení.**

PRAVIDLO 40 PRAVIDLO 40 – FYZICKÉ NAPADÁNÍ ROZHODČÍCH

40.1. OSOBNÍ TREST DO KONCE UTKÁNÍ

Hráči, který proti rozhodčímu úmyslně používá jakýmkoliv způsobem fyzickou sílu tak, že by toto počínání mohlo rozhodčímu způsobit zranění, nebo s úmyslem dostat se z jeho držení během šarvátky či bezprostředně po ní nebo rozhodčího fyzicky ohrožuje, bude uložen osobní trest do konce utkání.

← **Více informací viz Disciplinární řád IIHF.**

40.2. DODATEČNÉ DISCIPLINÁRNÍ ŘÍZENÍ – ZASTAVENÍ ČINNOSTI – KATEGORIE I

Do této kategorie spadá hráč, který rozhodčího úmyslně udeří, čímž mu může způsobit zranění, nebo který proti rozhodčímu úmyslně používá jakýmkoliv způsobem fyzickou sílu s úmyslem ho zranit nebo který se jakýmkoliv jiným způsobem pokusí rozhodčího zranit. Pro účely tohoto pravidla se pojmem „může způsobit zranění“ rozumí použití jakékoliv fyzické síly, u které hráč předpokládal nebo mohl přiměřeně předpokládat, že jí může způsobit zranění.

← **Více informací viz Disciplinární řád IIHF.**

40.3. DODATEČNÉ DISCIPLINÁRNÍ ŘÍZENÍ – ZASTAVENÍ ČINNOSTI – KATEGORIE II

Do této kategorie spadá hráč, který proti rozhodčímu úmyslně používá jakýmkoliv způsobem (kromě počínání popsáno v kategorii I) fyzickou sílu bez úmyslu ho zranit nebo který na rozhodčího plivne.

← **Více informací viz Disciplinární řád IIHF.**

ROZHODČÍ

40.4. DODATEČNÉ DISCIPLINÁRNÍ ŘÍZENÍ – ZASTAVENÍ ČINNOSTI – KATEGORIE III

Do této kategorie spadá hráč, který rozhodčího svým počínáním fyzicky ohrožuje nebo mu fyzicky vyhrožuje například (ale ne výhradně) hozením hole nebo jakékoliv jiné části výstroje nebo předmětu na rozhodčího či směrem k němu, vystřelením puku na rozhodčího nebo směrem k němu, plivnutím na rozhodčího nebo směrem k němu, potřísněním rozhodčího krví nebo který proti rozhodčímu úmyslně používá fyzickou sílu s úmyslem dostat se z jeho držení během šarvátky nebo bezprostředně po ní.

← Více informací viz Disciplinární řád IIHF.

40.5. DODATEČNÉ DISCIPLINÁRNÍ ŘÍZENÍ – PROCES ZASTAVENÍ ČINNOSTI

Okamžitě po skončení utkání, v němž byl uložen příslušný osobní trest do konce utkání, hlavní rozhodčí po konzultaci s čárovými rozhodčími rozhodne, do které kategorie přestupek spadá. Ihned po utkání musí podat ústní a písemnou zprávu příslušným orgánům. Disciplinární orgány IIHF dotčeného hráče a tým budou informovat o svém postupu a zahájení disciplinárního řízení.

← Více informací viz Disciplinární řád IIHF.

40.6. DODATEČNÉ DISCIPLINÁRNÍ ŘÍZENÍ

V případě, že se hráč podle tohoto pravidla dopustil více než jednoho přestupku, bude vedle trestů uložených za tyto přestupky jeho případ postoupen příslušným orgánům k dodatečnému disciplinárnímu řízení.

← Více informací viz Disciplinární řád IIHF.

40.7. TRENÉR NEBO NEHRAJÍCÍ FUNKCIONÁŘ TÝMU

Trenér nebo nehrající funkcionář týmu, který rozhodčího drží nebo udeří nebo spáchá jakýkoliv jiný přestupek podle pravidla 40.1., bude automaticky vykázan z utkání, odeslán do šatny a věc bude nahlášena příslušným orgánům k dalšímu disciplinárnímu řízení.

← Více informací viz Disciplinární řád IIHF.

40.8. OCHRANA A BEZPEČNOST

Všichni pořadatelé soutěžních utkání poskytnou za všech situací hráčům, brankářům a rozhodčím adekvátní policejní či jinou ochranu. Hlavní rozhodčí oznámí příslušným orgánům jakékoliv selhání této ochrany, které zpozoroval on sám nebo mu je ohlásili jiní účastníci takové události.

← Více informací viz Disciplinární řád IIHF.

ČÁST 06

FYZICKÉ FAULY

ČÁST 06

FYZICKÉ FAULY

FYZICKÉ FAULY

PRAVIDLO 41 VRAŽENÍ NA MANTINEL

41.1. VRAŽENÍ NA MANTINEL

Trest za vražení na mantinel se uloží hráči, který zasáhne nebo strčí protihráče, který se nemůže bránit, takovým způsobem, že protihráč následkem zákroku prudce nebo nebezpečně narazí do mantinelu.

Výše trestu závisí na způsobu, kterým byl faulovaný hráč do mantinelu naražen, a na posouzení hlavním rozhodčím. To, jakým způsobem rozhodčí situaci vyhodnotí, hraje při uplatňování tohoto pravidla významnou roli. Záleží na zodpovědnosti hráče provádějícího zákrok, aby si byl jist, že protihráč není v bezbranné pozici, a pokud je, musí se kontaktu vyhnout nebo jej minimalizovat. Při posuzování, jestli bylo možné se tomuto kontaktu vyhnout, musí být brány v potaz okolnosti zásahu, především jestli se protihráč sám vystavil do zranitelné pozice těsně před zásahem nebo v době zásahu či jestli byl zásah nevyhnutelný. To vše musí hlavní rozhodčí vzít při uplatňování tohoto pravidla v úvahu.

Jákykoliv zbytečný kontakt s hráčem hrajícím puk, který se stane během zřejmého „zakázaného uvolnění“ nebo „ofsajdu“ a v jehož důsledku atakovaný hráč narazí do mantinelu, je považován za „vražení na mantinel“ a musí být adekvátně potrestán. Ostatní případy, kdy nedojde ke kontaktu s mantinelem, se považují za „napadení“.

41.2. MENŠÍ TREST

Hlavní rozhodčí na základě posouzení míry prudkosti a síly nárazu do mantinelu uloží hráči, který se provinil „vražením na mantinel“, menší trest.

41.3. VĚTŠÍ TREST

Hlavní rozhodčí může na základě posouzení uložit větší trest hráči, který se provinil „vražením na mantinel“ a při tom faulovaného hráče bezohledně ohrozil v takové míře, že dle uvážení hlavního rozhodčího by uložení menšího trestu nebylo dostatečným postihem. Viz pravidlo 41.5. pro dodatečný osobní trest do konce utkání.

41.4. TREST VE HŘE

Hlavní rozhodčí může na základě posouzení uložit trest ve hře hráči, který se provinil „vražením na mantinel“ a při tom bezohledně ohrozil protihráče. Posouzení bezohledného ohrožení vychází ze závažnosti přestupku a kontaktu, míře použitého násilí a obecné trestuhodnosti.

41.5. OSOBNÍ TREST DO KONCE UTKÁNÍ

Pokud je na základě pravidla „vražení na mantinel“ uložena větší trest a podle hlavního rozhodčího mohl takový faul způsobit faulovanému hráči zranění, uloží se i osobní trest do konce utkání.

41.6. DISCIPLINÁRNÍ ŘÍZENÍ

V případě, že to příslušné orgány považují za patřičné, mohou uložit dodatečný disciplinární trest.

→ Pravidlo 28.

FYZICKÉ FAULY

PRAVIDLO 42 NAPADENÍ

42.1. NAPADENÍ

Trest za napadení se uloží hráči, který najede do protihráče, naskočí na něj nebo jej jakkoliv napadne.

Napadením se rozumí počínání hráče, který při zásahu do protihráče naskočí, několika kroky bezprostředně před zásahem zvýší rychlost nebo ujede příliš velkou vzdálenost s cílem protihráče zasáhnout nebo jej jakýmkoliv způsobem nepřiměřeně zasáhne. Za „napadení“ se považuje i naražení protihráče na mantinel či branku nebo zásah na volném ledě.

Tomuto pravidlu jsou nadřazeny všechny podobné zákroky týkající se „nedovoleného zásahu do hlavy nebo krku“, s výjimkou těch, které souvisejí s „bitkou“.

Trest se uloží hráči, který napadne brankáře, zatímco se brankář nachází ve svém brankovišti. Brankář nemůže být „terčem“ ani v případě, že se nachází mimo brankoviště.

Příslušný trest se uloží ve všech případech, kdy hráč vyvolá s brankářem zbytečný kontakt.

Pokud brankář hraje puk mimo své brankoviště, je náhodný kontakt dovolen, pokud hlavní rozhodčí vyhodnotí, že útočící hráč vyvinul přiměřenou snahu se kontaktu vyhnout.

42.2. MENŠÍ TREST

Hlavní rozhodčí na základě posouzení míry prudkosti a síly zásahu uloží hráči, který se provinil „napadením“, menší trest.

42.3. VĚTŠÍ TREST

Hlavní rozhodčí může na základě posouzení uložit větší trest hráči, který se provinil „napadením“ a při tom faulovaného hráče bezohledně ohrozil v takové míře, že dle uvážení hlavního rozhodčího by uložení menšího trestu nebylo dostatečným postihem. Viz pravidlo 42.5. pro dodatečný osobní trest do konce utkání.

42.4. TREST VE HŘE

Hlavní rozhodčí může na základě posouzení uložit trest ve hře hráči, který se provinil „napadením“ a při tom bezohledně ohrozil faulovaného hráče. Posouzení bezohledného ohrožení vychází ze závažnosti přestupku a kontaktu, míře použitého násilí a obecné trestuhodnosti.

42.5. OSOBNÍ TREST DO KONCE UTKÁNÍ

Pokud je na základě pravidla „napadení“ uložen větší trest a podle hlavního rozhodčího mohl takový faul pravděpodobně způsobit faulovanému hráči zranění, uloží se i osobní trest do konce utkání.

42.6. DISCIPLINÁRNÍ ŘÍZENÍ

V případě, že to příslušné orgány považují za patřičné, mohou uložit dodatečný disciplinární trest.

→ Pravidlo 28 – dodatečná disciplinární řízení.

FYZICKÉ FAULY

PRAVIDLO 43 NARAŽENÍ ZEZADU

43.1. NARAŽENÍ ZEZADU

Za naražení zezadu se považuje zákrok provedený na zranitelného hráče, který si není blízcího se zásahu vědom, a tedy není schopen se proti takovému zásahu chránit nebo bránit. Takový kontakt je zároveň veden na zadní část těla.

Hráč, který jakýmkoliv způsobem (například faulem vysokou holí, krosčkem, apod.) narazí soupeře zezadu na mantinel či branku nebo na volném ledě, bude potrestán na základě tohoto pravidla.

Pokud se hráč během zásahu na svou osobu úmyslně otočí zády k soupeři a bezprostředně před zásahem se vystaví do zranitelné pozice, čímž vytvoří situaci k „naražení zezadu“, trest za „naražení zezadu“ se neuloží. Mohou však být uloženy jiné tresty.

43.2. MENŠÍ TREST

Tento faul je považován za závažný a nebezpečný, proto není možné za „naražení zezadu“ uložit menší trest.

43.3. VĚTŠÍ TREST

Hlavní rozhodčí může na základě posouzení uložit větší trest hráči, který se provinil „naražením zezadu“ a při tom faulovaného hráče bezohledně ohrozil. Viz pravidlo 43.5. pro dodatečný osobní trest do konce utkání.

43.4. TREST VE HŘE

Hlavní rozhodčí může na základě posouzení uložit trest ve hře hráči, který se provinil „naražením zezadu“ a při tom faulovaného hráče bezohledně ohrozil. Posouzení bezohledného ohrožení vychází ze závažnosti přestupku a kontaktu, míře použitého násilí a obecné trestuhodnosti.

43.5. OSOBNÍ TREST DO KONCE UTKÁNÍ

Osobní trest do konce utkání musí být uložen vždy, když je za „naražení zezadu“ uložen větší trest.

43.6. DISCIPLINÁRNÍ ŘÍZENÍ

V případě, že to příslušné orgány považují za patřičné, mohou uložit dodatečný disciplinární trest.

→ Pravidlo 28 – dodatečná disciplinární řízení.

PRAVIDLO 44 ZÁSAH DO NOHOU

44.1. ZÁSAH DO NOHOU

Za „pád pod nohy“ nebo „zásah do nohou“ se považuje použití vlastního těla k zásahu protihráče na úrovni kolen nebo pod ní, a to z jakéhokoliv směru. Hráč nesmí provést zásah způsobem „pádu pod nohy“, ani snížit své tělo tak, aby protihráče na úrovni kolen nebo pod ní jakkoliv zasáhl.

Nedovolený „zásah do nohou“ provádí hráč, jehož jediným cílem je zasáhnout protihráče do oblasti kolen, bez ohledu na to, zdali atakující hráč má v tu chvíli obě brusle na ledě. Hráč nesmí snížit své tělo tak, aby zasáhl protihráčova kolena. Hráč se nesmí přikrčit v blízkosti mantinelu, aby se vyhnul zásahu tělem, jestliže takovým přikrčením způsobí, že přes něj protihráč přepadne.

FYZICKÉ FAULY

44.2. MENŠÍ TREST

Hlavní rozhodčí na základě posouzení míry prudkosti a síly zásahu uloží hráči, který se provinil „zásahem do nohou“, menší trest.

44.3. VĚTŠÍ TREST

Hlavní rozhodčí může na základě posouzení uložit větší trest hráči, který se provinil „zásahem do nohou“ a při tom faulovaného hráče bezohledně ohrozil v takové míře, že dle uvážení hlavního rozhodčího by uložení menšího trestu nebylo dostatečným postihem. Viz pravidlo 44.5. pro dodatečný osobní trest do konce utkání.

44.4. TREST VE HŘE

Hlavní rozhodčí může na základě posouzení uložit trest ve hře hráči, který se provinil „zásahem do nohou“ a při tom faulovaného hráče bezohledně ohrozil. Posouzení bezohledného ohrožení vychází ze závažnosti přestupku a kontaktu, míře použitého násilí a obecné trestuhodnosti.

44.5. OSOBNÍ TREST DO KONCE UTKÁNÍ

Osobní trest do konce utkání musí být uložen vždy, když je za „zásah do nohou“ uložen větší trest.

44.6. DISCIPLINÁRNÍ ŘÍZENÍ

V případě, že to příslušné orgány považují za patřičné, mohou uložit dodatečný disciplinární trest.

→ Pravidlo 28 – dodatečná disciplinární řízení.

PRAVIDLO 45 FAUL LOKTEM

45.1. FAUL LOKTEM

Za „faul loktem“ se považuje použití vystrčeného lokte k udeření nebo zasažení protihráče způsobem, který může i nemusí způsobit zranění.

45.2. MENŠÍ TREST

Hlavní rozhodčí na základě posouzení míry prudkosti a síly zásahu uloží hráči, který se provinil „faulem loktem“, menší trest.

45.3. VĚTŠÍ TREST

Hlavní rozhodčí může na základě posouzení uložit větší trest hráči, který se provinil „faulem loktem“ a při tom faulovaného hráče bezohledně ohrozil v takové míře, že dle uvážení hlavního rozhodčího by uložení menšího trestu nebylo dostatečným postihem. Viz pravidlo 45.5. pro dodatečný osobní trest do konce utkání.

45.4. TREST VE HŘE

Hlavní rozhodčí může na základě posouzení uložit trest ve hře hráči, který se provinil „faulem loktem“ a při tom faulovaného hráče bezohledně ohrozil. Posouzení bezohledného ohrožení vychází ze závažnosti přestupku a kontaktu, míře použitého násilí a obecné trestuhodnosti.

45.5. OSOBNÍ TREST DO KONCE UTKÁNÍ

Pokud je na základě pravidla „faul loktem“ uložen větší trest a podle hlavního rozhodčího mohl takový faul pravděpodobně způsobit faulovanému hráči zranění, uloží se i osobní trest do konce utkání.

FYZICKÉ FAULY

45.6. DISCIPLINÁRNÍ ŘÍZENÍ

V případě, že to příslušné orgány považují za patřičné, mohou uložit dodatečný disciplinární trest.

→ **Pravidlo 28 – dodatečná disciplinární řízení.**

PRAVIDLO 46 BITKA

46.1. BITKA / BITKAŘ – OCHOTA SE DO BITKY ZAPOJIT A POKRAČOVAT V NÍ

„Bitka“ není součástí DNA ledního hokeje na mezinárodní úrovni.

Hráči, kteří se ochotně zapojují do „rvačky“ nebo „bitky“, a jsou tedy označeni za „ochotné bitkaře“, jsou hlavním(i) rozhodčím(i) příslušně potrestáni a mohou být vykázáni z utkání. Za toto počínání může být uložen i dodatečný disciplinární trest.

Za „bitku“ se považuje situace, kdy alespoň jeden hráč opakovaně udeří nebo se pokusí udeřit soupeře či pokud spolu dva hráči zápasí takovým způsobem, že je pro čárové rozhodčí náročné zasáhnout a oddělit bojující hráče od sebe.

Hráči, který pokračuje nebo se snaží pokračovat v „bitce“ nebo „šarvátce“ poté, co mu hlavní rozhodčí nařídil přestat, nebo který brání čárovému rozhodčímu ve výkonu jeho povinností, bude dle rozhodnutí hlavního rozhodčího k dalším trestům uložen minimálně větší trest (za „bitku“) plus osobní trest do konce utkání (5+OK).

Hlavní rozhodčí mají k dispozici širokou škálu trestů, které mohou na základě tohoto pravidla uložit. To je záměr, který hlavním rozhodčím umožňuje rozlišovat úroveň odpovědnosti účastníků za zahájení „bitky“ nebo „pokračování v bitce“. Postupovat by při tom měli uvážlivě.

Pro hráče, trenéry nebo funkcionáře týmu, kteří opustili hráčskou nebo trestnou lavici viz:

→ **pravidlo 70 – opuštění hráčské nebo trestné lavice.**

46.2. ŠARVÁTKA

„Šarvátka“ je situace, do které jsou zapojeni minimálně dva hráči, z nichž alespoň jeden je potrestán.

46.3. INICIÁTOR

„Iniciátor šarvátky“ je hráč, který svým počínáním nebo chováním splňuje jakékoliv z následujících kritérií: ujetá vzdálenost, rukavice shozené jako první, zasazení první rány, výhrůžný přístup nebo postoj, slovní výpady nebo výhrůžky, oplácení incidentu z dřívějšího utkání, zjevná odvěta za předchozí incident v utkání.

Hráči, který je označen za „iniciátora šarvátky“, se uloží menší trest („iniciátor“) plus větší trest (za „bitku“) a osobní trest do konce utkání (2+5+OK).

Hráči, který je označen za „iniciátora“ a zároveň i „agresora šarvátky“, se uloží menší trest („iniciátor“) plus menší trest („agresor“) plus větší trest (za „bitku“) plus osobní trest do konce utkání (2+2+5+OK).

46.4. AGRESOR

„Agresor“ v šarvátce je hráč pokračující v zasazování úderů ve snaze ztrestat protihráče, který je v bezbranné pozici nebo se nechce zapojit do souboje a je označen za „neochotného bitkaře“.

FYZICKÉ FAULY

Hráč musí být označen za „agresor“ pokaždé, když „bitku“ jednoznačně vyhrál, a přesto pokračuje v zasazování úderů ve snaze zranit nebo ztrestat protihráče, který už není v takové pozici, aby se mohl bránit.

Hráči, který je označen za „agresora“ šarvátky, se uloží menší trest („agresor“) plus větší trest (za „bitku“) a osobní trest do konce utkání (2+5+0K).

Hráč, který je označen za „agresora šarvátky“, bude jako „agresor“ zaznamenán i pro potřeby případného disciplinárního řízení – viz pravidlo 28 – dodatečná disciplinární řízení.

Hráči, který je označen za „agresora“ a zároveň „iniciátora“ šarvátky, se uloží menší trest („agresor“) plus menší trest („iniciátor“) plus větší trest (za „bitku“) a osobní trest do konce utkání (2+2+5+0K).

46.5. NEBEZPEČNÝ NEBO „ZÁKEŘNÝ“ RVÁČ

Hráči, který má na ruku (od zápěstí k prstům) pásku nebo jakýkoliv jiný materiál, kterým během šarvátky způsobí protihráči tržnou ránu nebo jiné zranění, bude k dalším trestům uloženým za „bitku“ uložen na základě tohoto pravidla i trest ve hře.

Trest ve hře se uloží hráči, který udeří nic netušícího protihráče či „neochotného bitkaře“ (tzv. „zákeřný úder“), a tím mu může způsobit zranění.

46.6. BRÁNÍCÍ SE HRÁČ – NEOCHOTNÝ BITKAŘ

Hráč, který se „brání“ „několika málo údery“ proti agresorovi, iniciátorovi nebo bitkaři se považuje za „neochotného bitkaře“. Takový hráč nechce pokračovat v „šarvátce“ nebo ji prodlužovat či nechce, aby se „vymkla kontrole“. Hlavním rozhodčím je jasné, že se takový hráč nechce nepřiměřeně „bít“.

Hráči, který oplácí údery, bude uložen minimálně menší trest (za „hrubost“) nebo větší trest („za bitku“, bez osobního trestu do konce utkání), pokud není splněno kritérium „bránění se“ několika málo údery.

46.7. TŘETÍ HRÁČ V BITCE

Jakémukoliv hráči, který se jako první zapojí do už probíhající šarvátky („třetí hráč v bitce“), se na základě posouzení hlavního rozhodčího uloží osobní trest do konce utkání s výjimkou situace, kdy se za původní šarvátku bude ukládat trest ve hře. Tento trest se uloží k jakýmkoliv dalším trestům uloženým během stejného incidentu.

Toto pravidlo se uplatňuje i na další hráče, kteří se rozhodnou zasáhnout do stejné nebo jiné „šarvátky“ během stejného přerušení hry. Obecně se toto pravidlo uplatňuje vždy, pokud dojde k „bitce“.

46.8. VYKLIZENÍ OBLASTI BITKY

Pokud dojde k „bitce“, hráči, kteří do ní nejsou zapojeni, se okamžitě odeberou do prostoru své hráčské lavice. V případě, že šarvátka vznikne na hráčské lavici, odeberou se hráči týmu, na jehož hráčské lavici k šarvátce došlo, z ostatních částí ledové plochy do svého obranného pásma.

Brankáři zůstanou v brankovišti kromě případů, kdy šarvátka vznikne v blízkosti brankoviště. V takovém případě budou dodržovat pokyny hlavního rozhodčího.

Nedodržení tohoto pravidla může vést k uložení trestů za zapojení do bitky a k dodatečnému disciplinárnímu potrestání.

FYZICKÉ FAULY

46.9. BITKA JINDY NEŽ BĚHEM HRACÍCH ČÁSTÍ UTKÁNÍ

Jakémukoliv týmu, jehož hráči se zapojí do šarvátky, která nastane jindy než během hracích částí utkání, může být k dalším příslušným trestům uložen dodatečný disciplinární trest.

Hráčům, kteří se zapojí do „bitky“, která nastane jindy než během hracích částí utkání, se uloží větší trest (za „bitku“) a osobní trest do konce utkání. „Agresor“ nebo „iniciátor“ bude potrestán v souladu s příslušnými pravidly 46.3. nebo 46.4.

V případě, že šarvátka nastane po konci hrací části nebo utkání, bude tento incident nahlášen příslušným orgánům k dodatečnému disciplinárnímu řízení.

Pokud hráči vstoupí na led ze své hráčské lavice po skončení hrací části a před začátkem šarvátky, nebudou potrestáni, jestliže zůstanou v blízkosti své hráčské lavice a do šarvátky se nezapojí.

46.10. BITKA PŘED VHOZENÍM PUKU

Pokud se tak nestane před zahájením utkání nebo jakékoliv hrací části, bude „bitka“, ke které dojde před vhozením puku v průběhu standardního „vhazování“, potrestána tak, jako by vznikla během řádné hrací doby (viz pravidlo 46.9. – bitka jindy než během hracích částí utkání).

Pokud tým nebo týmy podle názoru hlavního rozhodčího ke konci utkání střídají své hráče neobvykle a následně vznikne šarvátka, budou uloženy patřičné tresty a incident bude okamžitě po skončení utkání nahlášen příslušným orgánům k prozkoumání a případnému dodatečnému disciplinárnímu potrestání.

46.11. BITKA MIMO HRACÍ PLOCHU

Hráči, který se zapojí do „bitky mimo hrací plochu“ nebo do bitky s hráčem, který je „mimo hrací plochu“, se uloží osobní trest do konce utkání.

Tyto tresty se uloží k dalším trestům, včetně většího trestu (za „bitku“).

Trenérovi nebo jinému nehrajícímu funkcionáři týmu, který se zapojí do šarvátky s hráčem, trenérem nebo jiným nehrajícím funkcionářem týmu soupeře na ledě nebo mimo něj, se uloží osobní trest do konce utkání a bude automaticky vykázán z utkání do šatny a incident bude nahlášen příslušným orgánům k dodatečnému disciplinárnímu řízení.

46.12. HELMY

Hráč si nesmí před zapojením do šarvátky sejmout helmu. Pokud tak učiní, uloží se mu menší trest za „nesportovní chování“. Pokud helmu ztratí v přímém důsledku šarvátky, trest uložen nebude.

46.13. DRESY

Hráči, který si před zapojením do šarvátky úmyslně svlékne dres nebo jehož dres byl evidentně upraven a nesplňuje → **pravidlo 9 – dresy**, se uloží menší trest za „nesportovní chování“ a osobní trest do konce utkání.

Tyto tresty se uloží k dalším trestům, které budou účastníkům šarvátky uloženy. Pokud k „šarvátce“ nedojde, uloží se hráči, který si úmyslně svlékne dres, menší trest za „nesportovní chování“ a desetiminutový osobní trest.

FYZICKÉ FAULY

PRAVIDLO 47 ÚDER HLAVOU

47.1. ÚDER HLAVOU

Za „úder hlavou“ se považuje zákrok, při kterém hráč úmyslně vyvolá nebo se pokusí vyvolat kontakt s protihráčem hlavou nebo helmou, bez ohledu na to, zdali ke kontaktu došlo, nebo ne.

47.2. DVOJITÝ MENŠÍ TREST

Hlavní rozhodčí na základě posouzení uloží hráči, který se pokusil o „úder hlavou“, dvojitý menší trest.

47.3. VĚTŠÍ TREST

Hlavní rozhodčí může na základě posouzení uložit hráči, který se provinil „úderem hlavou“, větší trest. Viz pravidlo 47.5. pro dodatečný osobní trest do konce utkání.

47.4. TREST VE HŘE

Hlavní rozhodčí může na základě posouzení uložit trest ve hře hráči, který se provinil „úderem hlavou“ a přitom bezohledně protihráče ohrozil. Posouzení bezohledného ohrožení vychází ze závažnosti přestupku a kontaktu, míře použitého násilí a obecné trestuhodnosti.

47.5. OSOBNÍ TREST DO KONCE UTKÁNÍ

Osobní trest do konce utkání musí být uložen vždy, když je za „úder hlavou“ uložen větší trest.

47.6. DISCIPLINÁRNÍ ŘÍZENÍ

V případě, že to příslušné orgány považují za patřičné, mohou uložit dodatečný disciplinární trest.

→ Pravidlo 28.

PRAVIDLO 48 NEDOVOLENÝ ZÁSAH DO HLAVY NEBO KRKU

48.1. NEDOVOLENÝ ZÁSAH DO HLAVY NEBO KRKU

Neexistuje žádný čistý zásah do hlavy nebo krku. Hráč, který atakuje soupeře, se musí vyhnout zásahu do jeho hlavy nebo krku.

Není dovolen jakýkoliv zásah, který má za následek kontakt se soupeřovou hlavou, přičemž hlava je hlavním místem kontaktu a zásahu do hlavy bylo možné se vyhnout. Toto pravidlo je nadřazeno všem podobným zákrokům do hlavy a krku.

Pokud hráč bruslí s hlavou nahoře, bez ohledu na to, jestli je v držení puku, nebo ne, a může blížící se kontakt důvodně očekávat, nemá protihráč právo jej do hlavy nebo krku zasáhnout.

Pokud hráč tělem zasáhne protihráče, který s pukem a skloněnou hlavou jede směrem k hráči, a při tomto zásahu neudělá pohyb vzhůru ani nenasměruje své tělo do horní části protihráčova těla, potrestán za „nedovolený zásah do hlavy nebo krku“ nebude.

- (I) hráč, který jakýmkoliv způsobem zasáhne jakoukoliv část svého těla nebo výstroje hlavu nebo krk protihráče nebo který narazí či přitlačí hlavu protihráče do ochranného skla nebo mantinelu za použití jakékoliv části svého těla;
- (II) hráč, který natáhne a nasměruje jakoukoliv část svého těla do kontaktu s hlavou nebo krkem protihráče;
- (III) hráč, který „zvětší“ své tělo pohybem nahoru nebo do boku, aby dosáhl na soupeře, nebo který použije jakoukoliv část svého těla ke kontaktu s hlavou nebo krkem protihráče;
- (IV) hráč, který vyskočí (brusle se zvednou z ledu), aby zasáhl hlavu nebo krk protihráče.

FYZICKÉ FAULY

Při posuzování, zdali se dalo kontaktu s hlavou protihráče vyhnout, se berou v úvahu následující skutečnosti:

- (V) zdali se hráč pokusil o zásah přímo do těla protihráče a hlava byla „zasažena“ v důsledku chybného načasování či nájezdového úhlu nebo zbytečným vytáhnutím těla vzhůru nebo směrem ven. Zdali je primární síla zásahu směřovaná do oblasti těla a následně se kontakt svezl na hlavu nebo krk;
- (VI) zdali se protihráč sám vystavil do zranitelné pozice zaujetím postoje, který způsobil nevyhnutelný kontakt s hlavou místo s tělem;
- (VII) zdali protihráč výrazně změnil pozici svého těla nebo hlavy bezprostředně před zásahem nebo současně s ním, čímž ke kontaktu s hlavou významně přispěl.

48.2. MENŠÍ TREST

Hlavní rozhodčí na základě svého posouzení uloží hráči, který se provinil „nedovoleným zásahem do hlavy nebo krku“, menší trest.

48.3. VĚTŠÍ TREST

Za nedovolený zásah do hlavy nebo krku nemůže být uložen větší trest.

48.4. OSOBNÍ TREST DO KONCE UTKÁNÍ

Za nedovolený zásah do hlavy nebo krku nemůže být uložen osobní trest do konce utkání.

48.5. TREST VE HŘE

Hlavní rozhodčí může na základě posouzení uložit trest ve hře hráči, který se provinil „nedovoleným zásahem do hlavy nebo krku“ a při tom faulovaného hráče bezohledně ohrozil. Posouzení bezohledného ohrožení vychází ze závažnosti přestupku a kontaktu, míře použitého násilí a obecné trestuhodnosti.

48.6. DISCIPLINÁRNÍ ŘÍZENÍ

V případě, že to příslušné orgány považují za patřičné, mohou uložit dodatečný disciplinární trest.

→ **Pravidlo 28 – dodatečná disciplinární řízení.**

PRAVIDLO 49 KOPNUTÍ

49.1. KOPNUTÍ

Za kopnutí se považuje zákrok, při kterém hráč úmyslně použije brusli nebo brusle k uvedení puku do pohybu nebo ke kontaktu s protihráčem.

49.2. GÓLY

Kopnutí puku je dovoleno ve všech pásmech. Gólu nemůže být dosaženo útočícím hráčem, který použije k uvedení puku do pohybu do branky „zjevné kopnutí“ bruslí/nohou.

Gólu nemůže být dosaženo útočícím hráčem, který puk „kopne“, a kotouč se odrazí do branky od jakéhokoliv hráče, brankáře nebo rozhodčího.

Pokud se puk odrazí do branky od brusle útočícího hráče, který nepoužije „zjevné kopnutí“, gól bude uznán.

Pokud je puk „nasměrován“ do branky bruslí útočícího hráče, gól bude uznán, pokud ke „zjevnému kopnutí“ prokazatelně nedošlo.

FYZICKÉ FAULY

Následující body by měly vyjasnit odrazy po „kopnutí“ puku, který poté vnikne do branky:

- (I) pokud se „kopnutý puk“ odrazí od těla jakéhokoliv hráče jakéhokoliv týmu (včetně brankáře), gól nebude uznán;
- (II) pokud se „kopnutý puk“ odrazí od hole jakéhokoliv hráče (s výjimkou brankářské hole), gól bude uznán;
- (III) (pokud útočící hráč „kopne“ puk, který se poté odrazí od jeho vlastní hole do branky, gól bude uznán;
- (IV) pokud se puk pouze odrazí do branky od brusle útočícího hráče nebo se od ní odrazí v okamžiku, kdy je tento hráč v „procesu brzdění“, gól bude uznán.

Gólu nemůže být dosaženo útočícím hráčem, který „kopne“ do puku jakoukoliv část výstroje (hůl, rukavici, helmu apod.), včetně toho, kdy „kopne“ do čepele vlastní hole, což způsobí, že puk přejde brankovou čáru.

49.3. TREST VE HŘE

Hlavní rozhodčí uloží na základě posouzení trest ve hře hráči, který podle jeho úsudku „kopnul“ nebo se „pokusil kopnout“ protihráče. Trest ve hře za tento faul se uloží pokaždé, když je rozhodnuto, že se jednalo o „kopnutí“, a to i v případě, kdy kontakt nenastal.

49.4. DISCIPLINÁRNÍ ŘÍZENÍ

V případě, že to příslušné orgány považují za patřičné, mohou uložit dodatečný disciplinární trest.

→ **Pravidlo 28 – dodatečná disciplinární řízení.**

PRAVIDLO 50 FAUL KOLENEM

50.1. FAUL KOLENEM

Za faul kolenem se považuje zákrok, při kterém hráč svým kolenem nebo vystrčenou nohou zasáhne protihráče.

50.2. MENŠÍ TREST

Hlavní rozhodčí na základě posouzení uloží hráči, který se provinil „faulem kolenem“, menší trest.

50.3. VĚTŠÍ TREST

Hlavní rozhodčí může na základě posouzení uložit větší trest hráči, který se provinil „faulem kolenem“ a při tom faulovaného hráče bezohledně ohrozil v takové míře, že dle uvážení hlavního rozhodčího by uložení menšího trestu nebylo dostatečným postihem. Viz pravidlo 50.5. Pro dodatečný osobní trest do konce utkání.

50.4. TREST VE HŘE

Hlavní rozhodčí může na základě posouzení uložit trest ve hře hráči, který se provinil „faulem kolenem“ a při tom faulovaného hráče bezohledně ohrozil. Posouzení bezohledného ohrožení vychází ze závažnosti přestupku a kontaktu, míře použitého násilí a obecné trestuhodnosti.

50.5. OSOBNÍ TREST DO KONCE UTKÁNÍ

Osobní trest do konce utkání musí být uložen vždy, když je za „faul kolenem“ udělen větší trest.

50.6. DISCIPLINÁRNÍ ŘÍZENÍ

V případě, že to příslušné orgány považují za patřičné, mohou uložit dodatečný disciplinární trest.

→ **Pravidlo 28 – dodatečná disciplinární řízení.**

FYZICKÉ FAULY

PRAVIDLO 51 PRAVIDLO 51 – HRUBOST

51.1. HRUBOST

Hrubost je udeření pěstí nebo otevřenou rukou s rukavicí či bez ní, obvykle směřované na hlavu nebo obličej protihráče. Za hrubost se považuje i úmyslné sejmutí protihráčovy helmy během hry. Hrubost je menší šarvátka, která nevyžaduje uložení většího trestu žádnému z účastníků.

51.2. MENŠÍ TREST

Hlavní rozhodčí na základě posouzení uloží hráči, který udeří protihráče rukou nebo pěstí nebo který úmyslně sejme protihráčovu helmu během hry, menší trest.

→ **Pravidlo 9.6. – helmy.**

Pokud hráč setrvává nebo pokračuje v hrubosti, podléhá toto chování pravidlu pro „bitku”.

→ **Pravidlo 46 – bitka.**

51.3. TREST VE HŘE

Hlavní rozhodčí na základě posouzení uloží trest ve hře brankáři, který použije vyražičku k udeření protihráče a tímto počínáním mu s největší pravděpodobností může způsobit zranění.

51.4. DISCIPLINÁRNÍ ŘÍZENÍ

V případě, že to příslušné orgány považují za patřičné, mohou uložit dodatečný disciplinární trest.

→ **Pravidlo 28 – dodatečná disciplinární řízení.**

PRAVIDLO 52 PODKOPNUTÍ

52.1. PODKOPNUTÍ

Za „podkopnutí” se považuje zákrok, při kterém hráč svou nohou podkopne nebo zezadu podrazí nohy protihráče nebo když zatáhne dozadu horní část protihráčova těla rukou nebo loktem a zároveň ho ve stejné chvíli pohybem nohy vpřed zasáhne nebo podkopne, čímž způsobí jeho nebezpečný pád na led.

52.2. TREST VE HŘE

Hlavní rozhodčí na základě posouzení uloží hráči, který se provinil „podkopnutím” protihráče, trest ve hře.

52.3. DISCIPLINÁRNÍ ŘÍZENÍ

V případě, že to příslušné orgány považují za patřičné, mohou uložit dodatečný disciplinární trest.

→ **Pravidlo 28 – dodatečná disciplinární řízení.**

FYZICKÉ FAULY

PRAVIDLO 53 HOZENÍ VÝSTROJE

53.1. HOZENÍ VÝSTROJE

Hráč nesmí v žádném pásmu hodit hůl nebo jakýkoliv jiný předmět. Hráč, který ztratí svou hůl nebo se mu zlomí, smí dostat novou hůl pouze z vlastní hráčské lavice nebo mu ji smí podat spoluhráč na ledě.

→ Pravidla 10 – hole.

53.2. MENŠÍ TREST

Menší trest se uloží:

- (I) za hození hole hráči na ledě, který svou hůl nebo jakoukoliv její část nebo jakýkoliv jiný předmět hodí v jakémkoliv pásmu směrem k puku nebo na protihráče, s výjimkou situace, kdy je za toto počínání nařízeno „trestné střelení“ (pravidlo 53.7.) nebo přiznan gól (pravidlo 53.8.);
- (II) za hození hole, když bránící hráč vystřelí nebo hodí hůl nebo jakýkoliv jiný předmět v obranném pásmu jinam než po puku nebo po hráči s pukem;
- (III) za „nedovolené bránění“, když hráč posune nezlomenou hůl a ta zasáhne protihráče (s výjimkou situace, kdy se uplatňuje pravidlo 53.7. – trestné střelení nebo pravidlo 53.8. – přiznaný gól), nebo pokud je hráči, který takovou hůl ztratil, bráněno vzít si ji zpět;

Trest nebude uložen, pokud posunutá nezlomená hůl nezasáhne do hry nebo pokud se ji protihráč nesnaží vzít zpět.

Pokud se hráč zbaví zlomené části hole nebo jiného předmětu tím, že je odhodí nebo odehraje k mantinelu (a ne přes něj) takovým způsobem, že nezasáhne do hry nebo do hry protihráče, nebude za toto počínání uložen žádný trest.

- (IV) za „nesportovní chování“, když hráč hodí svou hůl nebo jakoukoliv její část či jiný předmět nebo část výstroje mimo hrací plochu na protest proti rozhodnutí rozhodčího. Viz pravidlo 53.5. pro dodatečný osobní trest do konce utkání.

53.3. MENŠÍ TREST PRO HRÁČSKOU LAVICI

Pokud jakýkoliv hráč, trenér nebo nehrající funkcionář týmu na hráčské nebo trestné lavici hodí během hry nebo přerušení cokoliv na led, uloží se menší trest pro hráčskou lavici za „nesportovní chování“.

→ Pravidlo 75 – nesportovní chování.

53.4. OSOBNÍ TREST

Osobní trest se uloží hráči, který „neúmyslně“ nebo „náhodně“ hodí svou hůl nebo jakoukoliv její část či jiný předmět nebo část výstroje mimo hrací plochu.

53.5. OSOBNÍ TREST DO KONCE UTKÁNÍ

Osobní trest do konce utkání se uloží hráči, který úmyslně hodí hůl nebo jakoukoliv její část či jakýkoliv jiný předmět nebo část výstroje mimo hrací plochu.

Pokud je tento přestupek spáchán na protest proti rozhodnutí rozhodčího, uloží se provinivšímu se hráči menší trest za „nesportovní chování“ (pravidlo 53.2., bod IV) plus osobní trest do konce utkání.

FYZICKÉ FAULY

53.6. TREST VE HŘE

Hlavní rozhodčí může na základě posouzení uložit trest ve hře hráči, který „hodí hůl nebo jakýkoliv jiný předmět“ nebo část výstroje po protihráči, trenérovi nebo nehrajícím funkcionáři týmu soupeře tak, že jim tímto počínáním může způsobit zranění.

Poznámka: Posouzení bezohledného ohrožení vychází ze závažnosti přestupku a obecné trestuhodnosti.

53.7. TRESTNÉ STŘÍLENÍ

Pokud člen bránícího týmu, včetně trenéra nebo jakéhokoliv nehrajícího funkcionáře, ve svém obranném pásmu hodí nebo odehraje jakoukoliv část hole či jakýkoliv jiný předmět nebo část výstroje po puku či hráči s pukem, hlavní i čároví rozhodčí nechají akci pokračovat, a pokud nebude vstřelen gól, nařídí hlavní rozhodčí ve prospěch neprovinivšího se týmu „trestné střelení“.

Toto trestné střelení provede jakýkoliv hráč neprovinivšího se týmu.

Pokud je hráč v brejku ve středním nebo útočném pásmu a do jeho hry zasáhne hůl či jakýkoliv jiný předmět nebo část výstroje, které hodil jakýkoliv člen bránícího týmu, včetně trenéra nebo nehrajícího funkcionáře, nařídí hlavní rozhodčí ve prospěch neprovinivšího se týmu „trestné střelení“.

→ Pravidlo 57 – podrážení.

Pokud je hráč v brejku ve středním nebo útočném pásmu a do jeho hry zasáhne předmět, který na led hodil divák, kvůli čemuž hráč ztratí kontrolu nad pukem nebo upadne, nařídí hlavní rozhodčí „trestné střelení“.

53.8. PŘIZNANÝ GÓL

Pokud soupeřův tým odvolal brankáře a člen bránícího týmu, včetně trenéra nebo jakéhokoliv nehrajícího funkcionáře, ve středním pásmu nebo ve svém obranném pásmu hodí nebo odehraje jakoukoliv část hole či jakýkoliv jiný předmět nebo část výstroje po puku nebo hráči s pukem, čímž zabrání hráči s pukem ve střele na „prázdnou branku“, přizná se útočícímu týmu gól.

Pro potřeby tohoto pravidla se za „prázdnou branku“ považuje branka, ze které byl odvolán brankář, a nahradil jej další útočící hráč. Brankář je považován za odvolaného v okamžiku, kdy náhradník za něj vstoupí na hrací plochu.

53.9. DISCIPLINÁRNÍ ŘÍZENÍ

V případě, že to příslušné orgány považují za patřičné, mohou uložit dodatečný disciplinární trest.

→ Pravidlo 28 – dodatečná disciplinární řízení.

ČÁST 07

OMEZUJÍCÍ FAULY

ČÁST
07

OMEZUJÍCÍ
FAULY



OMEZUJÍCÍ FAULY

PRAVIDLO 54 DRŽENÍ

54.1. DRŽENÍ

Za držení se považuje zákrok, kterým hráč omezuje postup protihráče nebo mu v něm brání, bez ohledu na to, jestli je protihráč v držení puku, nebo ne.

54.2. MENŠÍ TREST

Menší trest se uloží hráči, který drží protihráče za použití rukou, paží nebo nohou.

Hráči je dovoleno používat sílu paže k blokování protihráče za předpokladu, že k tomu má „oprávněnou pozici“ a nepoužívá při této činnosti k držení ruce.

Hráči není dovoleno držet hůl protihráče. Menší trest se uloží hráči, který drží hůl protihráče (uloží se a ohlásí jako „držení hole“).

Hráči je dovoleno chránit se proti holi protihráče, ale musí okamžitě protihráčovu hůl uvolnit a umožnit mu pokračovat v normální hře.

54.3. „TRESTNÉ STŘÍLENÍ“

Pokud má hráč ve středním nebo útočném pásmu puk „pod kontrolou“ (nebo který by mohl získat puk „do držení a pod kontrolu“) a nemusí překonat žádného jiného protihráče než brankáře, a je faulován zezadu, čímž mu soupeř zmaří zjevnou gólovou příležitost, nařídí se ve prospěch neprovinivšího se týmu „trestné střelení“.

Každopádně hlavní rozhodčí v takové situaci nepřeruší hru, dokud útočící tým neztratí „puk z držení“.

Záměrem tohoto pravidla je obnovit zjevnou gólovou příležitost, která byla ztracena. Nicméně pokud je faulovaný hráč sám schopen obnovit a získat „zjevnou gólovou příležitost“ (nebo pokud je jeho spoluhráč schopen obnovit a získat zjevnou gólovou příležitost), nenařídí se „trestné střelení“, ale uloží se, pokud při této akci nebude vstřelen gól, příslušný trest.

„Kontrola puku“ znamená ovládnání puku holí, rukou nebo nohou.

Pro nařízení „trestného střelení“ za faul zezadu musí být splněna následující čtyři kritéria:

- (I) přestupek musí být spáchán ve středním nebo útočném pásmu (za obrannou modrou čarou hráče s pukem);
- (II) přestupek musí být spáchán zezadu (kromě faulů spáchaných zepředu brankářem při „brejku“);
- (III) hráči, který má puk „v držení“ a „pod kontrolou“ nebo který by podle posouzení hlavního rozhodčího určitě získal puk „do držení a pod kontrolu“, soupeř zmaří zjevnou gólovou příležitost. Skutečnost, že hráč dokázal vystřelit, automaticky neznamená, že nemůže být nařízeno „trestné střelení“. Pokud byl hráč faulován zezadu a bylo mu faulem zmařeno plnohodnotné zakončení zjevné gólové příležitosti, mělo by být trestné střelení nařízeno;
- (IV) hráč, který má puk „v držení“ a „pod kontrolou“ nebo který by podle posouzení hlavního rozhodčího určitě získal puk „do držení a pod kontrolu“, nemá mezi sebou a brankářem žádného protihráče.

Pokud se podle posouzení hlavního rozhodčího hráč nejprve dotkne puku a následně podrází protihráče, nenařídí se trestné střelení, ale uloží se menší trest za „podrážení“.

Pokud útočící hráč objede brankáře a mezi ním a „prázdnou brankou“ není žádný bránící hráč a zezadu ho fauluje brankář nebo bránící hráč, nebude přiznán gól, jelikož brankář je na ledě. Nařídí se „trestné střelení“.

OMEZUJÍCÍ FAULY

54.4. PŘIZNANÝ GÓL

Pokud soupeřův tým odvolal z ledu brankáře a útočící hráč s pukem „pod kontrolou“ (nebo který by puk „do držení a pod kontrolu“ získal) je ve středním nebo útočném pásmu v momentu, kdy mezi ním a brankou soupeře není protihráč, faulován tak, že mu soupeř zmaří „zjevnou gólovou příležitost“, hlavní rozhodčí okamžitě přeruší hru a přizná útočícímu týmu gól.

PRAVIDLO 55 HÁKOVÁNÍ

55.1. HÁKOVÁNÍ

Za hákování se považuje použití hole takovým způsobem, který omezí pohyb protihráče. Pokud se hůl pohybuje proti rukám protihráče nebo blízko rukou protihráče, bude toto počínání potrestáno jako „hákování“. Pokud hráč napadá protihráče tak, že dochází pouze ke kontaktu hůl na hůl, takové počínání jako „hákování“ potrestáno nebude.

55.2. MENŠÍ TREST

Hráči, který brání protihráči v postupu „hákováním“ holí, se uloží menší trest.

Menší trest za „hákování“ se uloží hráči, který použije k držení nebo zahákování protihráče rukojeť své hole v místě nad horní rukou.

55.3. VĚTŠÍ TREST

Hlavní rozhodčí může na základě posouzení uložit větší trest hráči, který se provinil „hákováním“ a při tom faulovaného hráče bezohledně ohrozil v takové míře, že dle uvážení hlavního rozhodčího by uložení menšího trestu nebylo dostatečným postihem. Viz pravidlo 55.4. pro kritéria pro dodatečný osobní trest do konce utkání.

55.4. OSOBNÍ TREST DO KONCE UTKÁNÍ

Pokud je na základě tohoto pravidla uložen větší trest za hákování a podle hlavního rozhodčího mohl takový faul s největší pravděpodobností způsobit protihráči zranění, uloží se i osobní trest do konce utkání.

55.5. TRESTNÉ STŘÍLENÍ

Toto pravidlo je shodně popsáno v → [pravidle 54.3. – trestné střelení](#).

55.6. PŘIZNANÝ GÓL

Toto pravidlo je shodně popsáno v → [pravidle 54.4. – přiznaný gól](#).

55.7. DISCIPLINÁRNÍ ŘÍZENÍ

V případě, že to příslušné orgány považují za patřičné, mohou uložit dodatečný disciplinární trest.

→ [Pravidlo 28.](#)

PRAVIDLO 56 NEDOVOLENÉ BRÁNĚNÍ

56.1. NEDOVOLENÉ BRÁNĚNÍ

Za „nedovolené bránění“ se považuje situace, kdy hráč překáží nebo brání hráči, který „není v držení puku“, v bruslení, přijetí přihrávky nebo volném pohybu po ledě.

„Pozdní dohrání“ zahrnuje bezohledné ohrožení hráče, který „už nemá puk pod kontrolou nebo v držení“.

OMEZUJÍCÍ FAULY

Jakýkoliv hráč, který právě „odehrává puk“ nebo „jej ztrácí z kontroly nebo držení“, může být atakován za předpokladu, že atakující hráč je v bezprostřední blízkosti hráče s pukem.

Při situacích spojených s nedovoleným bráněním musí být ve všech částech hřiště dodržovány přísné standardy.

Pozice hráče: „Pozice hráče“ je určena tak, že hráč jede ve stejném směru před svým protihráčem nebo vedle něj. Hráč, který je za protihráčem bez puku, nesmí použít hůl, tělo nebo volnou ruku k omezení jeho pohybu, ale musí bruslit, aby získal nebo si znovu vytvořil k atakování protihráče „správnou pozici“.

Hráči je dovoleno zůstat ve svém postavení na ledě (pozice hráče) a nemusí ustoupit, aby nechal protihráče projet. Hráč smí „blokovat cestu“ protihráči za předpokladu, že se nachází před protihráčem a pohybuje se ve stejném směru. Pohybovat se ze strany k hráči bez puku bez „získání správné pozice“ a zasáhnout jej není dovoleno a bude potrestáno jako „nedovolené bránění“. Hráči je vždy dovoleno využít svou „pozici“ k prodloužení protihráčovy cesty k puku za předpokladu, že nepoužije hůl (aby se „zvětšil“, a tudíž výrazně prodloužil vzdálenost, kterou musí jeho protihráč urazit), že nepoužije „volnou ruku“ a že „pozici“ nevyužije k nedovolenému zásahu.

Držení puku: Za hráče v „držení puku“ se považuje poslední hráč, který se dotkl puku, vyjma brankáře. Hráč považovaný za hráče „v držení puku“ smí být atakován za předpokladu, že je zásah proveden bezprostředně po odehrání nebo ztrátě puku a jeho protihráč má k provedení dovoleného zásahu „objektivně přiměřený čas“. Viz pravidlo 56.4. – nedovolené bránění.

Omezování pohybu: Jde o počínání hráče, který nemá správnou „pozici“, a namísto toho použije nedovoleného zákroku (například „hákování“ holí, „držení“ rukama, „podražení“ holí nebo jakéhokoliv jiného nedovoleného způsobu) k blokování hráče, který není „v držení“ puku. Nedovolené prostředky hráči nebo brankáři umožňují „získat, udržet nebo obnovit správnou pozici“ jinak než bruslením.

Zárok mimo hru: „Zárok mimo hru“ je omezování protihráče, který není „v držení“ puku a není si vědom blízcího se zákroku. Zárok mimo hru nesmí být hráčem nebo brankářem proveden na protihráče, i když si je protihráč vědom, že se blíží zárok, který není považován za dovolený „souboj o puk“. Hráč provádí „zárok mimo hru“ tím, že vstoupí do cesty protihráči bez toho, aniž předtím měl „správnou pozici“, a protihráče „vyřadí ze hry“. Pokud tak hráč učiní, uloží se trest za „nedovolené bránění“.

Volná ruka: Pokud je volná ruka použita k držení, zatáhnutí, chycení nebo fyzickému omezení „volného“ pohybu protihráče, musí být takové počínání potrestáno jako držení. Volná ruka smí být hráčem použita k „odmítání“ protihráče nebo jeho hole od těla, ale nesmí být použita k držení protihráčovy hole nebo těla.

Hůl: Hráči, který nemá vůči protihráči „správnou pozici“ a který použije hůl (ať už čepel či rukojeť včetně jejího konce) k blokování nebo bránění protihráči ve „volném“ pohybu po ledě, se uloží trest za „hákování“.

→ Pravidlo 55

OMEZUJÍCÍ FAULY

56.2. MENŠÍ TREST

Menší trest za „nedovolené bránění“ se uloží:

- (I) hráči zasahujícímu do postupu soupeře, který není „v držení“ puku, nebo protihráči brání v jeho postupu;
- (II) hráči, který omezuje pohyb „forčekujícího“ protihráče;
- (III) hráči, který úmyslně atakuje protihráče včetně brankáře, a nikdo z nich „není nebo už není považován za hráče v držení“ puku („pozdní dohrání“);
- (IV) hráči tlačícího protihráče, který není „v držení“ puku, do ofsajdového postavení, což vede k přerušení hry. Pokud takové počínání způsobí ofsajdovou výhodu (a ne nutné přerušení hry), záleží uplatňování pravidla o „nedovoleném bránění“ na posouzení hlavního rozhodčího;
- (V) hráči, který úmyslně „vyrazí“ protihráči hůl z rukou nebo mu brání v tom, aby ztracenou hůl nebo jakoukoliv jinou část výstroje „získal zpět“;
- (VI) hráči, který „posune nebo odehraje“ ztracenou nebo zlomenou hůl či druhý puk nebo jiné předměty směrem k protihráči s kotoučem tak, že by tím mohl protihráče rozptýlit;
→ **Pravidlo 53 – hození výstroje.**
- (VII) identifikovatelnému hráči na hráčské nebo trestné lavici, který během hry jakkoliv holí nebo tělem zasahuje do pohybu puku nebo protihráče na ledě;
- (VIII) hráči, který vstupuje na led a hraje puk, zatímco má jednu brusli nebo obě brusle stále na hráčské nebo trestné lavici.

Odpovídající trest se podle těchto pravidel uloží hráči na hráčské nebo trestné lavici, který se během přerušení hry zapojí do roztržky s protihráčem na ledě. Příslušné orgány mohou v případě, že to shledají patřičným, uložit zapojeným hráčům dodatečný disciplinární trest.

→ **Pravidlo 28 – dodatečná disciplinární řízení.**

56.3. MENŠÍ TREST PRO HRÁČSKOU LAVICI

Menší trest pro hráčskou lavici se uloží, pokud neidentifikovatelný hráč na hráčské či trestné lavici nebo trenér nebo jakýkoliv nehrající funkcionář týmu během hry jakkoliv holí či tělem zasahuje do pohybu puku nebo protihráčů po ledě.

56.4. VĚTŠÍ TREST

Hlavní rozhodčí může na základě posouzení uložit větší trest hráči, který se provinil „nedovoleným bráněním“ a při tom faulovaného hráče bezohledně ohrozil v takové míře, že dle uvážení hlavního rozhodčího by uložení menšího trestu nebylo dostatečným potrestáním. Viz pravidlo 56.6. pro dodatečný osobní trest do konce utkání.

56.5. TREST VE HŘE

Hlavní rozhodčí může na základě posouzení uložit trest ve hře, pokud hráč ohrozil protihráče „nedovoleným bráněním nebo pozdním dohráním“ bezohledným způsobem. Posouzení bezohledného ohrožení vychází ze závažnosti přestupku a kontaktu, míře použitého násilí a obecné trestuhodnosti.

56.6. OSOBNÍ TREST DO KONCE UTKÁNÍ

Pokud je na základě pravidla „nedovolené bránění nebo pozdní dohrání“ uložen větší trest a podle hlavního rozhodčího mohl takový faul pravděpodobně způsobit faulovanému hráči zranění, uloží se i osobní trest do konce utkání.

OMEZUJÍCÍ FAULY

56.7. „TRESTNÉ STŘÍLENÍ“

Pokud má hráč ve středním nebo útočném pásmu puk „pod kontrolou“ (nebo by mohl získat puk „do držení a pod kontrolu“), nemusí překonat žádného jiného protihráče než brankáře a do jeho hry zasáhne hůl nebo jakákoliv její část či jakýkoliv jiný předmět nebo část výstroje hrozené nebo vystřelené jakýmkoliv členem bránícího týmu, včetně trenéra nebo nehrajícího funkcionáře, bude ve prospěch neprovinivšího se týmu nařízeno „trestné střelení“.

Pokud se tímto způsobem proviní trenér nebo nehrající funkcionář týmu, bude mu udělen osobní trest do konce utkání a incident bude nahlášen příslušným orgánům pro případné dodatečné disciplinární řízení.

56.8. PŘIZNANÝ GÓL

Pokud je brankář odvolán z ledu a jakýkoliv člen tohoto týmu (včetně brankáře), který není dovoleně na ledě, včetně trenéra nebo nehrajícího funkcionáře, zasáhne tělem, holí či jakýmkoliv jiným předmětem nebo částí výstroje do pohybu puku či protihráče ve středním nebo útočném pásmu, hlavní rozhodčí ve prospěch neprovinivšího se týmu okamžitě přizná gól.

Pokud se takovým počínáním proviní trenér nebo nehrající funkcionář týmu, bude automaticky vykázán z utkání do šatny a incident bude nahlášen příslušným orgánům pro případné dodatečné disciplinární řízení.

56.9. DISCIPLINÁRNÍ ŘÍZENÍ

V případě, že to příslušné orgány považují za patřičné, mohou uložit dodatečný disciplinární trest.

→ Pravidlo 28 – dodatečná disciplinární řízení.

56.10. DIVÁCI ZASAHUJÍCÍ DO HRY

Jakákoliv situace, kdy divák zasahuje do hry, musí být rozhodčími na ledě nahlášena příslušným orgánům.

- (I) v případě, že diváci na led vhodí předměty a omezí průběh hry, rozhodčí na ledě přeruší hru a následně „vhazování“ bude provedeno na nejbližším bodě pro vhazování v pásmu, kde byla hra přerušena;
- (II) v případě, že divák hráče drží nebo mu brání, bude hra přerušena. Pokud je tým takto bráněného hráče „v držení puku“, bude hra pokračovat do té doby, dokud nenastane „změna v držení“ puku.

PRAVIDLO 57 PODRÁŽENÍ

57.1. PODRÁŽENÍ

Hráč nesmí použít hůl nebo část svého těla takovým způsobem, který zapříčiní podražení nebo pád protihráče.

Náhodná podražení, která se stanou zároveň s dokončením hrací akce, trestána nebudou.

Nebudou trestána ani náhodná podražení, která se stanou zároveň s přerušением nebo po přerušení hry.

57.2. MENŠÍ TREST

Hlavní rozhodčí na základě posouzení vážnosti přestupku uloží jakémukoliv hráči, který použije hůl nebo část svého těla takovým způsobem, který zapříčiní podražení nebo pád protihráče, menší trest.

57.3. VĚTŠÍ TREST

Hlavní rozhodčí může na základě posouzení uložit větší trest hráči, který se provinil „podrážením“ a při tom faulovaného hráče bezohledně ohrozil v takové míře, že dle uvážení hlavního rozhodčího by uložení menšího trestu nebylo dostatečným postihem. Viz pravidlo 57.5. pro dodatečný osobní trest do konce utkání.

OMEZUJÍCÍ FAULY

57.4. TREST VE HŘE

Hlavní rozhodčí může na základě posouzení uložit trest ve hře, pokud hráč ohrozil protihráče „podrážením“ bezohledným způsobem. Poznámka: Hlavní rozhodčí uloží trest ve hře, pokud je faul na stupnici použité síly a násilí a bezohlednosti ohrožení označen za vážný. Trest ve hře smí být v závislosti na tomto posouzení uložen i v případě, že faul nezpůsobil zranění.

57.5. OSOBNÍ TREST DO KONCE UTKÁNÍ

Pokud je na základě pravidla „podrážení“ uložen větší trest a podle hlavního rozhodčího mohl takový faul pravděpodobně způsobit protihráči zranění, uloží se i osobní trest do konce utkání.

57.6. „TRESTNÉ STŘÍLENÍ“

Pokud má hráč ve středním nebo útočném pásmu puk „pod kontrolou“ (nebo by mohl získat puk „do držení a pod kontrolu“), nemusí překonat žádného jiného protihráče než brankáře a je podrážen nebo jinak faulován zezadu, čímž mu soupeř zmaří zjevnou gólovou příležitost, bude ve prospěch neprovinivšího se týmu nařízeno „trestné střelení“.

Pokud má hráč ve středním nebo útočném pásmu puk „pod kontrolou“ (nebo který by mohl získat puk „do držení a pod kontrolu“) a nemusí překonat žádného jiného protihráče než brankáře, a je faulován zezadu, čímž mu soupeř zmaří zjevnou gólovou příležitost, nařídí se ve prospěch neprovinivšího se týmu „trestné střelení“.

Každopádně hlavní rozhodčí nepřeruší hru, dokud útočící tým neztratí „puk z držení“.

Záměrem tohoto pravidla je obnovit zjevnou gólovou příležitost, která byla ztracena. Ovšem pokud je faulovaný hráč schopen obnovit a získat zjevnou gólovou příležitost (nebo pokud je jeho spoluhráč schopen obnovit a získat zjevnou gólovou příležitost), nenařídí se „trestné střelení“, ale uloží se příslušný trest, pokud při této akci vstřelen nebude gól.

„Kontrola puku“ znamená ovládnání puku holí, rukou nebo nohou.

Pro nařízení „trestného střelení“ za faul zezadu musí být splněna následující čtyři kritéria:

- (I) přestupek musí být spáchán ve středním nebo útočném pásmu (za obrannou modrou čarou hráče s pukem);
- (II) přestupek musí být spáchán zezadu (kromě faulů spáchaných zepředu brankářem při „brejku“);
- (III) hráči, který má puk „v držení“ a „pod kontrolou“ nebo který by podle posouzení hlavního rozhodčího určitě získal puk „do držení a pod kontrolu“, soupeř zmaří zjevnou gólovou příležitost. Skutečnost, že hráč dokázal vystřelit, automaticky neznamená, že nemůže být nařízeno „trestné střelení“. Pokud byl hráč faulován zezadu a bylo mu faulem zmařeno plnohodnotné zakončení zjevné gólové příležitosti, mělo by být trestné střelení nařízeno;
- (IV) hráč, který má puk „v držení“ a „pod kontrolou“ nebo který by podle posouzení hlavního rozhodčího určitě získal puk „do držení a pod kontrolu“, nemá mezi sebou a brankářem žádného protihráče.

Pokud se podle posouzení hlavního rozhodčího hráč nejprve dotkne puku a následně podrází protihráče, nenařídí se trestné střelení, ale uloží se menší trest za „podrážení“.

Pokud útočící hráč objede brankáře a mezi ním a „prázdnou brankou“ není žádný bránící hráč a zezadu ho brankář nebo bránící hráč, nebude přiznán gól, jelikož brankář je na ledě. Nařídí se „trestné střelení“.

OMEZUJÍCÍ FAULY

57.7. PŘIZNANÝ GÓL

Pokud soupeřův tým odvolal z ledu brankáře a útočící hráč s pukem „pod kontrolou“ (nebo který by puk „do držení a pod kontrolu“ získal) je ve středním nebo útočném pásmu v momentu, kdy mezi ním a brankou soupeře není protihráč, podražen nebo jinak faulován tak, že mu soupeř zmaří „zjevnou gólovou příležitost“, hlavní rozhodčí okamžitě přeruší hru a přizná útočícímu týmu gól.

ČÁST 08

FAULY HOLÍ

ČÁST
08

FAULY
HOLÍ



FAULY HOLÍ

PRAVIDLO 58 BODNUTÍ KONCEM HOLE

58.1. BODNUTÍ KONCEM HOLE

Za bodnutí koncem hole se považuje situace, kdy hráč použije rukojeť své hole v místě nad horní rukou k zasáhnutí protihráče jakýmkoliv způsobem nebo touto částí hole protihráče bodne či se pokusí bodnout. Nezáleží na tom, jestli ke kontaktu dojde, nebo ne.

58.2. DVOJITÝ MENŠÍ TREST

Hlavní rozhodčí na základě posouzení uloží hráči, který se pokusí protihráče „bodnout koncem hole“, dvojitý menší trest.

58.3. VĚTŠÍ TREST

Hlavní rozhodčí na základě posouzení uloží hráči, který se provinil „bodnutím koncem hole“, větší trest. Viz pravidlo 58.5. pro dodatečný osobní trest do konce utkání.

58.4. TREST VE HŘE

Hlavní rozhodčí může na základě posouzení uložit trest ve hře, pokud dle jeho uvážení hráč ohrozil protihráče „bodnutím koncem hole“ bezohledným způsobem. Posouzení bezohledného ohrožení vychází ze závažnosti přestupku a kontaktu, míře použitého násilí a obecné trestuhodnosti.

58.5. OSOBNÍ TREST DO KONCE UTKÁNÍ

Osobní trest do konce utkání musí být uložen vždy, když je za „bodnutí koncem hole“ udělen větší trest.

58.6. DISCIPLINÁRNÍ ŘÍZENÍ

V případě, že to příslušné orgány považují za patřičné, mohou uložit dodatečný disciplinární trest.

→ Pravidlo 28 – dodatečná disciplinární řízení.

PRAVIDLO 59 KROSČEK

59.1. KROSČEK

Za krosček se považuje situace, kdy hráč drží rukojeť hole v obou rukou a použije ji k silnému zásahu protihráče.

59.2. MENŠÍ TREST

Hlavní rozhodčí na základě posouzení míry prudkosti a síly zásahu uloží hráči, který se provinil „krosčkem“, menší trest.

59.3. VĚTŠÍ TREST

Hlavní rozhodčí může na základě posouzení uložit větší trest hráči, který se provinil „krosčkem“ a při tom faulovaného hráče bezohledně ohrozil v takové míře, že dle uvážení hlavního rozhodčího by uložení menšího trestu nebylo dostatečným postihem. Viz pravidlo 59.5. pro dodatečný osobní trest do konce utkání.

59.4. TREST VE HŘE

Hlavní rozhodčí může na základě posouzení uložit trest ve hře, pokud dle jeho názoru hráč ohrozil protihráče „krosčkem“ bezohledným způsobem. Posouzení bezohledného ohrožení vychází ze závažnosti přestupku a kontaktu, míře použitého násilí a obecné trestuhodnosti.

FAULY HOLÍ

59.5. OSOBNÍ TREST DO KONCE UTKÁNÍ

Osobní trest do konce utkání musí být uložen vždy, když je za „krosček“ udělen větší trest.

59.6. DISCIPLINÁRNÍ ŘÍZENÍ

V případě, že to příslušné orgány považují za patřičné, mohou uložit dodatečný disciplinární trest.

→ Pravidlo 28 – dodatečná disciplinární řízení.

PRAVIDLO 60 VYSOKÁ HŮL

60.1. VYSOKÁ HŮL

Za „vysokou hůl“ se považuje situace, kdy hráč drží hůl nad úroveň protihráčových ramen. Hráč musí mít kontrolu nad svou hůlí a je za svou hůl zodpovědný. Nicméně hráč nebude potrestán, pokud protihráče „náhodně zasáhne“ hůlí v rámci běžného „nápřahu nebo dokončení pohybu“ při „střele nebo přihrávce“ nebo „náhodně zasáhne“ protihráče-centra, který je předkloněn při „vhazování“.

Divoké švihnutí po skákajícím puku se za normální „nápřah nebo dokončení pohybu“ nepovažuje a jakýkoliv kontakt s protihráčem nad úroveň ramen bude příslušně potrestán. Pro situace ohledně „hry vysokou hůlí“ viz:

→ Pravidlo 80 – hra vysokou hůlí.

60.2. MENŠÍ TREST

Kontakt hůlí s protihráčem nad úroveň ramen je zakázaný a uloží se za něj menší trest.

60.3. DVOJITÝ MENŠÍ TREST

Pokud hráč nese nebo drží jakoukoliv část své hole nad rameny a zasáhne krk, obličej nebo hlavu protihráče tak, že mu „způsobí zranění“, ať už krvácející nebo jiné, uloží hlavní rozhodčí dvojitý menší trest.

Hlavní rozhodčí má při tomto rozhodování možnost (ale nikoliv povinnost) zkontrolovat záznam hry, aby si potvrdil (nebo změnil) původní rozhodnutí na ledě, zejména v otázce, jestli hůl, která způsobila zranění, byla skutečně hůlí trestaného hráče. Pro posouzení dvojitého menšího trestu za vysokou hůl pomocí videa na ledě:

→ Pravidlo 18.4. – posouzení dvojitého menšího trestu za vysokou hůl pomocí videa na ledě.

60.4. TREST VE HŘE

Hlavní rozhodčí může na základě posouzení uložit trest ve hře, pokud dle jeho názoru hráč ohrozil protihráče „faulem vysokou hůlí“ bezohledným způsobem. Posouzení bezohledného ohrožení vychází ze závažnosti přestupku a kontaktu, míře použitého násilí a obecné trestuhodnosti.

60.5. DISCIPLINÁRNÍ ŘÍZENÍ

V případě, že to příslušné orgány považují za patřičné, mohou uložit dodatečný disciplinární trest.

→ Pravidlo 28 – dodatečná disciplinární řízení.

FAULY HOLÍ

PRAVIDLO 61 SEKÁNÍ

61.1. SEKÁNÍ

Za sekání se považuje situace, kdy hráč švihne svou holí po soupeři, bez ohledu na to, jestli ke kontaktu dojde, nebo ne. „Neagresivní“ kontakt holí s kalhotami nebo přední částí holenních chráničů jako sekání potrestáno nebude.

Naopak potrestáno bude jakékoliv silné seknutí holí do protihráčova těla, hole, rukou nebo do blízkosti rukou v situaci, kdy se hráč dle posouzení hlavního rozhodčího nepokusil hrát puk.

61.2. MENŠÍ TREST

Hlavní rozhodčí na základě posouzení míry prudkosti a síly zásahu uloží hráči, který se provinil „sekáním“, menší trest.

61.3. VĚTŠÍ TREST

Hlavní rozhodčí může na základě posouzení uložit větší trest hráči, který se provinil „sekáním“ a při tom faulovaného hráče bezohledně ohrozil v takové míře, že dle uvážení hlavního rozhodčího by uložení menšího trestu nebylo dostatečným postihem. Viz pravidlo 61.5. pro dodatečný osobní trest do konce utkání.

61.4. TREST VE HŘE

Hlavní rozhodčí může na základě posouzení uložit trest ve hře, pokud dle jeho názoru hráč ohrozil protihráče „sekáním“ bezohledným způsobem. Posouzení bezohledného ohrožení vychází ze závažnosti přestupku a kontaktu, míře použitého násilí a obecné trestuhodnosti.

61.5. OSOBNÍ TREST DO KONCE UTKÁNÍ

Osobní trest do konce utkání musí být uložen vždy, když je za „sekání“ udělen větší trest.

61.6. TRESTNÉ STŘÍLENÍ

Toto pravidlo je shodně popsáno v → [pravidle 54.3. – trestné střelení](#).

61.7. PŘIZNANÝ GÓL

Toto pravidlo je shodně popsáno v → [pravidle 54.4. – přiznaný gól](#).

61.8. DISCIPLINÁRNÍ ŘÍZENÍ

V případě, že to příslušné orgány považují za patřičné, mohou uložit dodatečný disciplinární trest.

→ [Pravidlo 28 – dodatečná disciplinární řízení](#).

PRAVIDLO 62 BODNUTÍ ŠPIČKOU HOLE

62.1. BODNUTÍ ŠPIČKOU HOLE

Za bodnutí špičkou hole se považuje zákrok, kdy hráč bodne protihráče špičkou čepele hole, bez ohledu na to, jestli ke kontaktu dojde, nebo ne.

FAULY HOLÍ

62.2. DVOJITÝ MENŠÍ TREST

Hlavní rozhodčí na základě posouzení uloží hráči, který se pokusí protihráče „bodnout špičkou hole, dvojitý menší trest.

62.3. VĚTŠÍ TREST

Hlavní rozhodčí na základě posouzení uloží hráči, který se provinil „bodnutím špičkou hole“, větší trest. Viz pravidlo 62.5. pro dodatečný osobní trest do konce utkání.

62.4. TREST VE HŘE

Hlavní rozhodčí může na základě posouzení uložit trest ve hře, pokud dle jeho názoru hráč ohrozil protihráče „bodnutím špičkou hole“ bezohledným způsobem. Posouzení bezohledného ohrožení vychází ze závažnosti přestupku a kontaktu, míře použitého násilí a obecné trestuhodnosti.

62.5. OSOBNÍ TREST DO KONCE UTKÁNÍ

Osobní trest do konce utkání musí být uložen vždy, když je za „bodnutí špičkou hole“ udělen větší trest.

62.6. DISCIPLINÁRNÍ ŘÍZENÍ

V případě, že to příslušné orgány považují za patřičné, mohou uložit dodatečný disciplinární trest.

→ Pravidlo 28 – dodatečná disciplinární řízení.

ČÁST 09

JINÉ PŘESTUPKY

ČÁST

09

JINÉ PŘESTUPKY

JINÉ PŘESTUPKY

PRAVIDLO 63 ZDRŽOVÁNÍ HRY

63.1. ZDRŽOVÁNÍ HRY

Hráč nebo tým budou potrestáni, pokud podle posouzení hlavního rozhodčího jakýmkoliv způsobem zdržují hru.

63.2. MENŠÍ TREST

Menší trest za „zdržování hry“ se uloží:

- (I) hráči včetně brankáře, který přikryje, drží, „zašlápane“ nebo hraje puk holí, bruslí nebo tělem takovým způsobem, aby záměrně způsobil přerušování hry. U brankáře se toto pravidlo vztahuje na oblast mimo jeho brankoviště;
- (II) hráči, který během hry nebo po přerušování hry úmyslně zahraje nebo odpálí (například rukou nebo holí) puk mimo hrací plochu (z jakéhokoliv místa na ledové ploše);
- (III) hráči, který ze svého obranného pásma zahraje nebo odpálí (například rukou nebo holí) puk přímo (bez teče) mimo hrací plochu, s výjimkou místa, kde není žádné ochranné sklo.
Rozhodujícím faktorem je pozice puku v okamžiku, kdy jej provinivší se hráč zahrál nebo odpálil. Pokud kontakt s pukem nastane, když je puk uvnitř obranného pásma a vzápětí se dostane mimo hru, uloží se menší trest. Pokud je puk zahrán přes ochranné sklo za hráčskou lavici, bude trest uložen.
Poznámka: Trest se neuloží, pokud odpálený puk skončí na hráčské lavici či pokud se puk dostane mimo hrací plochu přímo z „vhazování“.
- (IV) hráči, který zdržuje hru úmyslným posunutím branky z normální pozice. Hlavní rozhodčí přerušuje hru okamžitě, kdy provinivší se tým dostane puk „pod kontrolu“.
Poznámka: Pokud hráč záměrně posune branku z normální pozice v okamžiku, kdy má protihráč bezprostřední gólovou příležitost do prázdné branky, může hlavní rozhodčí přiznat gól – viz → **pravidlo 63.7. – přiznaný gól**;
- (V) Hráči kromě brankáře, který záměrně padne na puk nebo jej stáhne k tělu;
Poznámka: Hráč, který poklekne, aby zablokoval střelu, nebude potrestán, pokud je puk vystřelen pod něj nebo uvízne v jeho dresu či výstroji, ale bude neprodleně potrestán, jakmile použije ruku k tomu, aby se puk stal nehratelným;
- (VI) Brankáři, který „vyjede“ z brankoviště, aby se pokusil dostihnout puk dříve než útočící hráč, a místo jeho odehrání na puk skočí, čímž způsobil přerušování hry; Poznámka: Je dovoleno, aby brankář vyjel z brankoviště za účelem „zmenšení střeleckého úhlu“ a po zákroku puk přikryl.
- (VII) Brankáři, který není pod tlakem protihráče a v brankovišti úmyslně padne na puk nebo jej stáhne k tělu nebo drží nebo umístí puk na jakoukoli část branky takovým způsobem, že způsobil přerušování hry;
- (VIII) Brankáři, který hraje puk za brankou mimo brankářský lichoběžník. Rozhodujícím faktorem je pozice puku. Poznámka: Menší trest nebude uložen, pokud brankář hraje puk, zatímco má brusli stále v kontaktu s brankovištěm.
- (IX) Za úpravy dresu, výstroje, bruslí nebo hole. Poznámka: Trest nebude uložen, pokud je brankáři přivázena láhev s vodou, ovšem mělo by k tomu docházet během oddechového času nebo komerčních přestávek. Pokud to hráči dle názoru hlavního rozhodčího činí s cílem úmyslně zdržovat hru, může uložit menší trest.
- (X) Při úpravě nebo opravě brankářské výstroje není dovoleno žádné zdržení. Pokud jsou úpravy potřeba, opustí brankář led a jeho místo musí okamžitě zaujmout náhradní brankář. Za porušení tohoto pravidla rozhodčí uloží brankáři menší trest.

JINÉ PŘESTUPKY

63.3. MENŠÍ TREST PRO HRÁČSKOU LAVICI

Menší trest pro hráčskou lavici se uloží týmu, který po varování od hlavního rozhodčího kapitánovi nebo zástupci kapitána, aby tým poslal na led ke znovuzahájení hry správný počet hráčů, nejedná v souladu s pokyny hlavního rozhodčího, a tím způsobí jakékoliv zdržení dalším střídáním (včetně, ale ne výhradně, opakovaného střídání brankářů za účelem zdržení hry), ponecháváním hráčů na straně soupeře před vhozováním nebo jakýmkoliv jiným způsobem.

63.4. VÝHODA

Pokud je branka neúmyslně posunuta útočícím hráčem, bránící tým má puk pod kontrolou a je v pohybu z vlastního pásma, bude hra pokračovat, dokud neprovinivší se tým neztratí kontrolu nad pukem.

Následné „vhozování“ se provede na nejbližším bodu pro vhozování v pásmu, kde byla hra přerušena, pokud se tento bod nenachází v obranném pásmu neprovinivšího se týmu. V takovém případě se „vhozování“ provede za modrou čarou na jednom z bodů pro vhozování ve středním pásmu.

Je možné, aby bylo na jedné straně hřiště dosaženo gólu, zatímco branka na druhé straně byla posunuta, ale jen za předpokladu, že za posunutí této branky je zodpovědný tým, který gól obdržel.

63.5. PŘEDMĚTY VHOZENÉ NA LED

Toto pravidlo se na turnajích IIHF neuplatňuje. V případě, že jsou na led vhozeny předměty, které zasahují do průběhu hry, hlavní rozhodčí zapíská a přeruší hru. Následně bude puk vhozen na nejbližším bodě pro vhozování v pásmu, kde byla hra přerušena.

63.6. „TRESTNÉ STŘÍLENÍ“

Pokud z důvodu nedostatečného času, který chybí do konce základní hrací doby, nebo z důvodu už uložených trestů nemůže být menší trest za úmyslné posunutí vlastní branky odpykán v celé délce během základní hrací doby či pokud k přestupku dojde kdykoliv v prodloužení, nařídí se proti provinivšímu se týmu „trestné střelení“.

Pokud se puk nachází v brankovišti, bránícímu hráči s výjimkou brankáře není dovoleno na puk padnout, držet jej, zvednout nebo si puk stáhnout k tělu nebo do ruky.

Při porušení tohoto pravidla se okamžitě přeruší hra a proti provinivšímu se týmu se nařídí „trestné střelení“, ale nebudou uloženy žádné další tresty. Toto pravidlo se vykládá tak, že se „trestné střelení“ nařídí pouze za podmínky, že se puk v okamžiku spáchání přestupku nachází v brankovišti.

Pokud se puk nachází mimo brankoviště, pravidlo 63 se uplatní, ale místo nařízení „trestného střelení“ bude uložen menší trest. Rozhodujícím faktorem při posuzování, jestli by mělo být nařízeno „trestné střelení“, je pozice puku v okamžiku, kdy je držen, uchopen nebo stažen pod tělo.

Pokud je puk v brankovišti, nařídí se „trestné střelení“. Pokud je puk mimo brankoviště a je stažen k tělu hráče (jiného než brankáře), který se nachází v brankovišti, uloží se menší trest.

→ Pravidlo 67 – hraní puku rukou.

JINÉ PŘESTUPKY

63.7. PŘIZNANÝ GÓL

V případě, že je branka „úmyslně“ nebo „neúmyslně“ posunuta bránícím hráčem předtím, než puk přejde brankovou čáru v místě, kde se branka obvykle nachází, může hlavní rozhodčí přiznat gól.

Aby v takové situaci mohl být gól přiznán, musí branku posunout bránící hráč, útočící hráč musí být před jejím posunutím v „bezprostřední gólové příležitosti“ a rozhodčí to musí vyhodnotit tak, že puk vnikl do branky v místě jejího obvyklého umístění.

Pokud branku, na kterou útočící tým vede brejk, úmyslně posune brankář, bude neprovinivšímu se týmu přiznán gól.

Pokud bránící tým v době, kdy odvolal brankáře a nahradil ho útočícím hráčem, záměrně posune branku a zabrání útočícímu týmu ve vstřelení gólu, hlavní rozhodčí jej neprovinivšímu se týmu přizná.

Branka je považována za posunutou, pokud se jeden nebo oba brankové kolíky nenacházejí v příslušných dírách v ledu nebo pokud branka zcela vypadne z jednoho nebo obou kolíků předtím, než puk vnikne do branky, nebo souběžně s tím.

63.8. ZÁKAZ STŘÍDÁNÍ

V případě, že bránící tým posune branku neúmyslně, což způsobí přerušení hry, provede se následně „vhazování“ na jednom z bodů pro vhazování v obranném pásmu. Provinivšímu se týmu není dovoleno před tímto „vhazováním“ provést jakékoliv střídání.

Týmu je dovoleno pouze vrátit na led brankáře, který byl odvolán a nahrazen útočícím hráčem, nebo vystřídat zraněného hráče nebo střídát, pokud byl uložen trest, který ovlivnil „počet hráčů na ledě“ jednoho či druhého týmu.

V případě, že útočící tým vystřelí puk do útočného pásma z vlastní poloviny, brankář soupeře jej přikryje a způsobí přerušení hry, provede se následně „vhazování“ na jednom z bodů pro vhazování v obranném pásmu brankáře.

Bránícímu týmu není dovoleno před tímto „vhazováním“ provést jakékoliv střídání.

Týmu je dovoleno pouze vystřídat zraněného hráče nebo střídát, pokud byl uložen trest, který ovlivnil „počet hráčů na ledě“ jednoho či druhého týmu.

Navíc v obou situacích popsaných v tomto pravidle má útočící tým možnost volby, na kterém bodě pro vhazování bude „vhazování“ v koncovém pásmu provedeno.

63.9. PŘESTUPKY

Následující seznam shrnuje přestupky, za které hlavní rozhodčí uloží trest (menší trest, menší trest pro hráčskou lavici, „trestné střelení“ nebo přiznaný gól) za „zdržování hry“:

- (I) úmyslné vystřelení puku mimo hrací plochu;
- (II) úmyslné hození nebo odpálení puku mimo hrací plochu;
- (III) zahrání nebo odpálení puku (rukou nebo holí) z obranného pásma přes ochranné sklo;
- (IV) úmyslné posunutí branky z její běžné pozice (nebo „neúmyslně“ posunutí bránícím hráčem nebo brankářem ve spojitosti s přiznáním gólu);
- (V) odmítnutí poslat na led správný počet hráčů;

JINÉ PŘESTUPKY

- (VI) ponechávání hráčů na straně soupeře před vhadzováním;
- (VII) úmyslné padnutí na puk;
- (VIII) úprava dresu nebo výstroje.

PRAVIDLO 64 NAFILMOVANÝ PÁD – PŘIHRÁVÁNÍ

64.1. NAFILMOVANÝ PÁD – PŘIHRÁVÁNÍ

Hráč, který očividně „nafilmuje pád“, „přihraje“ reakci nebo „předstírá zranění“, bude podle tohoto pravidla potrestán menším trestem.

Brankáři, který úmyslně vyvolá kontakt s útočícím hráčem za jiným účelem než k zaujmutí pozice v brankovišti nebo který jedná jakkoliv jinak s cílem vytvořit dojem jiného než „náhodného kontaktu“ s útočícím hráčem, bude uložen menší trest za „nafilmovaný pád / přihrávání“.

Poznámka: „Nafilmovaný pád“ je počínání, kdy se hráč snaží dosáhnout potrestání protihráče, „přihrávání“ je počínání, kdy k faulu došlo a faulovaný hráč se snaží vytvořit dojem, že byl faul „závažnější“ než ve skutečnostil.

64.2. MENŠÍ TREST

Hráči, který se svým počínáním pokusí dosáhnout uložení trestu protihráči („nafilmovaný pád – přihrávání“), bude uložen menší trest.

64.3. DISCIPLINÁRNÍ ŘÍZENÍ

V případě, že to příslušné orgány považují za patřičné, mohou uložit dodatečný disciplinární trest.

→ [Pravidlo 28 – dodatečná disciplinární řízení.](#)

PRAVIDLO 65 VÝSTROJ

65.1. VÝSTROJ

Odpovědností hráče je udržovat svou výstroj a dres ve stavu způsobilém pro hru, jak je popsáno v těchto pravidlech. Hráčská výstroj se skládá z holí, bruslí, ochranné výstroje a dresů.

Veškerou ochrannou výstroj –s výjimkou rukavic, ochrany hlavy, bruslí a betonů –musí hráči nosit pod dresem. Výstroj musí splňovat bezpečnostní standardy a smí být užitá pouze k ochraně hráčů v poli, ne k podpoře nebo zlepšení hráčských schopností nebo ke způsobení zranění protihráči.

Kompletní výstroj včetně helem musí hráči nosit i během předzápasového rozbruslení. Hlavní rozhodčí může hráče požádat, aby odstranil veškeré osobní doplňky, které jsou považovány za nebezpečné.

65.2. MENŠÍ TREST

Veškerou ochrannou výstroj – s výjimkou rukavic, ochrany hlavy, bruslí a betonů – musí hráči nosit pod dresem. Napoprvé hlavní rozhodčí hráče za porušení tohoto pravidla varuje, napodruhé uloží menší trest.

Hráčům, kteří toto pravidlo porušují, není dovoleno účastnit se hry, dokud není závadná výstroj opravena nebo odstraněna.

Hra nebude z důvodů úpravy dresu, výstroje, bruslí nebo hole přerušena ani zdržena. Za porušení tohoto pravidla se uloží menší trest.

JINÉ PŘESTUPKY

Při úpravě nebo opravě brankářské výstroje není dovoleno žádné zdržení. Pokud jsou úpravy nutné, opustí brankář led a jeho místo okamžitě zaujme náhradní brankář. Za porušení tohoto pravidla hlavní rozhodčí uloží brankáři menší trest.

Nedovolená výstroj, výstroj, která nesplňuje normy IIHF, a výstroj, která je shledána nezpůsobilou pro hru, je považována za nebezpečnou a hráči, kteří takovou výstroj nosí, budou potrestáni.

PRAVIDLO 66 PŘEDČASNÉ UKONČENÍ UTKÁNÍ

66.1. PŘEDČASNÉ UKONČENÍ UTKÁNÍ

V případě, že tým není schopen dodržovat platná pravidla nebo předpisy ovlivňující hraní utkání, neumožní mu hlavní rozhodčí, pokud je k tomu instruován IIHF nebo jejím zástupcem, v utkání pokračovat, dokud provinivší se tým není schopen tato pravidla dodržet.

Pokud tým není schopen kdykoliv během utkání poslat na led z důvodu trestů nebo zranění požadovaný počet hráčů, způsobí předčasné ukončení utkání ve prospěch soupeře.

Pokud tým odmítá dodržovat pravidla, hlavní rozhodčí s předchozím souhlasem IIHF nebo jejího zástupce prohlásí utkání za předčasně ukončené a neprovinivší se tým označí za jeho vítěze. Pokud rozhodčí prohlásí utkání za předčasně ukončené, protože tato pravidla nedodržely oba týmy, budou oba dva označeny za poražené.

Pokud je utkání prohlášeno za předčasně ukončené před svým zahájením, výsledek bude zaznamenán jako 1:0 a žádnému hráči nebudou zaevidovány jeho individuální statistiky.

Pokud bylo utkání prohlášeno za předčasně ukončené ve svém průběhu, výsledek bude zaznamenán jako 0 pro poražený tým a 1 nebo jiné větší číslo podle počtu gólů, které byly do té doby vstřeleny, pro vítězný tým; hráčům obou týmů budou připsány všechny individuální statistiky, které nasbírali do doby, než bylo utkání prohlášeno za předčasně ukončené.

Pokud bylo utkání prohlášeno za předčasně ukončené, před zahájením nebo v průběhu, kvůli nedodržení pravidel oběma týmy, bude jeho výsledek zaznamenán jako 0:0, žádnému týmu nebudou uděleny body a žádnému hráči nebudou připsány jeho individuální statistiky.

Příslušné orgány smí, pokud to považují za patřičné, jakékoliv předčasně ukončené utkání prošetřit a opravit rozhodnutí hlavního rozhodčího o předčasném ukončení a výsledném skóre. Navíc mohou příslušné orgány ve spojitosti s předčasně ukončeným utkáním disciplinárně potrestat jakýkoliv tým nebo člena týmu.

← Více informací viz Disciplinární řád IIHF.

PRAVIDLO 67 HRANÍ PUKU RUKOU

67.1. HRANÍ PUKU RUKOU

Toto pravidlo popisuje přestupky, které mohou vést k uložení trestu, pokud hráč nebo brankář k hraní puku nedovoleně použije ruku.

→ Pravidlo 79 – přihrávka rukou pro veškeré situace ohledně přihrávky rukou.

JINÉ PŘESTUPKY

67.2. MENŠÍ TREST – HRÁČ

Hráči je dovoleno chytit puk ze vzduchu, ale musí jej okamžitě srazit nebo upustit na led.

Hráči se uloží menší trest za „sevření puku rukou“:

- (I) pokud puk chytí a bruslí s ním, aby se vyhnul zákroku protihráče nebo aby nad protihráčem získal „územní výhodu“;
- (II) pokud na puk, který leží na ledě, položí ruku, aby ho před protihráčem skryl nebo mu znemožnil s pukem hrát;
Pokud se tak stane v brankovišti jeho týmu, nařídí se „trestné střílení“ nebo bude přiznán gól: viz → **pravidlo 67.4. – trestné střílení** nebo → **pravidlo 67.5. – přiznaný gól**.
- (III) pokud během hry puk zvedne rukou z ledu.

Menší trest za „zdržování hry“ – porušení postupu vzhazování se uloží centroví, který se pokusí vyhrát „vzhazování“ odpálením puku rukou.

Poznámka: Ani jednomu z hráčů, kteří se přímo účastní „vzhazování“ (centrům), není dovoleno hrát puk rukou bez uložení trestu podle tohoto pravidla předtím, než se další hráč (z jakéhokoliv týmu) puku alespoň dotkne. Jakmile je „vzhazování“ považováno za dokončené (a je jasný jeho vítěz), uplatňuje se pravidlo o přihrávce rukou.

→ **Pravidlo 79 – přihrávka rukou.**

67.3. MENŠÍ TREST – BRANKÁŘ

Toto pravidlo má za cíl udržet puk nepřetržitě ve hře, což znamená, že jakékoliv počínání brankáře, které způsobí zbytečné přerušení hry, musí být bez varování potrestáno.

Trest za „zdržování hry“ se uloží brankáři, který:

- (I) drží puk rukama po dobu delší než tři sekundy a není přímo „napadán“ protihráčem nebo se nenachází pod jeho „tlakem“;
- (II) úmyslně drží puk způsobem, který dle názoru hlavního rozhodčího způsobí zbytečné přerušení hry;
- (III) hodí puk dopředu směrem k brance soupeře;
Poznámka: V případě, že puk, který brankář hodí směrem dopředu, získá do držení soupeř, nechá hlavní rozhodčí akci dokončit, a pokud neprovinivší se tým vstřelí gól, gól se uzná a nebude uložen žádný trest; pokud gólu dosaženo není, hra se přeruší a brankáři se uloží menší trest.
- (IV) (V) upustí puk do svých betonů nebo na horní část branky;
- (V) (VI) před svou brankou nebo blízko ní úmyslně hromadí sníh nebo jiné překážky tak, že dle názoru hlavního rozhodčího by tým mohl zabránit gólu.

67.4. „TRESTNÉ STŘÍLENÍ“

Pokud bránící hráč vyjma brankáře v průběhu hry v brankovišti padne na puk, drží jej, stáhne si jej k tělu, zakryje puk rukou nebo jej rukou zvedne z ledu, bude hra okamžitě přerušena a ve prospěch neprovinivšího se týmu nařízeno „trestné střílení“.

→ **Pravidlo 63 – zdržování hry.**

67.5. PŘIZNANÝ GÓL

Pokud brankář míří na hráčskou lavici, aby ho ve hře nahradil útočící hráč, a před odchodem úmyslně nechá před svou brankou nebo blízko ní hůl či jinou část výstroje nebo nahromadí sníh či jiné překážky tak, že dle názoru hlavního rozhodčího by tým mohl zabránit gólu, bude přiznán gól.

JINÉ PŘESTUPKY

Aby mohl být v takové situaci přiznán gól, musí útočící hráč brankáře nahradit, v opačném případě bude uložen menší trest.

Pokud bránící hráč v době, kdy byl jeho brankář odvolán a nahrazen útočícím hráčem, v brankovišti padne na puk, drží jej, stáhne si jej k tělu nebo puk rukou zvedne z ledu, hra se okamžitě přeruší a neprovinivšímu se týmu se přizná gól.

67.6. NEUZNANÝ GÓL

Gólu nemůže dosáhnout útočící hráč, který „odpálí nebo nasměruje“ puk do branky rukou, ani v případě, že „odpálí nebo nasměruje“ rukou puk, který se následně odrazí do branky od jakéhokoliv hráče, brankáře nebo rozhodčího.

Pokud puk vnikne do branky po „neúmyslném odrazu“ od rukavice, gól bude uznán.

PRAVIDLO 68 NEDOVOLENÉ STŘÍDÁNÍ

68.1. NEDOVOLENÉ STŘÍDÁNÍ

Za „nedovolené střídání“ se považuje střídání, při kterém hráč vstoupí do hry nedovoleně z hráčské lavice (spoluhráč nebyl v oblasti do 1,50 m od hráčské lavice, → **pravidlo 74 – příliš mnoho hráčů na ledě**) nebo z trestné lavice (trest ještě neuplynul) v případě, že je odpykáván větší trest a náhradník se z trestné lavice nevrátí na led (→ **pravidlo 68.2. – menší trest pro hráčskou lavici**); nebo když hráč nedovoleně vstoupí do hry, aby protihráči v „brejku“ zabránil ve vstřelení gólu (viz → **pravidlo 68.3. – trestné střídání**, nebo pravidlo → **68.4. – přiznaný gól**).

Pokud je potrestaný hráč zraněn a opustí utkání, není, pokud se do utkání vrátí před uplynutím svého trestu, způsobilý znovu zasáhnout do hry. To zahrnuje i souběžné tresty, kdy je jeho náhradník stále na trestné lavici a čeká na přerušeni hry. Zraněný hráč musí počkat, dokud není jeho náhradník vypuštěn z trestné lavice. Až pak se znovu stane způsobilým ke hře.

→ **Pravidlo 8.1. – zraněný hráč.**

68.2. MENŠÍ TREST PRO HRÁČSKOU LAVICI

Pokud je hráči uložen ve stejný čas větší trest a osobní trest nebo osobní trest do konce utkání nebo pokud je zraněnému hráči uložen větší trest, který tento hráč není schopen sám odpykat, pošle potrestaný tým okamžitě na trestnou lavici náhradníka. Žádný náhradník za potrestaného hráče nesmí vstoupit do hry jinak než z trestné lavice.

Jakékoliv porušení tohoto pravidla se považuje za nedovolené střídání a na základě tohoto pravidla za něj bude uložen menší trest pro hráčskou lavici.

68.3. „TRESTNÉ STŘÍLENÍ“

Pokud se hráč útočícího týmu, který je v držení puku, nachází v takové pozici, že se mezi ním a brankářem soupeře nenachází žádný protihráč, a v takovém momentu proti němu zasáhne protihráč, který nedovoleně vstoupí do hry, nařídí hlavní rozhodčí proti týmu provinivšího se hráče „trestné střídání“.

68.4. PŘIZNANÝ GÓL

Pokud soupeřův tým odvolal brankáře a proti hráči útočícímu na prázdnou branku zasáhne ve středním nebo útočném pásmu protihráč, který vstoupil do hry nedovoleně, hlavní rozhodčí ve prospěch neprovinivšího se týmu okamžitě přizná gól.

JINÉ PŘESTUPKY

68.5. NEUZNANÝ GÓL

Pokud se potrestaný hráč vlastní chybou nebo chybou dohlížitele trestů vrátí na led z trestné lavice před uplynutím svého trestu, nebude jakýkoliv gól vstřelený jeho týmem během doby, kdy se tento hráč (nebo jeho náhradník) nedovoleně nacházel na ledě, uznán, ale všechny tresty uložené jednomu nebo druhému týmu budou odpykány jako běžné tresty. Potrestaný hráč se musí vrátit odpykat zbylý čas svého trestu (a navíc menší trest, pokud opustil trestnou lavici svévolně).

Pokud hráč nedovoleně vstoupí do hry z hráčské lavice nebo z jakéhokoliv jiného místa na hřišti, nebude jakýkoliv gól vstřelený jeho týmem během doby, kdy se tento hráč nedovoleně nacházel na ledě, uznán, ale všechny tresty uložené jednomu nebo druhému týmu budou odpykány jako běžné tresty.

68.6. ÚMYSLNÉ NEDOVOLENÉ STŘÍDÁNÍ

Příliš mnoho hráčů na ledě.

→ Pravidlo 74 – příliš mnoho hráčů na ledě.

PRÁVIDLO 69 NEDOVOLENÉ BRÁNĚNÍ BRANKÁŘI

69.1. NEDOVOLENÉ BRÁNĚNÍ BRANKÁŘI

Toto pravidlo je založeno na předpokladu, že pozice útočícího hráče, ať už v brankovišti nebo mimo něj, by neměla sama o sobě rozhodovat o tom, jestli gól bude, nebo nebude uznán. Jinými slovy, zatímco se v brankovišti nachází útočící hráči, mohou být vstřelené góly za odpovídajících okolností uznány. Góly nebudou uznány pouze v případě, že:

- (I) útočící hráč svým zaujímáním pozice nebo „významným kontaktem“ omezuje brankáři možnost volně se pohybovat v jeho brankovišti nebo hájit branku; nebo
- (II) útočící hráč vyvolá úmyslný nebo záměrný kontakt s brankářem, v brankovišti či mimo něj.

„Náhodný kontakt“ s brankářem je dovozen a následné góly budou uznány, pokud takový kontakt nastal mimo brankoviště a za předpokladu, že útočící hráč vyvinul přiměřenou snahu se kontaktu vyhnout.

Toto pravidlo bude uplatňováno výhradně na základě posuzování hlavního rozhodčího (hlavních rozhodčích) na ledě, ale může, pokud je to možné, podléhat zkoumání videa (→ [pravidlo 37 – zkoumání videa](#)) nebo trenérské výzvě (→ [pravidlo 38 – trenérská výzva](#)).

Pro účely tohoto pravidla se pojmem „kontakt nebo významný kontakt“, ať už „náhodný nebo jiný“, rozumí jakýkoliv kontakt mezi brankářem a útočícím hráčem (útočícími hráči), ať už holí nebo jakoukoliv částí těla. Prvořadým smyslem tohoto pravidla je, že brankář musí mít možnost volně se pohybovat ve svém brankovišti, aniž by mu v tom počínání útočícího hráče bránilo.

Pokud útočící hráč vjede do brankoviště a svým počínáním omezí možnost brankáře hájit branku, a je vstřelen gól, nebude gól uznán.

Pokud je útočící hráč v brankovišti a neprodleně jej neopustí, má hlavní rozhodčí možnost přerušit hru. Následné „vhazování“ bude provedeno na nejbližším bodě pro vhazování ve středním pásmu mimo útočící pásmo provinivšího se týmu.

JINÉ PŘESTUPKY

Pokud byl útočící hráč natlačen, strčen nebo faulován bránícím hráčem tak, že kvůli tomu přišel do kontaktu s brankářem, nebude takový kontakt pro účely tohoto pravidla považován za vyvolaný útočícím hráčem za předpokladu, že útočící hráč vyvinul přiměřenou snahu se kontaktu vyhnout.

Pokud byl bránící hráč natlačen, strčen nebo faulován útočícím hráčem tak, že kvůli tomu přišel bránící hráč do kontaktu se svým vlastním brankářem, bude takový kontakt pro účely tohoto pravidla považován za vyvolaný útočícím hráčem. Pokud je to nutné, bude útočícímu hráči uložen trest, a pokud je vstřelen gól, nebude uznán.

→ Více informací viz příloha IV – tabulka 16 – situace nedovoleného bránění brankáři.

69.2. TREST

Ve všech případech, kdy útočící hráč vyvolá „úmyslný nebo záměrný“ kontakt s brankářem, bez ohledu na to, jestli se brankář nachází v brankovišti nebo mimo něj a jestli je gól vstřelen, nebo ne, uloží hlavní rozhodčí útočícímu hráči odpovídající trest (menší nebo větší). Ve všech případech, kdy je útočícímu hráči uložen trest za bránění brankáři volně se pohybovat v brankovišti, bude trest uložen za „nedovolené bránění brankáři“.

Při posuzování by měl hlavní rozhodčí přikládat větší důležitost míře a povaze tohoto kontaktu s brankářem než přesnému místu, kde byl brankář v okamžiku kontaktu.

69.3. KONTAKT UVNITŘ BRANKOVIŠTĚ

Pokud útočící hráč vyvolá „významný kontakt“ s brankářem, náhodný nebo jiný, zatímco je brankář ve svém brankovišti, a je vstřelen gól, nebude gól uznán.

Pokud brankář „zaujímá pozici“ uvnitř svého brankoviště, vyvolá kontakt s útočícím hráčem, který se nachází v brankovišti, což způsobí omezení možnosti brankáře hájit branku, a je vstřelen gól, nebude gól uznán.

Pokud po jakémkoliv kontaktu s brankářem, který se snaží zaujmout pozici v brankovišti, útočící hráč neprodleně neuvolní místo v brankovišti (tedy nevyklidí brankáři prostor) a je vstřelen gól, nebude tento gól uznán. Ve všech takových případech, bez ohledu na to, jestli je gól vstřelen, nebo ne, bude útočícímu hráči uložen příslušný trest za „nedovolené bránění brankáři“.

Pokud útočící hráč zaujme „významnou pozici“ uvnitř brankoviště, čímž brání brankáři ve výhledu a omezuje jeho možnost hájit branku, a je vstřelen gól, nebude gól uznán.

Pro účely tohoto pravidla se „zaujetím významné pozice uvnitř brankoviště“ rozumí situace, kdy se na základě posouzení hlavního rozhodčího hráč svým tělem nebo jeho významnou částí zdržuje uvnitř brankoviště.

→ Více informací viz příloha IV – tabulka 16 – situace nedovoleného bránění brankáři.

69.4. KONTAKT MIMO BRANKOVIŠTĚ

Pokud útočící hráč vyvolá „významný kontakt“ s brankářem, jakýkoliv jiný než „náhodný“, zatímco se brankář nachází mimo brankoviště, a je vstřelen gól, nebude gól uznán.

Brankář nemůže být „terčem“ jen proto, že se nachází mimo brankoviště. Příslušný trest by měl být uložen vždy, když útočící hráč způsobí „zbytečný kontakt“ s brankářem.

„Náhodný kontakt“ je dovolen, pokud brankář hraje puk mimo brankoviště za předpokladu, že útočící hráč vyvinul „přiměřenou snahu“ se takovému zbytečnému kontaktu vyhnout.

JINÉ PŘESTUPKY

Pokud hraje brankář puk mimo brankoviště a je mu bráněno se do brankoviště vrátit úmyslným počínáním útočícího hráče, může být tento hráč potrestán za „nedovolené bránění brankáři“.

Obdobně může být potrestán brankář, pokud svým počínáním mimo brankoviště úmyslně brání ve hře útočícímu hráči, který se snaží hrát puk nebo atakovat protihráče.

→ Více informací viz příloha IV – tabulka 16 – situace nedovoleného bránění brankáři.

69.5. TRENÉRSKÁ VÝZVA

→ Pravidlo 38 – trenérská výzva.

69.6. MÍSTO VHAZOVÁNÍ

Pokaždé, když hlavní rozhodčí přeruší hru, aby neuznal gól v důsledku „významného kontaktu“ s brankářem (náhodného nebo jiného), bude následné vhažování provedeno na nejbližším bodě pro vhažování ve středním pásmu mimo útočící pásmo provinivšího se týmu.

69.7. DORÁŽKY A VOLNÝ PUK

Při dorážce nebo když se brankář a útočící hráč(i) snaží současně hrát volný puk, ať už v brankovišti nebo mimo něj, je „náhodný kontakt“ s brankářem dovolen a jakýkoliv gól, který bude vstřelen jako důsledek této situace, bude uznán.

V případě, že byl brankář po provedení zákroku natlačen útočícím hráčem do branky spolu s pukem, gól uznán nebude. Pokud je to nutné, budou uloženy příslušné tresty.

Nicméně pokud útočícího hráče dle názoru hlavního rozhodčího strčil nebo jinak fauloval bránící hráč a brankář byl natlačen do branky spolu s pukem, gól být uznán může.

V případě, že se puk ocitnul (úmyslně nebo neúmyslně) pod hráčem, který je v brankovišti nebo v jeho blízkosti, nemůže být gólu dosaženo natlačením tohoto hráče do branky spolu s pukem. Pokud je to nutné, budou uloženy příslušné tresty, včetně nařízení „trestného střelení“, pokud bude rozhodnuto, že byl puk přikryt v brankovišti úmyslně.

→ Pravidlo 63 – zdržování hry.

69.8. DISCIPLINÁRNÍ ŘÍZENÍ

V případě, že to příslušné orgány považují za patřičné, mohou uložit dodatečný disciplinární trest.

→ Pravidlo 28 – dodatečná disciplinární řízení.

PRAVIDLO 70 OPUŠTĚNÍ HRÁČSKÉ NEBO TRESTNÉ LAVICE

70.1. OPUŠTĚNÍ HRÁČSKÉ NEBO TRESTNÉ LAVICE

Hráč nesmí nikdy opustit hráčskou nebo trestnou lavici během šarvátky nebo za účelem zahájení šarvátky.

70.2. DOVOLENÉ STŘÍDÁNÍ

Hráč, který vstoupil do hry v jejím průběhu z hráčské lavice nebo dovoleným způsobem z trestné lavice (když uplynul čas jeho trestu) a který začne šarvátku, může podléhat disciplinárnímu řízení v souladu s pravidlem 28 – dodatečná disciplinární řízení.

JINÉ PŘESTUPKY

Hráč nebo hráči, kteří vstoupí na led dovořeným střídáním v přerušení hry, aby se připravili na následné „vhazování“, a zapojí se do šarvátky, budou potrestáni podle příslušného pravidla a budou podléhat dodatečnému disciplinárnímu řízení (osobní trest do konce utkání se v této situaci neuloží, pokud není důsledkem počínání hráčů v šarvátce).

→ **Pravidlo 28 – dodatečná disciplinární řízení.**

70.3. OPUŠTĚNÍ HRÁČSKÉ LAVICE

Hráči není dovoleno vstoupit na led během přerušení hry nebo na konci první a druhé třetiny za účelem rozcvičení. Hlavní rozhodčí oznámí jakékoliv porušení tohoto pravidla příslušným orgánům k disciplinárnímu řízení.

S výjimkou konce hrací části nebo vstoupení do hry dovořeným způsobem nesmí hráč za žádné situace opustit hráčskou lavici.

Pokud je potřeba odebrat se během hry do šatny (a pokud je k přístupu do šatny potřeba jít přes led), musí hráč počkat na přerušení hry, a než se vydá do šatny, musí se ujistit, že neprobíhá šarvátka. Prvnímu nebo druhému hráči týmu, který opustil hráčskou lavici (nebo trestnou lavici) během šarvátky nebo za účelem zahájení šarvátky, bude uložen osobní trest do konce utkání.

70.4. OPUŠTĚNÍ TRESTNÉ LAVICE

S výjimkou konce hrací části nebo doby po uplynutí trestu nesmí žádný hráč za žádné situace opustit trestnou lavici.

Hráč, který odpykává trest na trestné lavici a po jeho odpykání má být vystřídán, musí vstoupit na led, vrátit se na hráčskou lavici a až pak může být vystřídán.

Za porušení tohoto pravidla se uloží menší trest pro hráčskou lavici za „příliš mnoho hráčů na ledě“.

→ **Pravidlo 74 – příliš mnoho hráčů na ledě.**

Potrestanému hráči, který opustí trestnou lavici před uplynutím trestu, bez ohledu na to, zdali hra probíhá, nebo ne, se uloží dodatečný menší trest, který odpyká po uplynutí původního trestu.

Hráči, který se nachází na trestné lavici a opustí ji před uplynutím trestu, aby zpochybnil rozhodnutí rozhodčího, bude uložen osobní trest do konce utkání. V případě, že to příslušné orgány považují za patřičné, mohou uložit dodatečný disciplinární trest.

→ **Pravidlo 28 – dodatečná disciplinární řízení.**

Výklad tohoto pravidla nenahrazuje jiné tresty za závažnější provinění, které mohou být uloženy za opuštění trestné lavice za účelem zahájení šarvátky nebo zapojení se do ní, jak je popsáno v tomto pravidle.

Potrestanému hráči, který opustí trestnou lavici během šarvátky v přerušení hry, se uloží menší trest plus osobní trest do konce utkání. Menší trest a zbývající čas jeho původního trestu musí na trestné lavici odpykat náhradník, kterého určí trenér provinivšího se týmu.

Pokud hráč opustí trestnou lavici před kompletním odpykáním svého trestu, poznamená si dohlížitel trestů čas, kdy se tak stalo, a signalizuje to rozhodčímu na ledě, který přeruší hru až v okamžiku, kdy tým provinivšího se hráče dostane puk „pod kontrolu“.

Dodatečný menší trest musí tento hráč odpykat spolu se zbývajícím časem svého původního trestu (tento zbývající čas se počítá od okamžiku, kdy hráč nedovoleně opustil trestnou lavici).

V případě, že se hráč vrátí na led před uplynutím trestu chybou dohlázele trestů, nebude mu uložen žádný dodatečný trest, ale musí odpykat zbývající čas svého původního trestu (tento zbývající čas se počítá od okamžiku, kdy hráč nedovoleně opustil trestnou lavici).

JINÉ PŘESTUPKY

Pokud se hráč nebo hráči opouštějí trestnou lavici po uplynutí svých trestů zapojí v přerušení hry do šarvátky, budou jim uloženy tresty, které vyplývají ze šarvátky.

V případě, že to příslušné orgány považují za patřičné, mohou uložit dodatečný disciplinární trest.

→ **Pravidlo 28 – dodatečná disciplinární řízení.**

Pokud se hráč opouštějí trestnou lavici během přerušení hry dostane do šarvátky s protihráčem a protihráč je označen za iniciátora šarvátky, hráči opouštějícímu trestnou lavici nebude uložen osobní trest do konce utkání. V případě, že to příslušné orgány považují za patřičné, mohou uložit dodatečný disciplinární trest.

→ **Pravidlo 28 – dodatečná disciplinární řízení.**

70.5. MENŠÍ TREST PRO HRÁČSKOU LAVICI

Pokud neprobíhá šarvátka, uloží se týmu, jehož hráč(i) opustí hráčskou lavici za jiným účelem, než je střídání hráčů, menší trest pro hráčskou lavici.

Pokud trenér nebo nehrající funkcionář týmu vstoupí na led v úseku mezi zahájením hrací části a jejím skončením a nevyzve ho k tomu rozhodčí na ledě nebo zdravotník, aby byl přítomen u ošetření zraněného hráče, uloží hlavní rozhodčí tomuto týmu menší trest pro hráčskou lavici a oznámí incident příslušným orgánům k disciplinárnímu řízení.

Pokud se hráč zraní a přeruší se hra, smí lékař týmu (nebo jiný zdravotník) vstoupit na led k ošetření zraněného hráče bez předchozího souhlasu hlavního rozhodčího.

70.6. OSOBNÍ TREST DO KONCE UTKÁNÍ

Osobní trest do konce utkání se uloží prvnímu nebo druhému hráči týmu, který opustil hráčskou nebo trestnou lavici během šarvátky nebo za účelem zahájení šarvátky.

Potrestanému hráči, který opustí trestnou lavici během šarvátky v přerušení hry, se uloží menší trest plus osobní trest do konce utkání. Menší trest a zbývající čas jeho původního trestu musí na trestné lavici odpykat náhradník, kterého určí trenér provinivšího se týmu.

Jakémukoliv hráči vykázanému rozhodčím do šatny, který se z jakéhokoliv důvodu vrátí na hráčskou lavici nebo na led dříve, než je to dovoleno, bude uložen osobní trest do konce utkání. V případě, že to příslušné orgány považují za patřičné, mohou uložit dodatečný disciplinární trest.

→ **Pravidlo 28 – dodatečná disciplinární řízení.**

Jakmile hráč vstoupí na trestnou lavici, může ji opustit po uplynutí trestu (resp. až v nejbližším přerušení hry, pokud trest odpykává náhradník) nebo po konci hrací části, aby se mohl odebrat do šatny, nebo pokud k tomu dostane svolení od rozhodčího na ledě. V jakémkoliv jiném případě se mu podle tohoto pravidla uloží osobní trest do konce utkání.

JINÉ PŘESTUPKY

70.7. „TRESTNÉ STŘÍLENÍ“

Pokud je hráč útočícího týmu, který je v držení puku, v takové pozici, že se mezi ním a brankářem soupeře nenachází žádný protihráč, a během toho proti němu zasáhne protihráč, který nedovoleně vstoupí do hry, nařídí hlavní rozhodčí proti provinivšímu se týmu „trestné střelení“.

70.8. PŘIZNANÝ GÓL

Pokud tým soupeře odvolal brankáře a do hry týmu, který útočí na prázdnou branku, zasáhne ve středním nebo útočném pásmu protihráč, který nedovoleně vstoupil do hry, hlavní rozhodčí okamžitě přizná ve prospěch neprovinivšího se týmu gól.

70.9. NEUZNANÝ GÓL

Pokud se potrestaný hráč vlastní chybou nebo chybou dohlížitele trestů vrátí na led z trestné lavice před uplynutím svého trestu, nebude jakýkoliv gól vstřelený jeho týmem během doby, kdy se tento hráč nedovoleně nacházel na ledě, uznán, ale všechny tresty uložené jednomu nebo druhému týmu budou odpykány jako běžné tresty.

Pokud hráč nedovoleně vstoupí do hry z vlastní hráčské lavice nebo z trestné lavice, nebude jakýkoliv gól vstřelený jeho týmem během doby, kdy se tento hráč nedovoleně nacházel na ledě, uznán, ale všechny tresty uložené jednomu nebo druhému týmu budou odpykány jako běžné tresty.

70.10. DISCIPLINÁRNÍ ŘÍZENÍ

V případě, že to příslušné orgány považují za patřičné, mohou uložit dodatečný disciplinární trest.

→ Pravidlo 28 – dodatečná disciplinární řízení.

PRAVIDLO 71 PŘEDČASNÉ NAHRAZENÍ

71.1. PŘEDČASNÉ NAHRAZENÍ

Pokud brankář opustí oblast své branky a směřuje k hráčské lavici, aby ho nahradil jiný hráč, nesmí tento hráč v poli vstoupit na hrací plochu dříve, než se brankář bude nacházet 1,50 m od hráčské lavice.

Pokud je toto nahrazení provedeno předčasně, rozhodčí přeruší hru okamžitě, pokud provinivší se tým je „v držení puku“ – v opačném případě bude hra přerušena až po změně „držení puku“.

Za předčasné nahrazení nebude týmu uložen žádný trest. Pokud byla hra přerušena na útočné polovině provinivšího se týmu, bude se vhadzovat na bodě pro vhadzování ve středu hřiště. Pokud byla hra přerušena na obranné polovině provinivšího se týmu, bude se vhadzovat na nejbližším bodě pro vhadzování v pásmu, ve kterém byla hra přerušena.

Ve všech ostatních případech, které nejsou popsány výše, může být uložen menšího trest za „příliš mnoho hráčů na ledě“.

→ Pravidlo 74 – příliš mnoho hráčů na ledě.

71.2. OZNÁMENÍ

Hlavní rozhodčí vyzve hlasatele, aby oznámil: „hra byla přerušena pro předčasné nahrazení brankáře.“

JINÉ PŘESTUPKY

PRAVIDLO 72 ODMÍTÁNÍ HRÁT PUK

72.1. ODMÍTÁNÍ HRÁT PUK NEBO ZDRŽENÍ SE HRANÍ PUKU

Smyslem této části je prosazovat plynulou hru a hlavní i čaroví rozhodčí by měli vykládat a uplatňovat pravidla tak, aby tohoto výsledku bylo dosaženo.

72.2. PŘIHRÁVKA RUKOU

Pokud hráč „přihraje rukou“ puk spoluhráči, který se rozhodne nehrát puk, aby se vyhnul přerušení hry, a ani soupeřův tým puk hrát nechce (například aby uplynul čas odpykáváného trestu), hlavní rozhodčí přeruší hru a nařídí „vhazování“ na nejbližším bodě pro vha-zování v pásnu, kde byla hra za tento přestupek přerušena.

72.3. HRA VYSOKOU HOLÍ

Pokud se hráč dotkne holí puku nad „běžnou úrovní ramen“ a jeho spoluhráč se rozhodne nehrát puk, aby se vyhnul přerušení hry, a ani soupeřův tým puk hrát nechce (například aby uplynul čas odpykáváného trestu), hlavní rozhodčí přeruší hru a nařídí „vhazování“ na nejbližším bodě pro vha-zování v pásnu, kde byla hra za tento přestupek přerušena.

→ Pravidlo 76.2. – místa vha-zování.

72.4. ZAKÁZANÉ UVOLNĚNÍ

Pokud bráncí tým dle názoru hlavního rozhodčího „úmyslně“ odmítá při možném zakázaném uvolnění bruslit za pukem až za body pro vha-zování, ačkoliv k tomu měl možnost, přeruší hlavní rozhodčí hru a nařídí „vhazování“ na nejbližším bodu pro vha-zování u branky týmu, který se takto provinil.

72.5. TREST

Pokud hlavní rozhodčí signalizuje výhodu, aby uložil týmu trest, a jeho hráč se úmyslně zdrží hraní puku, aby uplynul čas hry nebo trestu, přeruší hlavní rozhodčí hru a nařídí „vhazování“ na jednom z bodů pro vha-zování v obranném pásnu provinivšího se týmu.

→ Pravidlo 76.2. – místa vha-zování.

PRAVIDLO 73 ODMÍTÁNÍ ZAHÁJIT HRU

73.1. ODMÍTÁNÍ ZAHÁJIT HRU

Toto pravidlo se vztahuje na týmy, které odmítnou zahájit hru, když jsou oba týmy na ledě, nebo které opustí led a odmítnou hrát nebo které odmítnou nastoupit na led na začátku utkání nebo na začátku hrací části, když je k tomu rozhodčí vyzvou.

73.2. POSTUP – TÝM JE NA LEDĚ

Pokud jsou oba týmy na ledě a jeden z nich z jakéhokoliv důvodu odmítne hrát, když ho k tomu hlavní rozhodčí vyzve, varuje hlavní rozhodčí kapitána a poskytne týmu, který odmítá hrát, patnáct sekund k zahájení hry nebo pokračování ve hře.

Pokud po vypršení tohoto času tým stále odmítá hrát, uloží mu hlavní rozhodčí menší trest pro hráčskou lavici za „zdržování hry“. Trest odpyká hráč provinivšího se týmu, kterého určí trenérem prostřednictvím kapitána.

Pokud se bude stejný incident opakovat, bude provinivší se trenér vykázan z hráčské lavice, hlavní rozhodčí mu uloží osobní trest do konce utkání a provinivšímu se týmu uloží menší trest pro hráčskou lavici za „zdržování hry“.

JINÉ PŘESTUPKY

Pokud provinivší se tým nadále odmítá hrát, nemá hlavní rozhodčí jinou možnost než prohlásit utkání za předčasně ukončené ve prospěch neprovinivšího se týmu a případ nahlásit příslušným orgánům k dalšímu projednání.

→ **Pravidlo 66 – předčasné ukončení utkání.**

První porušení:

- (I) Varování kapitána provinivšího se týmu a poskytnutí 15 sekund k pokračování ve hře.
- (II) Pokud po vypršení těchto 15 sekund tým stále odmítá pokračovat ve hře, uloží se provinivšímu se týmu menší trest pro hráčskou lavici za „zdržování hry“.

Druhé porušení:

- (I) Varování kapitána provinivšího se týmu a poskytnutí 15 sekund k pokračování ve hře.
- (II) Pokud po vypršení těchto 15 sekund tým stále odmítá pokračovat ve hře, uloží se provinivšímu se týmu menší trest pro hráčskou lavici za „zdržování hry“.
- (III) Hlavní rozhodčí oznámí trenérovi provinivšího se týmu, že mu byl uložen osobní trest do konce utkání.
- (IV) Pokud tým stále odmítá hrát, hlavní rozhodčí prohlásí utkání za předčasně ukončené ve prospěch neprovinivšího se týmu.

→ **Pravidlo 66 – předčasné ukončení utkání.**

73.3. POSTUP – TÝM JE MIMO LED

Pokud tým, kterému to prostřednictvím jeho trenéra nařídil hlavní rozhodčí, nenastoupí na led a nezahájí hru během pěti minut, bude utkání prohlášeno za předčasně ukončené ve prospěch neprovinivšího se týmu a případ bude nhlášen příslušným orgánům k dalšímu projednání.

→ **Pravidlo 66 – předčasné ukončení utkání.**

- (I) Jakmile je hlavnímu rozhodčímu zřejmé, že tým odmítá přijít na led a zahájit hru, uloží provinivšímu se týmu menší trest pro hráčskou lavici za „zdržování hry“.
- (II) Provinivšímu se týmu bude poskytnuto pět minut k nástupu na led a zahájení hry.
- (III) Jakmile uplyne těchto pět minut a provinivší se tým stále nenastoupil na led k pokračování ve hře, bude utkání předčasně ukončeno.
- (IV) Jakmile byl trenér informován o pětiminutovém varování a tým se v této lhůtě vrátí na led, aby pokračoval ve hře, musí mu rozhodčí uložit další menší trest pro hráčskou lavici za „zdržování hry“.

V případě, že to příslušné orgány považují za patřičné, mohou uložit dodatečný disciplinární trest.

→ **Pravidlo 28 – dodatečná disciplinární řízení.**

PRAVIDLO 74 PŘÍLIŠ MNOHO HRÁČŮ NA LEDĚ

74.1. PŘÍLIŠ MNOHO HRÁČŮ NA LEDĚ

Hráči mohou střídat z hráčské lavice kdykoliv během hry za předpokladu, že hráč nebo hráči opouštějící led se nacházejí do 1,50 m od své hráčské lavice a jsou mimo hru předtím, než je provedeno střídání – viz také pravidlo 71 – předčasné střídání.

Pokud střídající hráč vstoupí na led dříve, než se jeho spoluhráč dostane do vzdálenosti 1,50 m od hráčské lavice (čímž evidentně způsobí, že jeho tým má „příliš mnoho hráčů“ na ledě), může být dle posouzení rozhodčích na ledě uložen menší trest pro hráčskou lavici.

JINÉ PŘESTUPKY

Pokud se hráč vrací z ledové plochy, nachází se ve vzdálenosti do 1,50 m od své hráčské lavice a jeho spoluhráč je na ledě, je odcházející hráč pro účely pravidla 70 – opuštění hráčské nebo trestné lavice považován za hráče mimo led.

Pokud se hráč vstupující do hry i odcházející hráč nacházejí na ledě a kdokoliv z nich hraje puk holí, bruslí či rukou nebo atakuje protihráče nebo vyvolá jakýkoliv fyzický kontakt s protihráčem, bude odpískán přestupek za „příliš mnoho hráčů na ledě”.

Pokud je v průběhu střídání hráč(i) vstupující do hry nebo odcházející hráč(i) náhodně zasažen(i) pukem, nebude hra přerušena a neuloží se žádný trest.

Hráč odcházející z ledu v průběhu hry tak musí učinit přes svou hráčskou lavici, a ne jiným východem ze hřiště. Takové střídání není dovoleno, a pokud k němu dojde, bude uložen menší trest pro hráčskou lavici.

Střídající hráč vstupující do hry je považován za hráče na ledě, jakmile má na ledě obě brusle. Pokud tento hráč hraje puk nebo zasahuje do hry protihráče, zatímco se stále nachází na hráčské lavici, bude potrestán podle → **pravidla 56 – nedovolené bránění**.

Odcházející hráč (opouštějící led), který má jednu brusli na ledě a jednu brusli na hráčské lavici, se považuje za hráče „mimo led”.

74.2. MENŠÍ TREST PRO HRÁČSKOU LAVICI

Za porušení tohoto pravidla se uloží menší trest pro hráčskou lavici za „příliš mnoho hráčů na ledě”. O jeho uložení mohou rozhodnout hlavní nebo čároví rozhodčí.

Pokud provinivší se tým vstřelí gól dříve, než hlavní nebo čárový rozhodčí přeruší hru, aby uložil menší trest pro hráčskou lavici, gól nebude uznán a bude uložen trest za „příliš mnoho hráčů na ledě”.

74.3. TRESTNÁ LAVICE

Hráč, který odpykává trest na trestné lavici a má být po jeho odpykání vystřídán, musí přejít přes led ke své hráčské lavici a být od ní ve vzdálenosti do 1,50 m, aby mohlo být střídání provedeno. Za porušení tohoto pravidla se uloží menší trest pro hráčskou lavici za „příliš mnoho hráčů na ledě”.

74.4. ÚMYSLNÉ NEDOVLENÉ STŘÍDÁNÍ

Pokud z důvodu nedostatečného času, který chybí do konce základní hrací doby, nebo z důvodu už uložených trestů nemůže být menší trest pro hráčskou lavici za „úmyslné nedovolené střídání” („příliš mnoho hráčů na ledě”) odpykán v plné délce během základní hrací doby nebo pokud k přestupku dojde kdykoliv v prodloužení, nařídí se proti provinivšímu se týmu „trestné střídání”.

74.5. BRANKÁŘ V PRODLOUŽENÍ

Jakmile byl brankář v prodloužení během hry odvolán, aby ho nahradil útočící hráč, musí pro návrat do branky vyčkat na nejbližší přerušeni hry.

Jakýkoliv pokus brankáře vrátit se do branky dříve než při nejbližším přerušeni hry („za hry”) bude považován za nedovolené střídání a uloží se menší trest pro hráčskou lavici, protože tento hráč není způsobilý zúčastnit se hry.

JINÉ PŘESTUPKY

PRAVIDLO 75 NESPORTOVNÍ CHOVÁNÍ

75.1. NESPORTOVNÍ CHOVÁNÍ

Hráči, trenéři a nehrající funkcionáři týmu jsou za všech situací zodpovědní za své chování a musí zamezit nevhodnému chování před utkáním, během něj nebo po něm, na ledě nebo mimo něj a na jakémkoliv místě na hřišti. Hlavní rozhodčí může za porušení tohoto pravidla uložit tresty jakémukoliv výše uvedenému členovi týmu.

Poznámka: Pokud je takové počínání směřováno na rozhodčího – uplatní se → **pravidlo 39 – napadání rozhodčích**.

75.2. MENŠÍ TREST

Menší trest za „nesportovní chování“ se podle tohoto pravidla uloží za následující přestupky:

- (I) identifikovatelný hráč používá nemravnou, vulgární nebo urážlivou mluvu či gesta směrem k jakékoliv osobě. Při použití obscénních gest, rasově motivovaných urážek nebo sexuálních poznámek se navíc uloží osobní trest do konce utkání, viz pravidlo 75.5. – osobní trest do konce utkání;
- (II) hráč se proviní „nesportovním chováním“, které zahrnuje zejména tahání za vlasy, chycení obličejové masky, bouchání holí nebo jiným předmětem do mantinelu nebo ochranného skla atd. během hry nebo během přerušení hry. Poznámka: Pokud hlavní rozhodčí považuje spáchané fyzické přestupky v závislosti na míře použité síly a násilí za závažné, viz: → **pravidlo 21 – tresty ve hře**;
- (III) hráč hodí jakýkoliv předmět na led z hráčské nebo trestné lavice (nebo z jakéhokoliv jiného místa mimo led);
- (IV) hráči, který si úmyslně sundá dres nebo helmu před zapojením se do šarvátky nebo který nosí evidentně upravený dres nesplňující → **pravidlo 9 – dresy**, se uloží menší trest za „nesportovní chování“ a osobní trest do konce utkání. Pokud k šarvátce nedojde, uloží se hráči menší trest za „nesportovní chování“ a desetiminutový osobní trest za úmyslné sundání dresu.

Pokud je potrestanému hráči uložen dodatečný trest za „nesportovní chování“ předtím nebo potom, co začne odpykávat svůj původní trest (tresty), přičte se dodatečný menší trest k neuplynulému času původního trestu a hráč oba tresty odpyká souvisle.

75.3. MENŠÍ TREST PRO HRÁČSKOU LAVICI

Menší trest pro hráčskou lavici za „nesportovní chování“ se podle tohoto pravidla uloží za následující přestupky:

- (I) neidentifikovatelný hráč, trenér nebo nehrající funkcionář týmu během hry nebo v přerušení hry hodí na led z hráčské nebo trestné lavice (nebo z jakéhokoliv jiného místa mimo led) jakýkoliv předmět nebo bouchá holí či jiným předmětem do mantinelu nebo ochranného skla atd.;
- (II) neidentifikovatelný hráč, trenér nebo nehrající funkcionář týmu používá nemravnou, vulgární nebo urážlivou mluvu či gesta směrem k jakékoliv osobě;
- (III) trenéři nebo nehrající funkcionáři týmu používají nemravnou nebo vulgární mluvu či gesta kdekoli na hřišti. Při použití obscénních gest, rasově motivovaných urážek nebo sexuálních poznámek se navíc uloží osobní trest do konce utkání, viz pravidlo 75.5. – osobní trest do konce utkání.

JINÉ PŘESTUPKY

75.4. OSOBNÍ TREST

Osobní trest za nesportovní chování se podle tohoto pravidla uloží za následující přestupky:

- (I) hráč pokračuje v používání nemravné, vulgární nebo urážlivé mluvy či gest směrem k jakékoliv osobě poté, co už byl podle tohoto pravidla uložen menší trest nebo menší trest pro hráčskou lavici. Při použití obscénních gest, rasově motivovaných urážek nebo sexuálních poznámek se navíc uloží osobní trest do konce utkání, viz pravidlo 75.5. – osobní trest do konce utkání;
- (II) hráč úmyslně vyhodí jakoukoliv výstroj nebo hůl mimo hrací plochu. Na základě posouzení rozhodčího může být uložen osobní trest do konce utkání;
- (III) hráč pokračuje v chování (včetně vyhrožování nebo urážlivého jazyka či gest nebo podobného počínání), které má podnítit protihráče k reakci, za kterou se ukládá trest;
- (IV) potrestaný hráč napadá nebo rozporuje rozhodnutí rozhodčího poté, co už vstoupil na trestnou lavici a byla zahájena hra;
- (V) obecně se účastníkům, kteří vykazují tento typ chování, uloží nejprve menší trest, poté osobní trest, a pokud v tomto chování pokračují, tak osobní trest do konce utkání.

75.5. OSOBNÍ TREST DO KONCE UTKÁNÍ

Osobní trest do konce utkání za nesportovní chování se podle tohoto pravidla uloží za následující přestupky:

- (I) hráč pokračuje v jakémkoliv počínání, za které mu byl předtím uložen osobní trest;
- (II) hráč, trenér nebo nehrající funkcionář týmu používá během utkání nebo po něm, na ledě nebo mimo něj a na jakémkoliv místě na stadionu nebo v připojených prostorách obscénní gesta, rasově motivované urážky nebo sexuální poznámky. Hlavní rozhodčí oznámí okolnosti příslušným orgánům k dodatečnému disciplinárnímu řízení;
- (III) trenéři nebo nehrající funkcionáři týmu, kterým už byl předtím uložen menší trest za používání nemravné nebo vulgární mluvy či gest kdekoliv na hřišti. Hlavní rozhodčí oznámí okolnosti příslušným orgánům k dodatečnému disciplinárnímu řízení;
- (IV) hráč, trenér nebo jiný nehrající funkcionář týmu si počíná vůči trenérovi nebo jinému funkcionáři týmu tak, že mu může jakýmkoliv způsobem způsobit zranění. Hlavní rozhodčí oznámí okolnosti příslušným orgánům k dodatečnému disciplinárnímu řízení;
- (V) hráč, trenér nebo nehrající funkcionář týmu směřuje nemravnou, vulgární nebo urážlivou mluvu nebo gesta k jakékoliv osobě po skončení utkání. Takové počínání může nastat na ledě nebo mimo něj;
- (VI) hráč, trenér nebo nehrající funkcionář týmu plivne během utkání na protihráče nebo jinou osobu na hřišti;
- (VII) krvácející hráč úmyslně potřísni svou krví protihráče nebo jinou osobu na hřišti.

75.6. OZNÁMENÍ

Odpovědností všech rozhodčích je odeslat příslušným orgánům oznámení, která popisují všechny podrobnosti související s použitím obscénních gest, rasově motivovaných urážek nebo sexuálních poznámek nebo nevhodné mluvy ze strany jakéhokoliv hráče, trenéra nebo nehrajícího funkcionáře týmu.

V případě, že to příslušné orgány považují za patřičné, mohou uložit dodatečný disciplinární trest.

→ **Pravidlo 28 – dodatečná disciplinární řízení.**

ČÁST 10

PRŮBĚH HRY

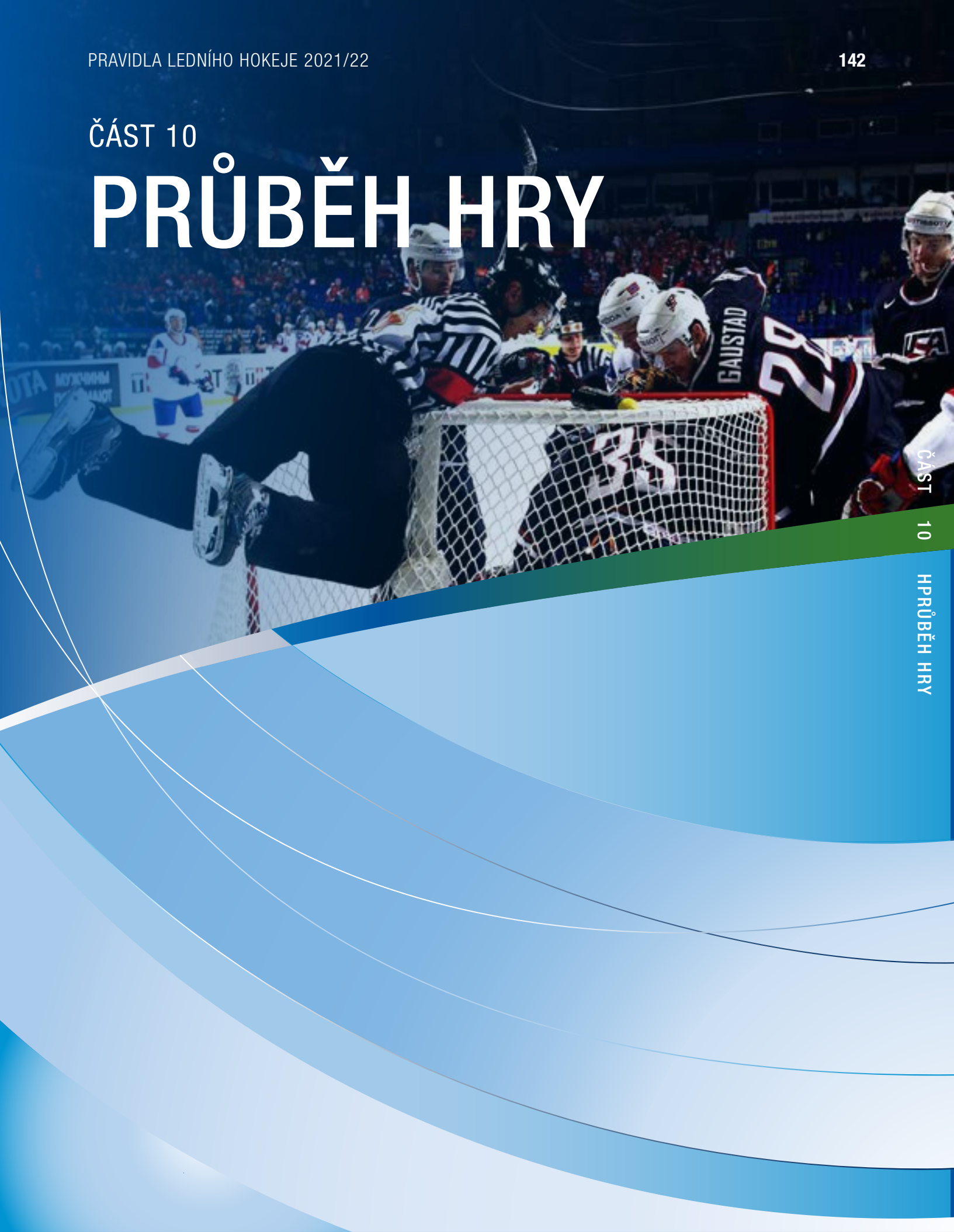

ČÁST 10

PRŮBĚH HRY

PRŮBĚH HRY

PRAVIDLO 76 VHAZOVÁNÍ

76.1. VHAZOVÁNÍ

Hození puku hlavním nebo čárovým rozhodčím mezi hole dvou protihráčů k zahájení nebo znovuzahájení hry se nazývá „vhozování“. „Vhozování“ začíná, když rozhodčí určí „místo vhozování“ a rozhodčí a hráči zaujmou správné pozice. „Vhozování“ končí, když je puk dovoleným způsobem vhozen.

Brankář se „vhozování“ účastnit nesmí.

76.2. MÍSTO VHAZOVÁNÍ

Veškerá „vhozování“ musí být prováděna na jednom z devíti bodů pro vhozování, které se na hřišti nacházejí.

Pokud jsou dvě porušení pravidel důvodem k přerušení hry (například „hra vysokou holí“ a „úmyslný ofsajd“), určí se „místo vhozování“ na bodu, který poskytuje provinivšímu se týmu nejmenší „územní výhodu“.

Pokud se puk nacházel ve středním pásmu a hra je přerušena z důvodu, který nelze přisoudit konkrétně jednomu z týmů, bude se vhozovat na nejbližším bodu pro vhozování u modré čáry, pokud není jiným pravidlem určeno jinak. Pokud není jasné, který z těchto čtyř bodů pro vhozování se nachází nejbliž, určí se místo vhozování na bodu ve středním pásmu, který poskytuje největší „územní výhodu“ domácím týmu.

Pokud jsou hráči potrestáni během přerušení hry tak, že výsledkem je umístění trestů na časomíru jen u jednoho týmu, vhozuje se na jednom ze dvou bodů pro vhozování v obranném pásmu provinivšího se týmu.

Z tohoto pravidla existují pouze tři výjimky:

- (I) pokud je trest uložen po vstřelení gólu – vhozovat se bude ve středu hřiště;
- (II) pokud je trest uložen na konci (nebo začátku) hrací části – vhozovat se bude ve středu hřiště; nebo
- (III) pokud je potrestán bránící tým a hráči útočícího týmu během šarvátky přejedou do útočného pásma za úroveň vnějších vrcholů kruhů pro vhozování – vhozovat se bude ve středním pásmu.

Tým, kterému je poskytnuta „přesilová hra“, má volbu, na kterém z koncových bodů pro vhozování se provede vhozování, které „přesilovou hru“ zahájí. Pokud se při akci, která vyústila v přerušení hry, provinili proti pravidlům hráči obou týmů, vhozuje se na nejbližším bodu pro vhozování v pásmu, kde byla hra přerušena.

Pokud se hra přeruší mezi koncovými body pro vhozování a koncem hřiště, vhozuje se na koncovém bodu pro vhozování na straně, na které byla hra přerušena, pokud není těmito pravidly stanoveno jinak.

Žádné „vhozování“ se nesmí provést ve vzdálenosti kratší než 4,50 m od branky nebo postranního mantinelu nebo kdekoli jinde než na bodu pro vhozování.

Pokud je neuznaný gól z důvodu odrazu puku přímo od rozhodčího do branky, vhozuje se na nejbližším bodě pro vhozování v pásmu, kde se puk od rozhodčího odrazil.

Pokud útočící tým vstřelí gól nedovoleně, „nasměrováním tělem“, „odpálením rukou“, „kopnutím“ puku nebo zahráním puku „vysokou holí“, vhozuje se na nejbližším bodě pro vhozování ve středním pásmu.

PRŮBĚH HRY

Pokud je hra přerušena z jakéhokoliv důvodu, který není konkrétně popsán v těchto pravidlech, musí se vřazovat na nejbližším bodě pro vřazování v pásnu, kde byl puk naposledy ve hře.

Pokud jeden nebo oba obránci, kteří jsou považováni za „hráče u modré čáry“, nebo jakýkoliv hráč přicházející z hráčské lavice do svého útočného pásma překročí během šarvátky, „skrumáže nebo potyčky“ v přerušené hře úroveň vnějších vrcholů kruhů pro vřazování, bude se vřazovat ve středním pásnu u modré čáry bránícího týmu.

Toto pravidlo se uplatňuje i v situaci, kdy tým s vyšším počtem hráčů na ledě poruší pravidla o „zakázaném uvolnění“, o „úmyslném ofsajdu“ nebo o „hře vysokou holí“. V takovém případě by se mělo vřazovat v obranném pásnu provinivšího se týmu. Ale pokud jakýkoliv hráč týmu, který se takto neprovinil, přejede v následné přerušené hře do útočného pásma za úroveň vnějších vrcholů kruhů pro vřazování během šarvátky, „skrumáže nebo potyčky“, bude se vřazovat ve středním pásnu blíže modré čáře bránícího se týmu. Při porušení → **pravidla 71 – předčasné nahrazení** se vřazuje ve středu hřiště, pokud byla hra přerušena na útočné polovině provinivšího se týmu. Pokud k přerušení došlo na jeho obranné polovině, vřazuje se na nejbližším bodě pro vřazování v pásnu, ve kterém byla hra přerušena.

Pokud je hra přerušena kvůli zraněnému hráči, vřazuje se na nejbližším bodě pro vřazování v pásnu, kde se nacházel puk v okamžiku přerušení hry.

Pokud má tým, jehož hráč se zranil, „puk pod kontrolou“ v útočném pásnu, vřazuje se na jednom z bodů pro vřazování u modré čáry ve středním pásnu.

Pokud se zraněný hráč nachází ve svém obranném pásnu a útočící tým má v tomto pásnu „puk pod kontrolou“, vřazuje se na jednom z bodů pro vřazování v obranném pásnu bránícího týmu.

76.3. POSTUP VŘAZOVÁNÍ

Jakmile hlavní rozhodčí dokončí proces střídání a spustí ruku, což znamená, že se nesmí provádět žádná další střídání, vřazující čárový rozhodčí zapíská.

Tímto oběma týmům signalizuje, že mají nejvýše pět sekund k zaujetí pozice pro „vřazování“. Na konci těchto pěti sekund (nebo dříve, pokud jsou oba centři připraveni) provede čárový rozhodčí vlastní vhození.

V případě, že:

- (I) jeden nebo oba centři nejsou ve správné pozici pro „vřazování“;
- (II) jeden nebo oba centři odmítají položit svou hůl na led;
- (III) jakýkoliv hráč přejede do kruhu pro vřazování;
- (IV) jakýkoliv hráč se dostane do fyzického kontaktu s protihráčem; nebo
- (V) jakýkoliv hráč, který se připravuje na „vřazování“, se nachází v pozici mimo hru,

varuje čárový rozhodčí centra (centry) provinivšího se týmu (týmů) za porušení postupu „vřazování“ před vhozením puku.

Čárový rozhodčí i v posledních dvou minutách řádné hrací doby nebo kdykoliv v prodloužení zapíská, aby zahájil „vřazování“, ale lhůta pěti sekund vyžadována nebude. Hráči musí ve snaze provést rychlé a férové „vřazování“ dodržovat slovní pokyny čárového rozhodčího.

PRŮBĚH HRY

76.4. POSTUP VHAZOVÁNÍ – CENTŘI

Puk je vhozen hlavním nebo čárovým rozhodčím, který puk upustí na led mezi hole hráčů provádějících vhozování. Tito hráči si stoupnou rovně čelem ke konci hřiště svého protihráče přibližně na délku hole od sebe s čepelemi holí na ledě.

Při „vhozování“ na kterémkoliv z devíti bodů pro vhozování zaujmou hráči, kteří se vhozování účastní, své místo tak, že si stoupnou rovně čelem ke konci hřiště svého protihráče a v souladu se značením na ledě (kde je to možné). Hole obou hráčů provádějících vhozování mají čepele položené na ledě v určené bílé ploše.

Na osmi bodech pro vhozování (kromě bodu ve středu hřiště) položí hůl do určené bílé plochy jako první bránící hráč, útočící hráč ho okamžitě následuje. Pokud se vhozuje ve středu hřiště, položí hůl na led jako první hostující hráč.

Pokud hráč provádějící vhozování nezaujme správnou pozici okamžitě, kdy ho k tomu vyzve rozhodčí na ledě, rozhodčí jej varuje za porušení postupu „vhozování“.

Pokud se centr nenachází v oblasti vyznačené pro „vhozování“ a pětisekundová lhůta uplyne, vhodí čárový rozhodčí puk okamžitě.

Pokud centr vycouvá z bodu pro vhozování a „uděluje pokyny“ spoluhráčům nebo odmítá do oblasti pro „vhozování“ přijet, když ho k tomu vyzve čárový rozhodčí, nebo k tomuto bodu přijíždí pomalu a po uplynutí pětisekundové lhůty, puk bude vhozen.

Pokud se centr pokusí přijet k bodu pro vhozování současně s uplynutím pětisekundové lhůty ve snaze získat výhodu pro vyhrání „vhozování“, čárový rozhodčí jej varuje, že se dopustil porušení postupu „vhozování“.

Pokud se vhozuje po porušení pravidla o zakázaném uvolnění a centr se pokusí přijet k bodu pro vhozování současně s uplynutím pětisekundové lhůty ve snaze získat výhodu pro vyhrání „vhozování“, čárový rozhodčí jej varuje, že se dopustil porušení postupu „vhozování“. Pokud se centr dopustí druhého porušení postupu „vhozování“ nebo je jeho počínání druhým porušením postupu „vhozování“, uloží se menší trest pro hráčskou lavici.

Pokud byl hráč varován za porušení postupu „vhozování“, musí urychleně zaujmout správnou pozici, jinak riskuje, že čárový rozhodčí vhodí puk, ačkoliv tento hráč není připraven, nebo že mu bude uložen menší trest pro hráčskou lavici za druhé porušení postupu „vhozování“.

76.5. POSTUP VHAZOVÁNÍ – OSTATNÍ HRÁČI

Žádnému jinému hráči není dovoleno vstoupit do kruhu pro vhozování nebo se přiblížit na méně než 4,50 m k hráčům provádějícím vhozování. Všichni hráči musí být během každého „vhozování“ v pozici ve hře. Během „vhozování“ v koncových pásmech musí všichni hráči na ledě vyjma centrů zaujmout takovou pozici, že se nachází na své straně čar, které jsou vyznačeny na vnějším okraji kruhů pro vhozování.

Pokud jiný hráč než hráč provádějící „vhozování“ vjede do kruhu pro „vhozování“ před vhozením puku, bude provinivší se tým varován za porušení postupu „vhozování“.

Hráči útočícího týmu (kromě centra) musí zaujmout pozici jako první, poté smí změnit místa hráči bránícího týmu a na nových pozicích musí zůstat až do vhození puku. Při nedodržení tohoto postupu čárový rozhodčí provinivší se tým varuje za porušení postupu „vhozování“.

PRŮBĚH HRY

Pokud se útočící hráč pokusí před „vhozováním“ zaujmout novou pozici a bránící centr ustoupí od bodu pro vhozování, aby spoluhráčům udělil pokyny, bude útočící tým varován za porušení postupu „vhozování“, jelikož jeho hráči musí zaujmout svá místa jako první.

76.6. POSTUP VHAZOVÁNÍ – PORUŠENÍ

Pokud se centr před provedením „vhozování“ předčasně pohne nebo pokud hlavní nebo čárový rozhodčí vhodí puk nesprávně, bude taková situace považována za chybné „vhozování“ a „vhozování“ se musí opakovat. Pokud se provinil centr, bude jeho tým varován. Pokud se stejný tým během téhož vhozování dopustí druhého porušení postupu „vhozování“, bude mu uložen menší trest pro hráčskou lavici. Tento trest bude ohlášen jako „menší trest pro hráčskou lavici za zdržování hry – porušení postupu vhozování“.

Porušení postupu „vhozování“ jsou shrnuta následovně (o porušení postupu „vhozování“ může rozhodnout jakýkoliv ze čtyř rozhodčích na ledě):

- (I) jiný hráč než centr přejede do oblasti „vhozování“ před vhozením puku;
Hráči nacházející se na obvodu kruhu pro vhozování musí zůstat oběma bruslemi mimo kruh pro vhozování – kontakt brusle s čarou je dovolen. Pokud hráčova brusle překročí čáru kruhu pro vhozování před vhozením puku, je to považováno za porušení postupu „vhozování“. Hůl hráče se smí nacházet uvnitř kruhu pro vhozování za předpokladu, že se nedostává do fyzického kontaktu s protihráčem nebo jeho holí.
- (II) hráč před vhozením puku přejede do oblasti mezi čarami na vnějším okraji kruhů pro vhozování. Hráči se zároveň musí ujistit, že ani jedna jejich brusle příslušnou čáru nepřesahuje. Kontakt brusle s čarou je dovolen. Pokud hráčova brusle překročí tuto čáru před vhozením puku, je to považováno za porušení postupu „vhozování“. Hůl hráče se smí nacházet v oblasti mezi těmito čarami za předpokladu, že se nedostává do fyzického kontaktu s protihráčem nebo jeho holí;
- (III) před vhozením puku dojde k fyzickému kontaktu mezi protihráči. Pokud hráč provádějící „vhozování“ vyvolá s protihráčem kontakt helmami, bude varován za porušení postupu „vhozování“. Pokud čárový rozhodčí nedokáže určit, který hráč kontakt vyvolal, musí být za porušení postupu „vhozování“ varováni oba;
- (IV) hráč provádějící „vhozování“ nezvládne „zaujmout správnou pozici za čarami“ nebo položit hůl na led, jak je popsáno v pravidle 76.4. – postup vhozování – centři;
„Zaujmutím správné pozice za čarami“ se rozumí, že centr musí přistoupit k bodu pro vhozování tak, že každou nohu umístí z jedné strany čar, které jsou rovnoběžné s bočními mantinely (kontakt s těmito čarami je dovolen), a špičkami bruslí nepřekročí čáry, které jsou kolmé k bočním mantinelům. Následně musí čepel hole nebo alespoň její špičku položit na led, do bílé plochy v bodě pro vhozování, a musí v této oblasti zůstat, dokud není puk vhozen.
- (V) nedodržení tohoto pravidla o zaujmutí pozice a postupu „vhozování“ má za následek porušení postupu „vhozování“.

Jakmile se tým dopustí dvou porušení postupu při stejném „vhozování“, bude tomuto týmu hlavním rozhodčím okamžitě uložen menší trest pro hráčskou lavici. Tento trest bude ohlášen jako „menší trest pro hráčskou lavici za zdržování hry – porušení postupu vhozování“.

Hráče, kteří přijedou do oblasti „vhozování“ pozdě, a nachází se tím v pozici mimo hru pro nadcházející „vhozování“, hlavní rozhodčí varuje, jakmile zaujmou pozici ve hře. V tomto případě nebude varován centr provinivšího se týmu za porušení postupu „vhozování“, ale varován bude trenér. Jakékoliv další takové porušení v utkání má za následek uložení menšího trestu pro hráčskou lavici za „zdržování hry provinivšímu se týmu. Tento trest se ohlásí jako menší trest pro hráčskou lavici za „zdržování hry – pomalý příjezd na vhozování“. Během provádění „vhozování“ na jakémkoliv z devíti bodů pro vhozování na hrací ploše se nesmí žádný hráč provádějící vhozování

PRŮBĚH HRY

dostat jakýmkoliv způsobem vlastním tělem nebo holí do fyzického kontaktu s protihráčovým tělem s výjimkou situace, kdy se snaží hrát puk po dokončení „vhazování“.

Za porušení tohoto pravidla mohou hlavní rozhodčí dle svého uvážení uložit menší trest hráči (tresty hráčům), jehož počínání způsobilo „fyzický kontakt“.

Nicméně tento „fyzický kontakt“ před vhozením puku je považován za porušení postupu „vhazování“ a tento centr bude čárovým rozhodčím varován za porušení postupu „vhazování“ a jakékoliv další porušení má za následek uložení menšího trestu za „zdržování hry – porušení postupu vhazování“.

Přejetí do oblasti „vhazování“ smí být uplatněno během „vhazování“ na jakémkoliv z devíti bodů pro vhazování.

Ovšem jelikož příslušné čáry nejsou vyznačeny na ledě u čtyř bodů pro vhazování u modrých čar, je na čárových rozhodčích posouzení, jestli došlo k porušení pravidel, nebo ne.

Všichni hráči kromě centrů se při takových „vhazováních“ nachází za pozicí „vhazování“ podobně, jako se nachází mimo kruh pro vhazování v koncových pásmech.

76.7. POSTUP VHAZOVÁNÍ – STŘÍDÁNÍ

Není dovoleno žádné střídání hráčů, dokud není „vhazování“ dokončeno a hra nepokračuje, s výjimkou situace, kdy byly uloženy tresty, které ovlivnily počet hráčů na ledě jakéhokoliv týmu.

Pokud si rozhodčí na ledě všimne, že bránící tým neposlal na led dostatečné množství hráčů pro nadcházející „vhazování“, upozorní na to hlavního rozhodčího ve středním pásmu, který dá pokyn provinivšímu se týmu, aby poslal na led další(ho) hráče.

Pokud je to dle názoru hlavního rozhodčího součástí „zdržovací taktiky“, varuje trenéra provinivšího se týmu a jakékoliv další porušení pravidel má za následek uložení menšího trestu pro hráčskou lavici za „zdržování hry“.

Pokud si rozhodčí na ledě všimne, že útočící tým neposlal na led dostatečné množství hráčů pro nadcházející „vhazování“, provede čárový rozhodčí „vhazování“ běžným způsobem. Útočící tým se musí za všech situací ujistit, že poslal na led správné množství hráčů.

76.8. POSTUP VHAZOVÁNÍ – OVĚŘENÍ ČASU

V případě chybného uplynutí hracího času a času trestů způsobeného chybným „vhazováním“ nebo porušením postupu „vhazování“ musí být čas nahrazen. Pro ujištění, že je čas nahrazen přesně, může být provedena konzultace s videorozhodčím. Rozhodčí nepíská k zahájení hry. Hrací čas se spouští v okamžiku, kdy je puk „vhozen“ a zastaví se, když je zapískáno nebo když je vstřelen gól.

PRAVIDLO 77 HRACÍ ČAS A ČAS PŘESTÁVKY

77.1. HRACÍ ČAS / ZÁKLADNÍ HRACÍ DOBA

Čas určený k odehrání utkání jsou tři dvacetiminutové třetiny čistého hracího času s přestávkami mezi třetinami.

PRŮBĚH HRY

77.2. ČAS PŘESTÁVKY

Hra je znovu zahájena bezprostředně po každé přestávce, která skončí po uplynutí patnácti minut nebo času určeného IIHF od ukončení hry v předchozí třetině. Čas přestávky začíná běžet po ukončení třetiny.

→ **Pravidlo 34 – časoměřič.**

Pro účely informování diváků o čase zbývajícím do konce přestávky použije časoměřič časomíru k měření délky přestávek.

77.3. ZDRŽENÍ

Pokud nastane neobvyklé zdržení v posledních deseti minutách první nebo druhé třetiny, může hlavní rozhodčí nařídít, aby začala příští přestávka běžet okamžitě.

Zbývajícím čas třetiny bude dohrán při znovuzahájení hry s týmy bránícími stále stejnou branku. Po uplynutí tohoto času si týmy vymění strany a neprodleně pokračují v odehrání následující třetiny.

PRAVIDLO 78 GÓLY

78.1. GÓLY A ASISTENCE

Hlavní rozhodčí jsou zodpovědní za uznání gólů a ohlášení „střelce gólu“ a „asistencí“. Jejich rozhodnutí je v tomto ohledu konečné.

Kde se tak využívá, jsou hlavní rozhodčí zodpovědní za uznání gólů a ohlášení „střelce gólu“. Zapisovatel s pomocí statistiků potvrdí „střelce gólu“ a všechny hráče, kterým má být připsána „asistence“. Toto rozhodnutí je v tomto ohledu konečné a po skončení utkání nemohou být prováděny žádné změny.

K potvrzení správného připsání gólu nebo asistencí je nezbytné používat záznamy. Gól nebo asistence budou přiznány nebo odmítnuty výhradně v souladu s tímto pravidlem. Proto je nezbytné, aby byl zapisovatel podrobně seznámen se všemi souvislostmi tohoto pravidla; aby dokázal vyhodnotit všechny situace, které by mohly ovlivnit připsání gólu či asistence; a především, aby připisoval nebo odmítal góly či asistence naprosto nezávisle.

V případě zjevného pochybení v připisování gólu nebo asistence, které bylo ohlášeno, musí být tato chyba urychleně napravena, ale žádné změny nesmí být provedeny v zápisu o utkání poté, co jej hlavní rozhodčí podepsal.

Tým, který vstřelí větší množství gólů po třech dvacetiminutových třetinách, se stává vítězem a budou mu do tabulky připsány tři body. V případě, že v základní části o vítězi rozhoduje prodloužení nebo samostatné nájezdy, budou vítěznému týmu do tabulky připsány dva body a poraženému týmu bude do tabulky připsán jeden bod.

78.2. PŘIPISOVÁNÍ GÓLŮ

„Gól“ se do záznamů připíše hráči, který dopravil puk do soupeřovy branky. Každý „gól“ se počítá jako jeden bod do hráčských záznamů. Jednomu hráči smí být připsán během jednoho gólu pouze jeden bod.

78.3. PŘIPISOVÁNÍ ASISTENCÍ

Pokud je vstřelen gól, připíše se „asistence“ hráči nebo hráčům (maximálně dvěma), kteří se dotkli puku před „střelcem gólu“ za předpokladu, že od té chvíle nehrál puk žádný bránící hráč ani nad pukem „nezískal kontrolu“.

Každá „asistence“ se počítá jako jeden bod do hráčských záznamů. Jednomu hráči smí být připsán u jednoho gólu pouze jeden bod.

PRŮBĚH HRY

78.4. VSTŘELENÍ GÓLU

Gól je vstřelen, pokud se puk dostane zepředu a pod břevnem mezi brankové tyče branky ve správném postavení, od hole útočícího hráče a zcela překoná brankovou čáru vyznačenou o šířce průměru brankových tyčí od jedné brankové tyče ke druhé.

Branka se nachází ve správném postavení, pokud je alespoň část pružných kolíků stále uvnitř obou brankových tyčí a v díře v ledu. Pružné kolíky mohou být ohnuté, ale dokud se alespoň část pružných kolíků nachází stále v díře v ledu a uvnitř obou brankových tyčí, je branka považována za nacházející se ve správném postavení.

Jedna tyč branky (nebo obě) může být nadzvednuta, ale dokud jsou pružné kolíky stále v kontaktu s dírami v ledu a brankovými tyčemi, není branka považována za posunutou. Gól je vstřelen také, pokud je puk zahrán do branky hráčem bránícího týmu. Gól se připíše hráči útočícího týmu, který se dotkl puku jako poslední, ale nebudou připsány žádné asistence.

Gólu je dosaženo také, pokud se puk dostane do branky jakýmkoliv jiným způsobem od hráče bránícího týmu. Gól se připíše hráči útočícího týmu, který se dotkl puku jako poslední, a smí být připsány asistence.

Pokud útočící hráč jakýmkoliv způsobem tečoval puk do branky bruslí nebo tělem, gól bude uznán. Hráči, který puk tečoval, bude připsán gól.

Pokud hráč dovoleným způsobem nasměruje puk do brankoviště soupeře a puk se stane volným a dostupným jinému hráči útočícímu týmu, bude gól vstřelený při této akci uznán.

78.5. NEUZNANÉ GÓLY

Některé góly mohou být hlavním rozhodčím neuznány a příslušně ohlášeny prostřednictvím reproduktorů pro diváky z následujících důvodů:

- (I) puk byl do branky nasměrován jakoukoliv částí těla (kromě bruslí), odpálen nebo hozen útočícím hráčem jinak než holí. Když k tomu dojde a je to považováno za úmyslné, nebude gól uznán. Gól nemůže být uznán, pokud byl puk úmyslně zahrán jakoukoliv částí těla útočícího hráče do branky → **pravidlo 78.4. – vstřelení gólu**;
- (II) puk byl kopnut do branky použitím zjevného kopnutí → **pravidlo 49.2. – kopnutí**;
- (III) puk se do branky odrazil přímo od rozhodčího → **pravidlo 85.4. – puk zasáhne rozhodčího**;
- (IV) gól byl vstřelen, zatímco se na ledě nacházel nezpůsobilý hráč → **pravidlo 68.5. – neuznaný gól**;
- (V) útočící hráč nedovoleně bránil brankáři v brankovišti → **pravidlo 69.1. – nedovolené bránění brankáři**;
- (VI) puk vnikl do branky poté, co byl v kontaktu s holí útočícího hráče nad úrovní břevna. Rozhodující je, kde se puk dostal do kontaktu s holí → **pravidlo 80.3. – neuznaný gól**;
- (VII) pokud zkoumání videa potvrdí vstřelení gólu na jedné straně hřiště, nemůže být uznán následný gól vstřelený během stejného úseku hry na druhé straně hřiště → **pravidlo 37.2. – zkoumání videa**;
- (VIII) pokud čárový rozhodčí po vstřelení gólu oznámí hlavnímu rozhodčímu dvojitý menší trest za vysokou hůl, větší trest nebo trest ve hře pro tým, který vstřelil gól, nemůže být tento gól uznán a příslušné tresty musí být uloženy → **pravidlo 32.4. – hlášení hlavnímu rozhodčímu**;

PRŮBĚH HRY

- (IX) brankář byl po provedení zákroku natlačen do branky spolu s pukem → **pravidlo 69.7. – dorážky a volný puk**;
- (X) branka byla posunuta. Branka je považována za posunutou, pokud se před vniknutím puku do branky jeden nebo oba brankové kolíky už nenachází v příslušné díře v ledu, nebo pokud před vniknutím puku do branky vypadla jedna nebo obě brankové tyče z příslušného kolíku → **pravidlo 78.4. – vstřelení gólu**;
- (XI) během signalizované výhody k uložení trestu nemůže provinivší se tým vstřelit gól, s výjimkou situace, kdy neprovinivší se tým sám zahraje puk do vlastní branky. To znamená, že pokud se puk odrazí od hráče provinivšího se týmu nebo pokud hráč provinivšího se týmu jakkoliv fyzicky jedná tak, že by v důsledku takového počínání mohl puk přejít do branky neprovinivšího se týmu, gól nebude považován za vstřelený dovoleným způsobem. Hra bude přerušena předtím, než puk vnikne do branky (pokud je to možné) a signalizovaný trest provinivšímu se týmu bude uložen;
- (XII) hlavní rozhodčí považuje hru za přerušenu, i když neměl fyzicky možnost přerušit hru zapískáním;
- (XIII) jakýkoliv gól, který byl vstřelen jinak, než jak je popsáno v těchto pravidlech, nebude uznán.

78.6. KONTROLA INICIOVANÁ VIDEOZHODČÍM

V poslední minutě třetí třetiny a kdykoliv během prodloužení iniciuje videorozhodčí IIHF kontrolu všech situací, které by jinak podléhaly trenérské výzvě.

Poslední minutou se v kontextu tohoto pravidla rozumí okamžik, kdy puk vnikl do branky, to znamená, že se zkoumaná situace mohla stát před započítáním poslední minuty (například puk přešel modrou čáru).

Videorozhodčí IIHF je kromě toho zodpovědný za kontrolu všech gólových situací způsobilých ke zkoumání videa na základě:

→ **pravidla 37.3. – zkoumání videa.**

Pokud je možno vyžádat si trenérskou výzvu při gólové situaci, v níž mohl nastat „ofsajd“, „nepřerušeni hry v útočném pásmu předcházející gólu“, nebo „nedovolené bránění brankáři“, videorozhodčí nejprve posoudí, jestli puk vnikl do branky v souladu s pravidly, než případně podrobí akci další kontrole na základě trenérské výzvy (nebo, během poslední minuty hry či v prodloužení, na základě kontroly iniciované videorozhodčím IIHF).

Pokud tým požádá o trenérskou výzvu, ale zkoumání videa na základě pravidla 37.3. ukáže, že by bylo vyžádání trenérské výzvy zbytečné, bude trenérská výzva považována za neuplatněnou.

PRAVIDLO 79 PŘIHRÁVKA RUKOU

79.1. PŘIHRÁVKA RUKOU

Hráči je dovoleno zastavit nebo „odpálit“ puk ve vzduchu otevřenou rukou nebo puk posouvat před rukou po ledě. Hra v takovém případě nebude přerušena, pokud dle názoru rozhodčích na ledě hráč takto nenasměroval puk spoluhráči, neumožnil svému týmu získat výhodu, ani následně nezískal puk do držení a pod kontrolu hráč provinivšího se týmu, přímo nebo odrazem od hráče nebo rozhodčího. Pro přestupky spojené se „sevřením puku rukou“ viz:

→ **pravidlo 67 – hraní puku rukou.**

PRŮBĚH HRY

79.2. OBRANNÉ PÁSMO

Hra nebude přerušena po přihrávce rukou hráčem v jeho obranném pásmu. Pásmo, ve kterém se puk nachází, určuje pozice puku v okamžiku, kdy se dostal do kontaktu s hráčem přihrávajícím rukou i hráčem přijímajícím přihrávku rukou.

79.3. MÍSTO VHAZOVÁNÍ

Pokud došlo k porušení pravidla o přihrávce rukou, bude se vhažovat na nejbližším bodě pro vhažování v pásmu, ve kterém k přestupku došlo. Pokud by tým provinivší se tým získal územní výhodu, bude se vhažovat na nejbližším bodě pro vhažování v pásmu, ve kterém byla hra přerušena, pokud není pravidly stanoveno jinak. Pokud došlo k porušení pravidla o přihrávce rukou v útočném pásmu provinivšího se týmu, bude se vhažovat na jednom z bodů pro vhažování ve středním pásmu u modré čáry bránícího týmu.

PRAVIDLO 80 HRA VYSOKOU HOLÍ

80.1. HRA VYSOKOU HOLÍ

Hrát puk holí nad běžnou úrovní ramen je zakázáno. Pokud je puk zasažen „vysokou holí“ a poté jej získá „do držení a pod kontrolu“ hráč provinivšího se týmu (včetně hráče, který provedl kontakt s pukem), přímo nebo odrazem od jakéhokoliv hráče nebo rozhodčího, bude hra přerušena.

Pokud byl puk zasažen „vysokou holí“, nechá se hra pokračovat za předpokladu, že:

- (I) puk byl zahrán soupeři (pokud hráč zahraje puk protihráči, použije hlavní rozhodčí okamžitě signál „NE“ – jinak přeruší hru);
- (II) hráč bránícího týmu zahraje puk do své vlastní branky, v takovém případě bude uznán gól.

Nesení puku na čepeli hole (na „lakrosový způsob“) nad běžnou úrovní ramen je zakázáno a následuje přerušení hry. Pokud tak hráč učiní během „trestného střílení“ nebo samostatných nájezdů, bude střílení okamžitě zastaveno a považováno za skončené.

→ Pravidlo 60 – vysoká hůl.

80.2. MÍSTO VHAZOVÁNÍ

Pokud je hra přerušena kvůli porušení pravidla o „hře vysokou holí“, musí se vhažovat na bodě pro vhažování, který poskytne provinivšímu se týmu nejmenší „územní výhodu“, buď na místě, kde byl puk nedovoleně zasáhnut, nebo kde byl naposledy zahrán provinivším se týmem.

Pokud je hra přerušena v útočném pásmu a provinil se útočící tým, musí být následné „vhažování“ posunuto na nejbližší bod pro vhažování ve středním pásmu.

80.3. NEUZNANÝ GÓL

Pokud útočící hráč kontaktem holí s pukem nad úrovní břevna způsobí, že puk vnikne do branky soupeře, přímo nebo odrazem od jakéhokoliv hráče nebo rozhodčího, gól nebude uznán. Rozhodující je, kde se puk dostal do kontaktu s holí.

Pokud se puk dostane do kontaktu s holí na úrovni břevna nebo pod ní a poté vnikne do branky, gól bude uznán.

Gól, kterého bylo dosaženo po zásahu puku bránícím hráčem jeho holí nad úrovní břevna do jeho vlastní branky, bude uznán.

PRŮBĚH HRY

PRAVIDLO 81 ZAKÁZANÉ UVOLNĚNÍ

81.1. ZAKÁZANÉ UVOLNĚNÍ

Pro účely tohoto pravidla rozděluje červená čára led na dvě poloviny. Pokud hráč týmu, který má na ledě stejný nebo vyšší „počet hráčů“ (přesilová hra) než tým soupeře, vystřelí, odpálí nebo odrazí puk ze své poloviny za brankovou čáru týmu soupeře, bude hra přerušena.

Při odražení puku se toto pravidlo uplatňuje pouze, pokud byl puk původně uveden do pohybu provinivším se týmem.

Pro účely tohoto pravidla rozhoduje o tom, zdali došlo k zakázanému uvolnění, pozice posledního kontaktu s pukem týmem v držení puku. Tým v držení puku musí „získat červenou čáru“, aby se vyhnul zakázanému uvolnění. „Získáním čáry“ se rozumí, že se puk nacházející se na hráčově holi musí dostat do kontaktu s červenou čarou, aby nevzniklo „zakázané uvolnění“ (nerozhoduje pozice bruslí hráče).

Při uplatňování tohoto pravidla je potřeba učinit dvě rozhodnutí, aby došlo k zakázanému uvolnění. Čárový rozhodčí musí nejprve rozhodnout, že puk přejde brankovou čáru. Jakmile čárový rozhodčí určí, že puk přejde brankovou čáru, nastane „zakázané uvolnění“ podle toho, který hráč (útočící nebo bránící) by se dle rozhodnutí čárového rozhodčího jako první dotkl puku.

Toto rozhodnutí musí čárový rozhodčí učinit nejpozději v okamžiku, kdy první hráč dosáhne úrovně bodů pro „vhazování“ v koncovém pásmu, rozhoduje pozice hráčovy brusle. V případě, že je puk vystřelen tak, že oběhne kolem mantinelu nebo se odrazí od mantinelu, zpět k bodům pro „vhazování“ v koncovém pásmu, rozhodne čárový rozhodčí v podobné vzdálenosti, který hráč by se dotkl puku jako první. Pro ujasnění, rozhodující je, který hráč by se dotkl puku jako první, nikoliv který hráč by jako první dojel k bodům pro „vhazování“ v koncovém pásmu.

Pokud je „závod o puk“ natolik vyrovnaný, že není možné rozhodnout, který hráč by se první dotkl puku, v okamžiku, kdy se první hráč dostane na úroveň bodů pro „vhazování“ v koncovém pásmu, se odpíská „zakázané uvolnění“. Odraz puku od rozhodčího automaticky neruší případné „zakázané uvolnění“.

81.2. ZAKÁZANÉ UVOLNĚNÍ – MÍSTO VHAZOVÁNÍ

Po „zakázaném uvolnění“ má neprovinivší se tým právo výběru, na kterém bodě pro vhazování v koncovém pásmu se bude vhazovat. Pokud bránící tým dle názoru hlavního rozhodčího úmyslně odmítá při možném zakázaném uvolnění urychleně hrát puk, ačkoliv k tomu měl možnost, přeruší hlavní rozhodčí hru a nařídí „vhazování“ na nejbližším bodu pro vhazování u branky týmu, který se takto provinil. Pokud čárový rozhodčí chybně odpíská „zakázané uvolnění“ (bez ohledu na to, zdali hraje nějaký tým v „oslabení“), vhadzuje se ve středu hřiště.

81.3. BRANKÁŘ

Pokud dle názoru čárového rozhodčího brankář naznačil, že bude hrát puk, pokusil se hrát puk nebo se rozjel směrem k pukem kdykoliv během zakázaného uvolnění, nebude „zakázané uvolnění“ odpískáno a hra bude pokračovat.

Pokud se ale brankář nachází mimo brankoviště ve snaze dostat se na hráčskou lavici, aby byl nahrazen dalším útočícím hráčem, a žádným způsobem se nesnaží hrát puk, bude „zakázané uvolnění“ odpískáno.

Pokud se brankář nachází mimo své brankoviště v okamžiku, kdy je puk vystřelen, a pouze se vrací do svého brankoviště a nesnaží se hrát puk nebo nenaznačí, že chce hrát puk, bude „zakázané uvolnění“ odpískáno.

PRŮBĚH HRY

81.4. STŘÍDÁNÍ PO ZAKÁZANÉM UVOLNĚNÍ

Týmu, který se provinil zakázaným uvolněním, není dovoleno provést před nadcházejícím „vhazováním“ žádné střídání.

Týmu je ale dovoleno provést nahrazení brankáře, který byl předtím vystřídán dalším útočícím hráčem, nahrazení zraněného hráče, hráče, kterému se rozbila brusle, nebo pokud byl uložen trest, který ovlivnil počet hráčů na ledě jakéhokoliv týmu. Rozhodující k určení hráčů, kteří musí zůstat na ledě, je okamžik, kdy puk opustil hůl provinivšího se hráče.

81.5. ZRUŠENÍ ZAKÁZANÉHO UVOLNĚNÍ

Pokud je puk vystřelen a odrazí se od těla nebo hole protihráče na jeho vlastní polovině hřiště a poté přejde přes brankovou čáru hráče, který jej vystřelil, nejedná se o „zakázané uvolnění“.

Pokud je puk vystřelen týmem z jeho vlastní poloviny hřiště a je jednou nebo vícekrát tečován předtím, než překoná červenou čáru, neodpíská se zakázané uvolnění za předpokladu, že alespoň jeden z těchto odrazů byl od protihráče.

Pokud puk přejde přes brankovou čáru na protější polovině hřiště od jakéhokoliv hráče přímo z vhazování, není to považováno za zakázané uvolnění.

Pokud měl dle názoru čárového rozhodčího jakýkoliv hráč (kromě brankáře) neprovinivšího se týmu možnost zahrát puk předtím, než přešel brankovou čáru, ale neučinil tak, bude hra pokračovat a „zakázané uvolnění“ se neodpíská.

To zahrnuje situaci, kdy neprovinivší se tým prováděl střídání za hry a měl možnost zahrát puk, ale rozhodl se tak neučinit, aby se vyhnul porušení pravidla „příliš mnoho hráčů na ledě“. V takovém případě se „zakázané uvolnění“ neodpíská.

Pokud se puk před přechodem brankové čáry jakkoliv dotkne hráče neprovinivšího se týmu, včetně jeho bruslí či hole, nebo pokud se kdykoliv před přechodem brankové čáry nebo po něm jakkoliv dotkne brankáře neprovinivšího se týmu, včetně jeho bruslí či hole, nejedná se o „zakázané uvolnění“.

Pokud se brankář jakkoliv pokusí vyprostit puk ze zadní části brankové sítě, „zakázané uvolnění“ se neodpíská.

81.6. ZAKÁZANÉ UVOLNĚNÍ – POČET HRÁČŮ NA LEDĚ

Pokud byl puk vystřelen hráčem týmu, který hraje v oslabení oproti soupeři, bude hra pokračovat a „zakázané uvolnění“ se neodpíská.

Pokud hraje tým v „oslabení“ v důsledku uložení trestu a tento trest je těsně před uplynutím, rozhoduje o tom, zdali došlo k „zakázanému uvolnění“, okamžiku uplynutí trestu. Pokud puk opustil hůl hráče, který jej zahrál, před uplynutím trestu, nedošlo k „zakázanému uvolnění“. Na toto rozhodování nemá vliv, jestli se potrestaný hráč zdržel na trestné lavici po uplynutí trestu.

→ **Pravidlo 20.3. – větší tresty.**

PRAVIDLO 82 STŘÍDÁNÍ V PŘERUŠENÉ HŘE

82.1. STŘÍDÁNÍ V PŘERUŠENÉ HŘE

Po přerušení hry hostující tým urychleně pošle na led sestavu připravenou ke hře a od té doby do znovuzahájení hry nemůže provést žádné další střídání.

S výjimkou situací po „zakázaném uvolnění“ může domácí tým poté provést jakákoli střídání, která nezpůsobí zdržování hry. „Poslání sestavy na led“ znamená, že oba týmy během času určeného ke střídání pošlou na led správný počet hráčů (a ne více), který v daném okamžiku smí mít na ledě.

PRŮBĚH HRY

Pokud je jakýmkoliv týmem způsobeno zbytečné zdržení při střídání hráčů, hlavní rozhodčí nařídí provinivšímu se týmu nebo týmům okamžitě zaujmout příslušná místa a nedovolí žádná další střídání.

Pokud je provedeno střídání na základě výše uvedených ustanovení, nesmí být provedeno žádné další střídání do znovuzahájení hry. Jakmile je dokončen proces střídání, není dovoleno žádné další nahrazení, dokud není „vhazování“ dovoleným způsobem dokončeno a hra není znovu zahájena, s výjimkou situace, kdy je uložen trest(y), který ovlivňuje „počet hráčů na ledě“ jednoho nebo obou týmů. To může zahrnovat tresty uložené po dokončení střídání a před provedením „vhazování“, nebo trest uložený za porušení postupu „vhazování“ – viz pravidlo 82.2. – střídání – proces.

Pokud se tým provinil proti → **pravidlu 63.8. – zdržování hry** nebo proti → **pravidlu 81 – zakázané uvolnění**, není mu dovoleno provést před nadcházejícím „vhazováním“ žádné střídání.

Týmu je ale dovoleno provést střídání za brankáře, který byl předtím nahrazen dalším útočícím hráčem, za zraněného hráče, za hráče, kterému se rozbila brusle, nebo pokud byl uložen trest, který ovlivnil „počet hráčů na ledě“ jakéhokoliv týmu.

Rozhodujícím okamžikem k určení hráčů, kteří musí zůstat na ledě, je okamžik, kdy puk opustil hůl provinivšího se hráče.

Střídání brankářů během hry bude provedeno ve stejném časovém rozmezí jako běžné střídání. Brankáři přicházejícímu z hráčské lavice nebude poskytnut žádný čas navíc, s výjimkou situace, kdy dojde ke zranění brankáře.

82.2. STŘÍDÁNÍ V PŘERUŠENÉ HŘE – PROCES

Po přerušení hry hlavní rozhodčí řídí následující proces střídání od okamžiku, kdy rozhodne, že tento proces může začít:

- (I) Hlavní rozhodčí poskytne hostujícímu týmu až pět sekund k provedení střídání.
- (II) Hlavní rozhodčí zvedne ruku, čímž signalizuje, že hostující tým nesmí provést žádné další střídání a zahájí proces střídání domácího týmu.
- (III) Hlavní rozhodčí poskytne domácímu týmu až osm sekund k provedení střídání.
- (IV) Hlavní rozhodčí spustí ruku, čímž signalizuje, že domácí tým nesmí provést žádné další střídání.
- (V) Jakýkoliv pokus kteréhokoliv týmu provést střídání po signálu hlavního rozhodčího, pokus poslat na led příliš mnoho hráčů, nebo pokus provést další změny, není dovolen a hlavní rozhodčí pošle hráče, kteří se pokusili střídat, zpět na jejich hráčskou lavici. Hlavní rozhodčí poté varuje provinivší se tým (prostřednictvím trenéra), čímž sděluje, že za jakýkoliv další takový přestupek během dalšího průběhu utkání (včetně prodloužení) bude uložen menší trest pro hráčskou lavici za „zdržování hry“. Tento trest bude ohlášen jako „menší trest pro hráčskou lavici za zdržování hry – chybné střídání“.
- (VI) Čárový rozhodčí provádějící „vhazování“ zapíská (jakmile hlavní rozhodčí spustí ruku k ukončení střídání), čímž signalizuje, že všichni hráči musí být do pěti sekund v postavení ve hře a ve své pozici pro „vhazování“. Poté bude provedeno „vhazování“ → **pravidlo 76 – vhazování**.
- (VII) Hráči, kteří přijíždí pomalu (po pětisekundovém upozornění zapískáním čárovým rozhodčím) k místu „vhazování“ nebo kteří se nachází mimo hru pro nadcházející „vhazování“, budou hlavním rozhodčím varováni, jakmile zaujmou správnou pozici. V tomto případě nebude varován centr provinivšího se týmu za porušení postupu „vhazování“, ale varován bude trenér. Jakékoliv další takové porušení v utkání má za následek uložení menšího trestu pro hráčskou lavici za „zdržování hry“ provinivšímu se týmu.

V posledních dvou minutách řádné hrací doby a kdykoliv v prodloužení se body (VI) a (VII) neuplatňují. Čárový rozhodčí poskytne po uplatnění bodů (I) až (V) týmům přiměřený čas k přípravě pro nadcházející „vhazování“.

PRŮBĚH HRY

82.3. STŘÍDÁNÍ V PŘERUŠENÉ HŘE – MENŠÍ TREST PRO HRÁČSKOU LAVICI

Domácí tým má právo na „poslední střídání“. To znamená, že hostující trenér musí poslat hráče na led jako první, poté tak musí učinit domácí trenér. Pokud jakýkoliv tým neprovede střídání včas, hlavní rozhodčí nepovolí provedení tohoto střídání.

Při nedodržení těchto ustanovení ze strany jakéhokoli týmu, prodlužování procesu střídání, nebo záměrné chybě při dodržování tohoto pravidla bude tým nejprve varován hlavním rozhodčím a při dalším porušení se týmu uloží menší trest pro hráčskou lavici za „zdržování hry“. Hráči se musí odebrat přímo k místu „vhozování“, aby se mohli účastnit „vhozování“.

Za jakéhokoliv pokusy zdržet hru nebo jiné zbytečné počínání jakéhokoliv týmu se uloží menší trest pro hráčskou lavici za „zdržování hry“. Tento trest bude ohlášen jako „menší trest pro hráčskou lavici za zdržování hry – pomalý nástup na vhozování (nebo pomalý odjezd na hráčskou lavici)“.

Pokud chce hráč během hry opustit led a být vystřídán, musí tak učinit přes svou hráčskou lavici. Střídání jiným východem ze hřiště se nepovažuje za dovolené, a proto pokud dojde k takovému přestupku, uloží se menší trest pro hráčskou lavici.

PRAVIDLO 83 OFSAJD

83.1. OFSAJD

Hráči útočícího týmu nesmí přejít do útočného pásma dříve než puk.

Ve všech případech při posuzování postavení hráče rozhoduje pozice hráčových bruslí a nikoli pozice jeho hole. Hráč je „mimo hru“, pokud je oběma bruslemi zcela za vzdálenější hranou modré čáry.

Hráč není v pozici mimo hru, pokud je jakoukoliv bruslí v kontaktu s modrou čarou nebo na své „vlastní straně“ od čáry v okamžiku, kdy puk zcela přešel vzdálenější hranu modré čáry. „Vlastní strana“ čáry je definovaná „plochou“, která od vzdálenější hrany modré čáry pokračuje svisle vzhůru.

Pokud hráčova brusle ještě „nepřekonal tuto plochu“ předtím, než puk zcela přešel vzdálenější hranici modré čáry, není hráč pro účely pravidla o „ofsajdu“ považován za nacházejícího se „mimo hru“.

Hráč, který má puk pod kontrolou a překoná tuto plochu dříve než puk, se nepovažuje za hráče „mimo hru“ za předpokladu, že získal puk „do držení a pod kontrolu“ dříve, než jedna z jeho bruslí jeho brusle překonaly vzdálenější hranu modré čáry.

Ačkoliv při posuzování, jestli se hráč nachází „mimo hru“, rozhoduje pozice hráčových bruslí, „ofsajd“ nikdy nenastane, dokud puk zcela nepřešel vzdálenější hranu modré čáry. Až v tom okamžiku je potřeba učinit rozhodnutí.

Pokud hráč dovořeným způsobem zaveze, přihraje nebo zahraje puk zpět do svého obranného pásma, zatímco se v tomto pásmu nachází protihráč, pravidlo o „ofsajdu“ se nebere v úvahu a hra bude pokračovat.

83.2. OFSAJD – ODRAZY

Pro účely této části se předpokládá, že hráč přejel do útočného pásma dříve než puk.

Pokud bránící hráč uvede puk do pohybu ze svého obranného pásma a puk se jasně odrazí od bránícího hráče ve středním pásmu zpět do obranného pásma, smí všichni útočící hráči hrát puk.

PRŮBĚH HRY

V případě jakéhokoliv počínání útočícího hráče, které způsobí „odražení“ puku od bránícího hráče ve středním pásnu zpět do obranného pásma (například zásah holí, zásah tělem, fyzický kontakt), bude čárový rozhodčí signalizovat „ofsajdovou výhodu“.

Pokud se puk odrazí zpět do obranného pásma od rozhodčího, který se nachází ve středním pásnu, bude to považováno za „ofsajd“ (případně „za ofsajdovou výhodu“).

Pokud se puk odrazí od útočícího hráče za modrou čarou zpět do jeho útočného pásma, bez ohledu na to, kdo puk původně uvedl do pohybu nebo odkud byl puk původně uveden do pohybu, bude to považováno za „ofsajd“, případně za „ofsajdovou výhodu“.

Pokud je puk uveden do pohybu útočícím týmem a odrazí se od jakéhokoliv hráče, bude to považováno za „ofsajd“, případně za „ofsajdovou výhodu“.

83.3. OFSAJDOVÁ VÝHODA

Za ofsajdovou výhodu se považuje situace, kdy útočící hráč(i) přešel(i) do útočného pásma dříve než puk, ale bránící tým je v pozici, aby zahrál puk zpět ze svého obranného pásma bez jakéhokoliv zdržení či kontaktu s útočícím hráčem, nebo kdy útočící hráči vyklízí útočné pásmo.

Při „ofsajdové výhodě“ čárový rozhodčí spustí ruku, čímž signalizuje, že skončila „ofsajdová výhoda“ a hra pokračuje, pokud:

- (I) nastal okamžik, kdy všichni hráči útočícího týmu vyklidili pásmo (alespoň kontaktem bruslí s modrou čarou), čímž je útočícím hráčům umožněno vrátit se zpět do útočného pásma; nebo
- (II) bránící tým přihraje nebo zaveze puk do středního pásma.

Pokud se v průběhu „ofsajdové výhody“ jakýkoliv člen útočícího týmu dotkne puku, pokusí se „získat do držení volný puk“, přinutí bránícího hráče s pukem ustoupit dále do jeho pásma nebo se snaží dostat do fyzického kontaktu s bránícím hráčem s pukem, přeruší čárový rozhodčí hru pro porušení pravidla o „ofsajdu“.

Pokud se v průběhu „ofsajdové výhody“ útočící hráč v útočném pásnu rozhodne odejít na svou hráčskou lavici (která přesahuje do útočného pásma), aby byl vystřídán spoluhráčem, bude považován za hráče, který vyklidil pásmo, v okamžiku, kdy má obě brusle mimo led a čárový rozhodčí rozhodne, že opustil hrací plochu.

Pokud jeho náhradník nastoupí na led v útočném pásnu, zatímco stále trvá „ofsajdová výhoda“, musí také vyklidit útočné pásmo. Jakmile všichni útočící hráči vyklidí útočné pásmo a čárový rozhodčí spustí ruku, čímž signalizuje, že skončila „ofsajdová výhoda“, smí opět všichni útočící hráči vjet do útočného pásma a snažit se získat puk.

83.4. OFSAJD – NEUZNANÝ GÓL

Pokud je puk vystřelen do útočného pásma, čímž vznikne „ofsajdová výhoda“, hra bude pokračovat podle běžných pravidel k „vyklizení pásma“.

Pokud puk v důsledku této střely vnikne do branky bránícího týmu, přímo nebo odrazem od brankáře, hráče, mantinelu, ochranného skla, části výstroje nebo rozhodčího na ledě, gól nebude uznán, jelikož původní střela způsobila „ofsajd“.

Pokud útočící tým „vyklidil pásmo“ předtím, než puk vnikl do branky, nemá to na toto rozhodnutí žádný vliv.

PRŮBĚH HRY

Následně se bude vřazovat na nejbližším bodě pro vřazování v pásnu, odkud bylo vystřeleno, na místě, které poskytuje provinivšímu se týmu nejmenší „územní výhodu“.

Jediným způsobem, jakým může útočící tým dosáhnout gólu během „ofsajdové výhody“ je, pokud si bránící tým vstřelí nebo dopraví puk do vlastní branky bez jakéhokoliv zásahu provinivšího se týmu nebo kontaktu s provinivším se týmem.

Kromě situace, kdy puk vnikl do branky při „ofsajdové výhodě“, nebo při úspěšné trenérské výzvě nemůže být žádný gól neuznán kvůli porušení pravidla o „ofsajdu“, s výjimkou situace, kdy lidský faktor způsobil, že ještě nebylo zapískáno.

→ **Pravidlo 38 – trenérská výzva.**

83.5. OFSAJD – TRENÉRSKÁ VÝZVA

→ **Pravidlo 38 – trenérská výzva.**

83.6. OFSAJD – MÍSTO VHAZOVÁNÍ

Při porušení tohoto pravidla se hra přeruší a bude se vřazovat ve středním pásnu na bodě pro vřazování nejbliž útočnému pásnu provinivšího se týmu, pokud k tomuto porušení došlo kvůli tomu, že útočící tým přejel s pukem přes útočnou modrou čáru, nebo na nejbližším bodě pro vřazování v pásnu, odkud bylo vystřeleno nebo přihráno (i pokud byla tato střela nebo přihrávka odražena od útočícího nebo bránícího hráče nebo rozhodčího).

Při každé „ofsajdové výhodě“, včetně „úmyslného ofsajdu“, zvedne čárový rozhodčí ruku bez píšťalky. Čárový rozhodčí nechá hru pokračovat a pokud ji poté přeruší, může následné „vřazování“ provést na čtyřech místech:

- (I) pokud byl puk převezen přes modrou čáru – „vřazování“ u modré čáry;
- (II) pokud byl puk vystřelen do útočného pásma (nebo se jedná o nezdařenou přihrávku) – v pásnu, odkud tato střela nebo přihrávka vyšla, na nejbližším bodě pro vřazování, který poskytuje provinivšímu se týmu nejmenší „územní výhodu“ (i pokud byla tato střela nebo přihrávka tečována útočím nebo bránícím hráčem nebo rozhodčím);
- (III) pokud je bránící hráč pod tlakem útočícího hráče nebo je atakován útočícím hráčem – v pásnu, odkud vyšla střela nebo přihrávka, která způsobila ofsajdovou výhodu, a na bodě pro vřazování, který poskytuje provinivšímu se týmu nejmenší „územní výhodu“ (i pokud byla tato střela nebo přihrávka tečována útočím nebo bránícím hráčem nebo rozhodčím);
- (IV) pokud je situace posouzena jako „úmyslný ofsajd“ – bod pro vřazování v obranném pásnu provinivšího se týmu.

Pokud čárový rozhodčí signalizuje „ofsajdovou výhodu“ a bránící hráč vystřelí puk přes ochranné sklo mimo hru, vřazuje se na jednom z bodů pro vřazování v obranném pásnu a provinivšímu se hráči se uloží menší trest.

→ **Pravidlo 63 – zdržování hry.**

Pokud útočící hráč vystřelí puk do útočného pásma, čárový rozhodčí signalizuje „ofsajdovou výhodu“ a tato střela se poté odrazí od bránícího hráče mimo hru, vřazuje se na nejbližším bodě pro vřazování v pásnu, odkud byl puk vystřelen.

Pokud má být bránící tým potrestán v obranném pásnu a čárový rozhodčí současně signalizuje „ofsajdovou výhodu“ za provinění útočícího týmu, bude se vřazovat na jednom z bodů pro vřazování v obranném pásnu.

PRŮBĚH HRY

83.7. ÚMYSLNÝ OFSAJD

Za „úmyslný ofsajd“ se považuje takový ofsajd, jehož účelem je vynucení si přerušeni hry bez ohledu na to, zdali hraje jakýkoliv tým v oslabení.

Pokud dle názoru čárového rozhodčího došlo k „úmyslnému ofsajdu“, provede se následné vřazování na bodě pro vřazování v obranném pásnu provinivšího se týmu.

Pokud se při „ofsajdové výhodě“ hráč provinivšího se týmu úmyslně dotkne puku, aby si vynutil přerušeni hry, čárový rozhodčí odpíská a signalizuje „úmyslný ofsajd“.

Pokud dle posouzení čárového rozhodčího útočící hráč(i) vyvinul(i) snahu opustit útočné pásno a blíží se modré čáře v okamžiku, kdy je puk zahrán do pásma, nebude tato situace považována za „úmyslný ofsajd“.

PRAVIDLO 84 POSTUPY V PRODLOUŽENÍ

84.1. POSTUPY V PRODLOUŽENÍ – ZÁKLADNÍ NEBO SKUPINOVÁ ČÁST

Pokud je na konci tří dvacetiminutových třetin základní části mistrovství IIHF nebo skupinové části nejvyšší divize mistrovství IIHF stav utkání nerozhodný, bude se hrát prodloužení způsobem „náhlá smrt“, které bude trvat nejdéle pět minut, přičemž tým, který v prodloužení vstřelí gól první, bude prohlášen za vítěze.

Prodloužení se hraje se třemi hráči v poli a jedním brankářem každého týmu.

Prodloužení bude zahájeno po třiminutové přestávce, během které proběhne „úklid“ ledové plochy stejným způsobem jako při „televizních komerčních přestávkách“. Jakmile tato přestávka skončí, nastaví se časomíra na čas 5:00 a okamžitě začne prodloužení. Týmy si nemění strany. Hráči během třiminutové přestávky na „úklid“ ledové plochy zůstanou na svých hráčských lavicích. Brankáři se musí během přestávky odebrat ke své hráčské lavici, ovšem potrestaní hráči musí zůstat na trestné lavici.

Pokud potrestaný hráč opustí trestnou lavici, rozhodčí jej okamžitě vrátí na trestnou lavici bez uložení dodatečného trestu, pokud hráč nespáchá přestupek proti jakémukoliv jinému pravidlu. Týmům není dovoleno během této přestávky odejít do šatny. Pro postupy v prodloužení – play-off nebo utkání o medaile viz Sportovní předpisy IIHF.

← Více informací viz Sportovní předpisy IIHF.

84.2. POSTUPY V PRODLOUŽENÍ – ZÁKLADNÍ NEBO SKUPINOVÁ ČÁST – DALŠÍ ÚTOČÍCÍ HRÁČ

Týmu je dovoleno v prodloužení odvolat brankáře za účelem jeho nahrazení dalším útočícím hráčem.

84.3. POSTUPY V PRODLOUŽENÍ – ZÁKLADNÍ NEBO SKUPINOVÁ ČÁST – TRESTY

Pokud skončí řádná hrací doba a týmy hrají 5 na 3, bude prodloužení zahájeno 5 na 3. Jakmile se změní počet hráčů na ledě na 5 na 4 nebo 5 na 5, při nejbližším přerušeni hry se počet hráčů na ledě příslušně upraví na 4 na 3 nebo 3 na 3.

Pokud skončí řádná hrací doba a týmy hrají 4 na 4, bude prodloužení zahájeno 3 na 3. Jakmile se změní počet hráčů na ledě na 4 na 4, při nejbližším přerušeni hry se počet hráčů na ledě upraví na 3 na 3.

Pokud skončí řádná hrací doba a týmy hrají 3 na 3, bude prodloužení zahájeno 3 na 3. Jakmile se změní počet hráčů na ledě na 4 na 4, 5 na 4 nebo 5 na 5, při nejbližším přerušeni hry se počet hráčů na ledě příslušně upraví na 3 na 3 nebo 4 na 3.

PRŮBĚH HRY

Tým nesmí mít za žádné situace na ledě méně než tři hráče v poli. To může znamenat, že v případě uložení trestů bude potřeba na led přidat čtvrtého nebo pátého hráče v poli. Pokud je tým potrestán v prodloužení, budou týmy hrát 4 na 3.

Pokud jsou oba týmy potrestány menšími tresty během stejného přerušení hry (zatímco se neodpykávají žádné jiné tresty), budou týmy pokračovat ve hře 3 na 3. Pokud je v prodloužení tým potrestán tak, že by měl jeho soupeř hrát ve výhodě dvou hráčů, bude provinivší se tým nadále hrát se třemi hráči v poli, zatímco neprovinivšímu se týmu bude dovoleno hrát s pěti hráči v poli.

Při nejbližším přerušení hry poté, kdy už není v platnosti výhoda dvou hráčů, upraví se „počet hráčů na ledě“ příslušně zpět na 4 na 3 nebo 3 na 3. Pro procesy v prodloužení – play-off nebo utkání o medaile viz Sportovní předpisy IIHF.

→ Více informací viz příloha IV – přehled tabulek – tabulka 18.

← Více informací viz Sportovní předpisy IIHF.

84.4. POSTUP PŘI „SAMOSTATNÝCH NÁJEZDECH“ – ZÁKLADNÍ NEBO SKUPINOVÁ ČÁST

Pokud je po skončení řádné hrací doby jakéhokoliv utkání mistrovství IIHF stav utkání nerozhodný, sehrají týmy prodloužení v délce a s počtem hráčů upravenými ve Sportovních regulacích IIHF a tým, který vstřelí gól první, je prohlášen za vítěze.

Pokud není v prodloužení vstřelen gól, bude uplatněn následující postup IIHF pro samostatné nájezdy:

- (I) Nájezdy budou prováděny na obou stranách ledové plochy. Čtrnáct metrů široký pruh podél delší osy hřiště mezi body pro vhazování ve středním pásmu a koncových pásmech bude nasucho upraven rolbou před započítáním samostatných nájezdů během k tomu nezbytnému času.
- (II) Nájezdy budou zahájeny pěti různými střelci z každého týmu, kteří budou střídavě provádět nájezdy. Tito hráči nemusí být určeni předem. „Samostatných nájezdů“ se mohou zúčastnit čtyři brankáři a všichni hráči obou týmů, kteří jsou zapsáni v zápisu o utkání, kromě výjimek specifikovaných v bodu (III) níže.
- (III) Jakýkoliv hráč, jehož trest zcela neuplynul během prodloužení, nemůže být určen k provedení nájezdů a musí zůstat na trestné lavici nebo v šatně. Také hráči, kteří odpykávají tresty uložené během „samostatných nájezdů“, musí zůstat na trestné lavici nebo v šatně do ukončení samostatných nájezdů.
- (IV) Hlavní rozhodčí povolá oba kapitány k půlkruhu rozhodčích a provede los mincí k určení, který tým provede první nájezd. Vítěz losu mincí bude mít možnost výběru, jestli jeho tým provede nájezd jako první nebo druhý.
- (V) Brankáři budou hájit stejnou branku jako v prodloužení a smí zůstat ve svém brankovišti, zatímco jeho tým provádí nájezd.
- (VI) Brankáři každého týmu smí být střídáni po každém nájezdu.
- (VII) Nájezdy budou prováděny v souladu s → **pravidlem 24 – trestné střílení**.
- (VIII) Hráči obou týmů budou provádět nájezdy střídavě, dokud není vstřelen rozhodující gól. V takovém případě se už zbývající nájezdy neprovedou.
- (IX) Pokud je stav utkání stále nerozhodný poté, co oba týmy provedly všechny nájezdy, bude samostatné nájezdy pokračovat „tiebreakovým“ způsobem. Tým, který prováděl během prvních pěti nájezdů nájezdy jako druhý, zahájí „tiebreakové“

PRŮBĚH HRY

nájezd jako první. Utkání skončí tehdy, kdy duel hráčů skončí rozhodnutím. K provedení „tiebreakového“ nájezdu může být týmem vybrán stejný hráč.

- (X) (X) Zapisovatel zaznamenává všechny provedené nájezdy včetně hráče, brankáře a toho, jestli byl vstřelen gól.
- (XI) (XI) Pouze rozhodující gól se započítá do celkového skóre utkání. Tento gól bude připsán ve prospěch týmu, který tento gól vstřelil a proti týmu, který tento gól obdržel.
- (XII) (XII) Pokud tým odmítne účast v „samostatných nájezdech“, bude prohlášen za poražený tým utkání a druhému týmu budou připsány tři body za výhru. Pokud hráč odmítne provést nájezd, bude tento nájezd pro jeho tým zaznamenán jako nájezd, při kterém nebyl vstřelen gól.

Pro postup při „samostatných nájezdech“ – play-off nebo utkání o medaile viz Sportovní předpisy IIHF.

← Více informací viz Sportovní předpisy IIHF.

84.5. POSTUPY V PRODLOUŽENÍ A SAMOSTATNÝCH NÁJEZDECH – PLAY-OFF NEBO UTKÁNÍ O MEDAILE

Pro postupy v prodloužení – play-off nebo utkání o medaile viz Sportovní předpisy IIHF.

← Více informací viz Sportovní předpisy IIHF.

PRAVIDLO 85 PUK MIMO HRU

85.1. PUK MIMO HRU

Pokud puk vyletí mimo hrací plochu na jakémkoliv konci nebo jakékoliv straně hřiště, zasáhne jakoukoliv překážku nad hrací plochou jinou než mantinel nebo ochranné sklo, rozbije ochranné sklo, světelné nebo časové zařízení nebo jakoukoliv konstrukci, bude se vhadzovat na nejbližším bodu pro vhadzování v pásnu, odkud byl puk zahrán nebo tečován mimo hru.

Pokud rozhodčí na ledě rozhodnou, že puk byl zahrán nebo tečován mimo hru ze středního nebo obranného pásma, bude se vhadzovat na bodu pro vhadzování nejbližší místu v pásnu, odkud byl puk zahrán nebo tečován, a který poskytne provinivšímu se týmu nejmenší „územní výhodu“.

Pokud puk zůstane ležet na horní straně mantinelu ohraničujícího hrací plochu, bude stále považován za puk ve hře a smí být dovoleným způsobem zahrán rukou nebo holí.

Pokud je puk zahrán mimo hrací plochu přímo z „vhadzování“, bez ohledu na to, který hráč se ho naposledy dotkl, „vhadzování“ se bude opakovat na stejném bodě pro vhadzování a žádnému týmu nebude uložen trest za zdržování hry.

Pokud je puk vystřelen a dostane se do kontaktu s rukavicí nebo tělem hráče, který se naklání přes mantinel z hráčské lavice, nebo pokud puk vletí na hráčskou lavici otevřenými dvířky, bude se vhadzovat na nejbližším bodě pro vhadzování v pásnu, odkud byl puk vystřelen. Pokud ovšem puk zasáhne rukavici nebo tělo protihráče, který se naklání přes mantinel z hráčské lavice soupeře, nebo pokud puk vletí na hráčskou lavici soupeře otevřenými dvířky, bude se vhadzovat ve středním pásnu u hráčské lavice soupeře.

Pokud puk zasáhne zaoblené ochranné sklo na konci hráčské lavice, bude hra přerušena, pokud to zaznamená jakýkoliv rozhodčí na ledě. Místo následného „vhadzování“ se určí stejně, jako kdyby puk vyletěl mimo hrací plochu.

PRŮBĚH HRY

Pokud puk zasáhne ochrannou síť na konci nebo rohu stadionu, bude hra přerušena a místo následného „vhazování“ se určí stejně, jako kdyby puk vyletěl mimo hrací plochu. Pokud ale puk zasáhl ochrannou síť a žádný rozhodčí na ledě to nezaznamenal, bude hra pokračovat a následné hraní puku se bude považovat za dovolené. Hráči nesmí přestat hrát, dokud neuslyší zapískání.

85.2. NEHRATELNÝ PUK

Pokud se puk zůstane ležet na síti branky, čímž se stane „nehratelným“, nebo je „zašlápnut“ mezi protihráči, úmyslně nebo neúmyslně, hlavní rozhodčí přeruší hru.

Puk smí být odehrán ze sítě jakýmkoliv týmem. Pokud puk zůstane na brankové síti déle než tři sekundy, hra se přeruší.

Pokud brankář použije svou hůl nebo rukavici k „zakrytí“ puku na zadní části sítě, nebo pokud bránící hráč svým tělem znemožňuje útočícímu hráči odehrát puk ze zadní části sítě, bude se vhazovat na jednom z bodů pro vhazování v obranném pásmu.

Pokud puk přejde zezadu nebo ze strany pod brankovou konstrukcí nebo zezadu nebo ze strany přes síť a rozhodčí na ledě to zaznamená, bude hra okamžitě přerušena a bude se vhazovat na bodě pro vhazování nejbližšího místa, kde byla hra přerušena.

85.3. PUK ZTRACENÝ Z DOHLEDU

Pokud nastane nepřehledná situace, nebo pokud hráč neúmyslně padne na puk, čímž hlavní rozhodčí ztratí puk z dohledu, hlavní rozhodčí okamžitě zapíská a přeruší hru. Vhazovat se bude na nejbližším bodě pro vhazování v pásmu, kde byla hra přerušena, pokud není těmito pravidly stanoveno jinak.

85.4. PUK ZASÁHNE ROZHODČÍHO

Hra nebude přerušena, pokud se puk dotkne rozhodčího na ledě kdekoliv na hřišti, bez ohledu na to, jestli hraje nějaký tým v „oslabení“. Pokud se puk odrazí zpět do obranného pásma od rozhodčího, který se nachází ve středním pásmu, bude to považováno za „ofsajd“.

→ Pravidlo 83 – ofsajd.

Odraz puku od rozhodčího automaticky neruší případné „zakázané uvolnění“.

Pokud se puk odrazí od rozhodčího a vyletí mimo hru, bude se vhazovat na nejbližším bodě pro vhazování v pásmu, kde se puk odrazil od rozhodčího. Pokud je gólu dosaženo následkem odrazu puku od rozhodčího přímo do branky, gól nebude uznán.

85.5. MÍSTO VHAZOVÁNÍ

Pokud jakýkoliv hráč způsobí, že puk vyletí mimo hru nebo se stane nehratelným v jakémkoliv pásmu, provede se následné vhazování na bodě pro vhazování v pásmu, odkud byl puk zahrát. Pokud je puk tečován mimo hru, bude se vhazovat na nejbližším bodě pro vhazování v pásmu, odkud byl puk tečován mimo hru.

Pokud je tímto pásmem střední pásmo, bude se vhazovat na bodě pro vhazování, který poskytuje provinivšímu se týmu nejmenší „územní výhodu“.

Pokud puk zůstane ležet na síti branky, čímž se stane „nehratelným“, nebo je „zašlápnut“ mezi protihráči, bude se vhazovat na jednom z koncových bodů pro vhazování nebo na nejbližším bodě pro vhazování v pásmu, odkud byl puk vystřelen, pokud není těmito pravidly stanoveno jinak.

PRŮBĚH HRY

Pokud útočící tým zahraje puk do pásma, čímž způsobí „ofsajdovou výhodu“, nebo pokud se útočící tým dopustí přestupku proti průběhu hry, například hry „vysokou holí“ nebo „odpálení puku rukavicí“ (čímž způsobí přerušeni hry), bude se vhadzovat ve středním pásmu mimo útočné pásmo provinivšího se týmu.

85.6. MENŠÍ TREST

Menší trest za „zdržování“ hry se uloží brankáři, který „úmyslně“ upustí puk na brankovou síť, aby způsobil přerušeni hry.

→ Pravidlo 67.3. – hraní puku rukou.

85.7. OVĚŘENÍ ČASU

V případě „chybného uplynutí“ hracího času a času trestů způsobeného pukem mimo hru musí být příslušný čas nahrazen. Pro ujištění, že je čas nahrazen přesně, může být provedena konzultace s videorozhodčím.

PRAVIDLO 86 ZAČÁTEK UTKÁNÍ A HRACÍCH ČÁSTÍ

86.1. ZAČÁTEK UTKÁNÍ A HRACÍCH ČÁSTÍ

Při mistrovstvích IIHF se v zázemí, kde účastníci se týmy vstupují na ledovou plochu a opouštějí ji stejnými společnými dvířky a systémem chodeb, dodržuje postup k zajištění, že týmy vstoupí na ledovou plochu a odejdou z ní správným způsobem a bez incidentů.

Časomíra bude jediným časovým zařízením používaným k měření všech činností včetně „předzápasového rozbruslení“, přestávek mezi hracími částmi a samotného utkání.

Utkaní je zahájeno v naplánovaném čase „vhadzováním“ ve středu hřiště a je v něm stejným způsobem pokračováno bezprostředně po každé přestávce.

← Více informací viz Sportovní předpisy IIHF.

86.2. MENŠÍ TREST PRO HRÁČSKOU LAVICI

Menší trest pro hráčskou lavici za „zdržování hry“ se uloží jednomu nebo oběma týmům, pokud nejsou na ledě ani nejsou vidět, jak přichází na led k zahájení druhé nebo třetí třetiny nebo prodloužení, když na časomíře již uplynul čas přestávky.

Na začátku druhé nebo třetí třetiny nebo jakéhokoliv prodloužení se musí všichni hráči s výjimkou hráčů zahajovací sestavy odebrat přímo na svou příslušnou hráčskou lavici. Rozbruslování, rozcvičování nebo jiné aktivity na ledě hráčů, kteří nejsou členy zahajovací sestavy, není dovoleno.

Pokud se hostující tým musí na konci hrací části odebírat do šatny přes led, musí vyčkat signálu rozhodčích, než tak se může učinit. Při nevyčkání na signál rozhodčího bude uložen trest.

86.3. VÝBĚR STRAN

Pokud není pořádacím orgánem stanoveno jinak, má domácí tým právo výběru, kterou branku bude bránit na začátku utkání. Týmy si vymění strany pro každou třetinu řádné hrací doby.

← Více informací viz Sportovní předpisy IIHF.

PRŮBĚH HRY

86.4. ZDRŽENÍ

Není dovoleno žádné zdržení z důvodu ceremoniálu, exhibice nebo prezentace bez předchozího souhlasu IIHF.

86.5. KONEC HRACÍCH ČÁSTÍ

Na konci první a druhé třetiny musí po zaznění sirény týmy dodržet následující postup. Jakmile zazní siréna signalizující konec hrací části, časomíra se okamžitě nastaví na příslušný čas přestávky.

Hráčům není dovoleno vstoupit na led během přerušování hry nebo na konci hrací části za účelem rozcvičování. Hlavní rozhodčí oznámí jakékoliv porušení tohoto pravidla příslušným orgánům k disciplinárnímu řízení.

← Více informací viz Sportovní předpisy IIHF.

86.6. PŘEDZÁPASOVÉ ROZBRUSLENÍ

Během předzápasového rozbruslení (které nesmí trvat více než 15 minut) a před zahájením hry v každé hrací části musí každý tým omezit svoje aktivity na svoji stranu hřiště.

→ Pravidlo 46.10. – bitka před vhozením puku.

Časoměřič je zodpovědný za signalizaci začátku a konce předzápasového rozbruslení a jakékoliv porušení tohoto pravidla hráči bude nahlášeno příslušným orgánům. 20 minut před naplánovaným časem zahájení utkání oba týmy opustí led a odeberou se do svých šaten, zatímco proběhne úprava ledu. Oběma týmům bude časoměřičem signalizován společný návrat na led včas k naplánovanému zahájení utkání.

← Více informací viz Sportovní předpisy IIHF.

86.7. ZAČÁTEK UTKÁNÍ

Pokud se tým bez ospravedlnitelného důvodu nenachází na ledě včas k zahájení utkání, bude tento incident nhlášen příslušným orgánům. V případě, že to příslušné orgány považují za patřičné, mohou uložit dodatečný disciplinární trest.

→ Pravidlo 28 – dodatečná disciplinární řízení.

86.8. ZAČÁTEK HRACÍCH ČÁSTÍ

Před začátkem druhé nebo třetí třetiny, nebo prodloužení v play-off (v čase 0:00 na časomíře) musí být týmy na ledě nebo musí být vidět, že přichází na led.

Při nedodržení tohoto pravidla se uloží menší trest pro hráčskou lavici za „zdržování hry“. Před začátkem druhé nebo třetí třetiny (a prodloužení) se týmy odeberou přímo na svou hráčskou lavici.

Hostující tým okamžitě pošle své hráče ke kruhu pro vhozování, poté stejně učiní i domácí tým. Pokud to domácí tým požaduje, umožní mu hlavní rozhodčí provést před „vhozování“ střídání.

Bruslení, rozcvičování nebo jiné aktivity hráčů na ledě, kteří nejsou členy zahajovací sestavy, má za následek uložení menšího trestu pro hráčskou lavici za „zdržování hry“ provinivšímu se týmu. Brankáři není dovoleno se na začátku jakékoliv hrací části na ledě jakkoliv rozcvičovat s použitím puků.

PRŮBĚH HRY

Pokud taková počínání pokračují i po jednom varování, uloží hlavní rozhodčí menší trest pro hráčskou lavici za „zdržování hry“ provinivšímu se týmu. K upozornění týmů, že je čas vrátit se na ledovou plochu, spustí časoměřič před začátkem každé hrací části zvukové zařízení v oblasti šaten.

← Více informací viz Sportovní předpisy IIHF.

86.9. ZAKONČENÍ UTKÁNÍ

Po skončení utkání opustí poražený tým ledovou plochu jako první, vítězný tým počká na ledě, dokud poražený tým neopustí ledovou plochu. Jakmile poslední hráč poraženého týmu vstoupí do společné chodby, povolí hlavní rozhodčí vítěznému týmu opustit ledovou plochu.

Direktorát se smí dohodnout na uplatňování tohoto pravidla podle umístění šaten obou týmů.

← Více informací viz Sportovní předpisy IIHF.

PRAVIDLO 87 ODDECHOVÝ ČAS

87.1. ODDECHOVÝ ČAS

Každému týmu je dovoleno vybrat si jeden třicetisekundový „oddechový čas“ v průběhu jakéhokoliv utkání, v základní části nebo v play-off. Všem hráčům včetně brankáře, kteří se nachází na ledě v době „oddechového času“, bude dovoleno odebrat se ke své příslušné hráčské lavici.

Tento „oddechový čas“ musí být vybrán během normálního přerušení hry. Během jednoho přerušení hry je dovolen pouze jeden „oddechový čas“, a to buď „televizní komerční přestávka“, nebo „oddechový čas“ týmu.

Pro potřeby tohoto pravidla se „televizní komerční přestávka“ považuje za „oficiální oddechový čas“ a nebude připsána jako využití „oddechového času“ žádnému týmu.

Jakýkoliv hráč určený trenérem nebo trenér informuje hlavního rozhodčího, že jeho tým využívá práva vybrat si „oddechový čas“.

„Oddechový čas“ musí být týmem vyžádán dříve, než hlavní rozhodčí ukončí proces střídání hráčů, tedy předtím, než hlavní rozhodčí spustí ruku a ukáže k příslušnému bodu pro vhažování.

Hlavní rozhodčí oznámí „oddechový čas“ časoměřičovi, který je zodpovědný za signalizování konce „oddechového času“.

Není dovoleno si vybrat oddechový čas po porušení postupu „vhažování“.

Bránícímu týmu není dovoleno si vybrat „oddechový čas“

po zakázaném uvolnění, poté, co brankář způsobí přerušení hry zakrytím puku po jeho nahození zpoza červené čáry, nebo poté, co bránící hráč způsobí přerušení hry neúmyslným posunutím branky.

Není dovoleno vybrat si „oddechový čas“, pokud bylo proti jakémukoliv týmu hlavním rozhodčím nařízeno „trestné střídání“ a byly dány pokyny hráči provádějícímu trestné střídání a brankáři bránícímu trestné střídání.

Není dovoleno si vybrat „oddechový čas“ během samostatných nájezdů.

Během „oddechového času“ není brankáři nebo náhradnímu brankáři dovoleno se jakkoliv rozvíčovat na ledě s využitím puků.

Pokud taková počínání pokračují i po jednom varování, uloží hlavní rozhodčí trest za „zdržování hry“ provinivšímu se týmu.

← Více informací viz Sportovní předpisy IIHF.

ČÁST 11

ŽENSKÝ HOKEJ

ČÁST 11

ŽENSKÝ HOKEJ

ŽENSKÝ HOKEJ

PRAVIDLO 100 ŽENSKÝ HOKEJ – VĚKOVÉ KATEGORIE

100.1. DEFINICE VĚKOVÝCH KATEGORIÍ V ŽENSKÉM HOKEJI

Dle Stanov a předpisů IIHF jsou způsobilost hráček a věkové kategorie definovány následovně:

Ženský hokej – kategorie „Dospělé“

Hráčky účastnící se mistrovství světa v ledním hokeji IIHF žen musí být způsobilé soutěžit jako ženské sportovkyně a musí jim být alespoň osmnáct let k 31. prosinci roku, ve kterém končí sezona, během níž se mistrovství koná.

Hráčky, které nespĺňují minimální věkové požadavky, ale které mají 16. nebo 17. narozeniny v roce, ve kterém končí sezona, během níž se mistrovství koná, se smí zúčastnit, pokud budou mít podepsané prohlášení „nezletilé hráčky“, jak je popsáno v Předpise IIHF 10.6.2.

Ženský hokej – kategorie „U18“ a mladší

Hráčky účastnící se mistrovství světa v ledním hokeji IIHF žen do 18 let musí být způsobilé soutěžit jako ženské sportovkyně a nesmí být mladší patnácti a starší osmnácti let k 31. prosinci roku, ve kterém končí sezona, během níž se mistrovství koná. Účast mladších hráček na základě prohlášení není dovolena.

← Pro více informací viz Sportovní regulace IIHF a Stanovy a předpisy IIHF.

PRAVIDLO 101 ŽENSKÝ HOKEJ – ZVLÁŠTNÍ PRAVIDLA HRY

101.1. NEDOVOLENÝ ZÁSAH TĚLEM V ŽENSKÉM HOKEJI

V ženském hokeji je dovolena „hra tělem“, s jasným záměrem hrát puk nebo snažit se „získat kontrolu“ nad pukem s výjimkou situací, které jsou popsány v tomto pravidle.

Pokud se dvě hráčky snaží získat puk, je jim dovoleno do sebe navzájem přiměřeně tlačit a opírat se o sebe za předpokladu, že výhradním záměrem těchto dvou hráček je získat „kontrolu nad pukem“.

Hráčce, která zasáhne protihráčku nedovoleným způsobem, který je popsán v tomto pravidlu, se uloží jeden z následujících trestů:

- (I) menší trest;
- (II) větší trest a automatický osobní trest do konce utkání;
- (III) trest ve hře.

Pokud dvě nebo více hráček soupeří o „držení puku“, není jim dovoleno použít mantinelu k provedení kontaktu s protihráčkou za účelem jejího vyřazení ze hry, natlačení na mantinel nebo podél mantinelu.

Hráčka, která stojí na místě, má právo na tuto část ledu. Je na protihráčce, aby se vyhnula tělesnému kontaktu. Pokud hráčka stojí na místě mezi protihráčkou a pukem, musí protihráčka stojící hráčku objet.

Pokud hráčka s pukem jede přímo na stojící protihráčku, je povinností hráčky s pukem „vyhnout se kontaktu“. Ovšem pokud hráčka s pukem vyvine snahu se „vyhnout kontaktu“ a protihráčka se posune do dráhy hráčky pukem, bude protihráčce uložen minimálně menší trest za „nedovolenou hru tělem“.

ŽENSKÝ HOKEJ

Hráčkám je dovoleno „zůstat na místě“ kdykoliv, kdy zaujaly svou pozici na ledě. Hráčka není povinna ustoupit z cesty příjezdějíci protihráčce, aby se vyhnula kontaktu.

Za jakýkoliv pohyb nebo najetí hráčky do protihráčky se uloží minimálně menší trest za „nedovolený zásah tělem“.

PRAVIDLO 102 ŽENSKÝ HOKEJ – ZVLÁŠTNÍ PRAVIDLA PRO VÝSTROJ

→ Více informací viz příloha III – výstroj.



OCHRANNÁ MŘÍŽKA



CELOOBLIČEJOVÝ KRYT

102.1. OCHRANA OBLIČEJE – ŽENSKÝ HOKEJ – KATEGORIE „DOSPĚLÉ“

Všechny hráčky kategorie „Dospělé“ musí nosit celoobličejovou ochranu (celoobličejový kryt nebo mřížku) správně připevněnou k helmě.

→ Pravidlo 9.6. – helmy.

→ Pravidlo 9.7. – ochrana obličeje.

Hráčkám bez této ochrany nebude dovoleno účastnit se utkání.

Mladší hráčky kategorie „U18“, kterým je dovoleno hrát v kategorii „Dospělé“, musí nosit ochrannou výstroj tak, jak je specifikováno a popsáno v pravidle 102.2.

102.2. OCHRANA OBLIČEJE – ŽENSKÝ HOKEJ – KATEGORIE „U18“ A MLADŠÍ

Všechny hráčky kategorie „U18“ musí nosit celoobličejovou ochranu (celoobličejový kryt nebo mřížku) správně připevněnou k helmě.

→ Pravidlo 9.6. – helmy.

→ Pravidlo 9.7. – ochrana obličeje.

Hráčkám bez této ochrany nebude dovoleno účastnit se utkání.

Všechny brankářky této věkové kategorie musí nosit masku vyrobenou tak, aby přes její otvory nemohl projít puk ani čepel hole.

102.3. CHRÁNIČ ZUBŮ – ŽENSKÝ HOKEJ – KATEGORIE „DOSPĚLÉ“

Je doporučeno, aby všechny hráčky nosily chránič zubů, ideálně upravený pro individuální potřeby hráčky.

→ Pravidlo 9.13. – chránič zubů.

Chránič zubů je určen k ochraně zubů a čelistí před nárazem a slouží také ke snížení rizika otřesu mozku. Je důrazně doporučeno, aby hráčky používaly chránič zubů upravený pro jejich individuální potřeby. Je doporučeno, aby hráčky nosily takovýto chránič zubů správným způsobem po celou dobu, kdy jsou na ledě.

ŽENSKÝ HOKEJ

102.4. CHRÁNIČ ZUBŮ – ŽENSKÝ HOKEJ – KATEGORIE „U18” A MLADŠÍ

Je doporučeno, aby všechny hráčky nosily chránič zubů, ideálně upravený pro individuální potřeby hráčky.

→ Pravidlo 9.13. – chránič zubů.

Chránič zubů je určen k ochraně zubů a čelistí před nárazem a slouží také ke snížení rizika otřesu mozku. Je důrazně doporučeno, aby hráčky používaly chránič zubů upravený pro jejich individuální potřeby. Je doporučeno, aby hráčky nosily takovýto chránič zubů správným způsobem po celou dobu, kdy jsou na ledě.

102.5. CHRÁNIČ KRKU A HRDLA – ŽENSKÝ HOKEJ – KATEGORIE „DOSPĚLÉ”

Je doporučeno, aby všechny hráčky nosily schválený chránič krku a hrdla.

→ Pravidlo 9.13. – chránič zubů.

Brankářce je dovoleno mít ke spodní části masky připevněn chránič hrdla. Ten musí být vyroben z takového materiálu, aby nezpůsobil zranění.

102.6. CHRÁNIČ KRKU A HRDLA – ŽENSKÝ HOKEJ – KATEGORIE „U18” A MLADŠÍ

Všechny hráčky musí nosit schválený chránič krku a hrdla.

→ Pravidlo 9.13. – chránič zubů.

Brankářce je dovoleno mít ke spodní části masky připevněn chránič hrdla. Ten musí být vyroben z takového materiálu, aby nezpůsobil zranění.

102.7. HELMA / CHRÁNIČ UŠÍ – ŽENSKÝ HOKEJ – KATEGORIE „DOSPĚLÉ”

Všechny hráčky musí nosit chrániče uší připevněné k helmě.

→ Pravidlo 9.6. – helmy

Hráčkám bez této ochrany nebude dovoleno zúčastnit se utkání.

102.8. HELMA / CHRÁNIČ UŠÍ – ŽENSKÝ HOKEJ – KATEGORIE „U18” A MLADŠÍ

Všechny hráčky musí nosit chrániče uší připevněné k helmě.

→ Pravidlo 9.6. – helmy

Hráčkám bez této ochrany nebude dovoleno zúčastnit se utkání.

102.9. POSTUP – NEDODRŽENÍ PRAVIDEL O OCHRANNÉ VÝSTROJI

Rozhodčí na ledě vhodným způsobem zareagují, pokud hráčka na ledě nenosí ochrannou výstroj v souladu s těmito pravidly (například nesprávně připevněnou ochranu obličeje atd.).

Rozhodčí poté vykážou provinivší se hráčku na příslušnou hráčskou lavici a varují její tým prostřednictvím trenéra. Rozhodčí současně informují tým soupeřek a také jej varuje. Oba týmy tak byly varovány, že je vyžadováno, aby hráčky nosily ochrannou výstroj správným způsobem.

Další hráčce, která nebude nosit ochrannou výstroj v souladu s těmito pravidly, bude uložen desetiminutový osobní trest.

ČÁST 12

JUNIORSKÝ HOKEJ

ČÁST
12

JUNIORSKÝ HOKEJ

JUNIORSKÝ HOKEJ

PRAVIDLO 200 MUŽSKÝ JUNIORSKÝ HOKEJ – VĚKOVÉ KATEGORIE

200.1. DEFINICE VĚKOVÝCH KATEGORIÍ V MUŽSKÉM JUNIORSKÉM HOKEJI

Dle Stanov a předpisů IIHF jsou způsobilost hráčů a věkové kategorie definovány následovně:

Kategorie „U20“

Hráči účastníci se jakéhokoliv mistrovství světa IIHF U20 musí být způsobilí soupeřit jako mužští sportovci a nesmí být mladší patnácti a starší dvaceti let ke 31. prosinci roku, ve kterém končí sezona, během níž se šampionát koná. Není dovolena žádná účast na základě prohlášení nezletilého hráče.

Kategorie „U18“

Hráči účastníci se jakéhokoliv mistrovství světa IIHF U18 musí být způsobilí soupeřit jako mužští sportovci a nesmí být mladší patnácti a starší osmnácti let ke 31. prosinci roku, ve kterém končí sezona, během níž se šampionát koná. Není dovolena žádná účast na základě prohlášení nezletilého hráče.

← Pro více informací viz Sportovní regulace IIHF a Stanovy a předpisy IIHF.

PRAVIDLO 201 MUŽSKÝ JUNIORSKÝ HOKEJ – ZVLÁŠTNÍ PRAVIDLA HRÝ

201.1. UKLÁDÁNÍ TRESTŮ – MUŽSKÝ JUNIORSKÝ HOKEJ KATEGORIÍ „U20“ A „U18“

Jakémukoliv hráči, který se dopustí faulu, za který je uložen větší trest, bude také uložen dodatečný osobní trest do konce utkání a bude vykázán z utkání.

PRAVIDLO 202 MUŽSKÝ JUNIORSKÝ HOKEJ – ZVLÁŠTNÍ PRAVIDLA PRO VÝSTROJ

→ Více informací viz příloha III – výstroj.



CHRÁNIČ OČÍ



OCHRANNÁ MŘÍŽKA



CELOOBLIČEJOVÝ KRYT

JUNIOŘSKÝ HOKEJ

202.1. OCHRANA OBLIČEJE – MUŽSKÝ JUNIOŘSKÝ HOKEJ KATEGORIE „U20”

Všichni hráči hrající ve věkové kategorii „U20” musí nosit jako ochranu obličeje alespoň chránič očí, správně připevněný k helmě.

Chránič očí musí být správně připevněn k helmě hráče a musí být natolik velký, aby zajistil adekvátní ochranu očí, tedy zcela zakryl oči a nos. Chránič očí musí být připevněný k helmě po stranách tak, aby nemohl být zvednut nahoru.

Hráč, jehož chránič očí během hry praskne nebo se rozbije, musí okamžitě opustit led.

Hráčům není dovoleno nosit barevný či zbarvený chránič očí.

→ Pravidlo 9.6. – helmy.

→ Pravidlo 9.7. – ochrana obličeje.

Hráčům bez této ochrany nebude dovoleno zúčastnit se utkání.

Mladší hráči kategorie „U18”, kterým je dovoleno hrát v kategorii „U20”, musí nosit ochrannou výstroj tak, jak je specifikováno a popsáno v pravidle pro kategorii „U18”.

202.2. OCHRANA OBLIČEJE – MUŽSKÝ JUNIOŘSKÝ HOKEJ KATEGORIE „U18”

Všichni hráči kategorie „U18” musí nosit celoobličejovou ochranu (celoobličejový kryt nebo mřížku) správně připevněnou k helmě. Tato celoobličejová ochrana musí být správně připevněna k helmě hráče. Tato ochrana musí být připevněna k helmě po stranách tak, aby nemohla být zvednuta nahoru.

→ Pravidlo 9.6. – helmy.

→ Pravidlo 9.7. – ochrana obličeje.

Hráč, jehož celoobličejová ochrana během hry praskne nebo se rozbije, musí okamžitě opustit led. Všichni brankáři věkové kategorie „U18” musí nosit masku vyrobenou tak, aby přes její otvory nemohl projít puk ani čepel hole. Hráčům bez této ochrany nebude dovoleno zúčastnit se utkání.

202.3. CHRÁNIČ ZUBŮ – MUŽSKÝ JUNIOŘSKÝ HOKEJ KATEGORIE „U20”

Všichni hráči kategorie „U20” musí nosit chránič zubů, ideálně upravený pro individuální potřeby hráče, pokud nenesí celoobličejovou ochranu (celoobličejový kryt nebo mřížku).

→ Pravidlo 9.13. – chránič zubů.

Chránič zubů je designovaný k ochraně zubů a čelistí před nárazem a smí také sloužit ke snížení rizika otřesů mozku.

Hráči musí nosit takovýto chránič zubů správným způsobem během všech situací, kdy jsou na ledě. Není dovoleno nosit chránič zubů jinak než zcela v ústech (například jej kousat).

Mladší hráči kategorie „U18”, kterým je dovoleno hrát v kategorii „U20”, musí nosit ochrannou výstroj tak, jak je specifikováno a popsáno v pravidle pro kategorii „U18” – viz pravidlo 202.4. – juniorský hokej – zvláštní pravidla pro výstroj.

Hráčům bez této ochrany nebude dovoleno zúčastnit se utkání.

202.4. CHRÁNIČ ZUBŮ – MUŽSKÝ JUNIOŘSKÝ HOKEJ KATEGORIE „U18”

Je důrazně doporučeno, aby všichni hráči kategorie „U18” nosili chránič zubů, ideálně upravený pro individuální potřeby hráče. Není povinnost chránič zubů nosit, jelikož tito hráči nosí celoobličejovou ochranu (celoobličejový kryt nebo mřížku).

→ Pravidlo 9.13. – chránič zubů.

Chránič zubů je designovaný k ochraně zubů a čelistí před nárazem a smí také sloužit ke snížení rizika otřesů mozku.

Je doporučeno, aby hráči nosili takovýto chránič zubů správným způsobem během všech situací, kdy jsou na ledě.

JUNIORSKÝ HOKEJ

202.5. CHRÁNIČ KRKU A HRDLA – MUŽSKÝ JUNIORSKÝ HOKEJ KATEGORIE „U20”

Všichni hráči musí nosit certifikovaný chránič krku a hrdla.

→ **Pravidlo 9.12. – chránič krku a hrdla.**

Hráčům bez této ochrany nebude dovoleno zúčastnit se utkání.

Brankář si smí ke spodní části své masky připevnit chránič hrdla. Ten musí být vyroben z takového materiálu, aby nezpůsobil zranění.

202.6. CHRÁNIČ KRKU A HRDLA – MUŽSKÝ JUNIORSKÝ HOKEJ KATEGORIE „U18”

Všichni hráči musí nosit certifikovaný chránič krku a hrdla.

→ **Pravidlo 9.12. – chránič krku a hrdla.**

Hráčům bez této ochrany nebude dovoleno zúčastnit se utkání.

Brankář si smí ke spodní části své masky připevnit chránič hrdla. Ten musí být vyroben z takového materiálu, aby nezpůsobil zranění.

202.7. HELMA / CHRÁNIČ UŠÍ – MUŽSKÝ JUNIORSKÝ HOKEJ KATEGORIE „U20”

Všichni hráči musí mít chrániče uší připevněné k helmě.

→ **Pravidlo 9.6. – helmy.**

Hráčům bez těchto chráničů nebude dovoleno zúčastnit se utkání.

202.8. HELMA / CHRÁNIČ UŠÍ – MUŽSKÝ JUNIORSKÝ HOKEJ KATEGORIE „U18”

Všichni hráči musí mít chrániče uší připevněné k helmě.

→ **Pravidlo 9.6. – helmy.**

Hráčům bez těchto chráničů nebude dovoleno zúčastnit se utkání.

202.9. POSTUP – NEDODRŽENÍ PRAVIDEL O OCHRANNÉ VÝSTROJI

Rozhodčí na ledě vhodným způsobem zareagují, pokud hráč na ledě nenosí svou ochrannou výstroj v souladu s těmito pravidly (například zvednutý chránič očí, nesprávně připevněná ochrana obličeje, odstraněné chrániče uší, atd.).

Rozhodčí na ledě vhodným způsobem zareagují, pokud hráč na ledě, který musí nosit chránič zubů, tento chránič zubů zjevně nenosí.

Rozhodčí poté vykážou provinivšího se hráče na jeho příslušnou hráčskou lavici a jeho tým varuje prostřednictvím trenéra. Rozhodčí také současně informují tým soupeře a také jej varuje.

Oba týmy tak byly varovány, že je vyžadováno, aby hráči nosili svou ochrannou výstroj správným způsobem.

Dalšímu hráči, který nebude nosit svou ochrannou výstroj v souladu s těmito pravidly, bude uložen desetiminutový osobní trest.